



**טופס אישור קבלת מסמכים**

שם חברה:	
טלפון:	איש קשר:
דוא"ל:	כתובת:
טלפון נייד:	פקס:

**מכרז פומבי דו שלבי מס' 31/2024 – לתכנון, אספקה, התקנה ואחזקת מערכת ניהול ובקרת חניה  
בנמל תל אביב ויריד המזרח**

- ( ) 1. טופס הצעה לשלב הראשון למשתתף במכרז.
- ( ) 2. טופס הצעת מחיר.
- ( ) 3. דוגמת ערבות בנקאית להשתתפות במכרז.
- ( ) 4. רשימת גופים המורשים להוציא ערבות למכרז.
- ( ) 5. תצהיר להוכחת תנאי הסף ולצורך ניקוד האיכות.
- ( ) 6. טופס הצהרת המציע ואישור רו"ח לעניין המחזור הכספי.
- ( ) 7. הסכם.
- ( ) 8. פרוגרמה תפעולית ומפרט טכני.
- ( ) 9. נוסח אישור ביטוחים.
- ( ) 10. נוסח ערבות בנקאית להסכם.
- ( ) 11. נספח רמת שירות (SLA).
- ( ) 12. תצהיר לשמירה על סודיות ולמניעת ניגוד עניינים.
- ( ) 13. תצהיר בדבר שימוש בתוכנות מקור.
- ( ) 14. נספח אבטחת מידע.
- ( ) 15. דוגמת תצהיר לפי חוק עסקאות גופים ציבוריים.
- ( ) 16. דוגמת תצהיר על היעדר הרשעות.
- ( ) 17. דוגמת אישור עסק בשליטת אישה.
- ( ) 18. 2 מעטפות להגשת הצעות לשלב ראשון ושני.

חתימה: \_\_\_\_\_



ميناء يافا  
נמל יפו  
JaffaPort

OLD JAFFA  
יפו העתיקה

התחנה  
תרבות בילוי ופנאי



יריד המזרח  
YARD HAMIZRACH



החברה לפיתוח יפו העתיקה בע"מ  
סמטת מזל דגים 17  
יפו העתיקה 6803636  
טל' 03-7761222

אוצר מפעלים בע"מ  
כ"ג יורדי הסירה 1, ת.ד. 6041  
תל-אביב 6106001  
טל' 03-5441405

אתרים בחוף תל-אביב  
חברה לפיתוח אתרי תירות בת"א-יפו בע"מ  
הארבעה 21, תל-אביב 6473921  
טל' 03-5640100

**אתרים בחוף תל-אביב – חברה לפיתוח אתרי תיירות בת"א-יפו בע"מ**  
**אוצר מפעלי ים בע"מ**

**מכרז פומבי דו שלבי מס' 31/2024 לתכנון, אספקה, התקנה ואחזקת מערכת ניהול**  
**ובקרת חניה בנמל תל אביב ויריד המזרח**

1. אתרים בחוף תל-אביב - חברה לפיתוח אתרי תיירות בת"א-יפו בע"מ הינה חברה עירונית בבעלות מלאה של עיריית תל אביב יפו (להלן – "אתרים").
2. אתרים עוסקת, בין היתר, בפיתוח תשתיות ואתרים לתיירות ובניהול רצועת החוף, והיא בעלת הזכויות במתחם "יריד המזרח" שבנמל תל-אביב.
3. אתרים הינה בעלת השליטה בחברת אוצר מפעלי ים בע"מ שהינה בעלת הזכויות בנמל תל-אביב (להלן – "אמ"י").
4. אתרים ואוצר מפעלי ים מתכבדות להזמינכם להשתתף במכרז פומבי דו שלבי לתכנון, אספקה, התקנה ואחזקת מערכת ניהול ובקרת חניה בנמל תל אביב ויריד המזרח. המערכת תהיה מופעלת באמצעי שליטה וגבייה אוטומטיים, והיא תכלול את החומרה, התוכנה, עמדות הקצה השונות וכל הציוד הדרוש להפעלה מלאה של החניונים, בהתאם להוראות מכרז זה.
5. תקופת ההתקשרות תהא למשך 5 שנים ממועד חתימת ההסכם (להלן - "תקופת ההתקשרות") והכל בכפוף להוראות מכרז זה וההסכם המצורף אליו. לאתרים ואמ"י הזכות הבלעדית ושיקול הדעת המוחלט להאריך את תקופת ההתקשרות לתקופה או לתקופות של עד 5 שנים נוספות.
6. רשאים להגיש הצעות משתתפים העונים על כל תנאי הסף (במצטבר), כדלקמן:
  - 6.1. צירפו להצעתם ערבות בנקאית בהתאם לתנאי המכרז.
  - 6.2. רכשו את מסמכי המכרז, כאשר ניתן לרכוש את מסמכי המכרז החל מיום 7.7.2024. רכישת מסמכי המכרז תעשה במשרדי קבוצת "אתרים", ברחוב הארבעה 21 בתל אביב, קומה 6 (בניין "פלטניום") בין השעות 09:00 ועד ל-15:00 תמורת סך של 2,000 ₪ כולל מע"מ - שבכל מקרה לא יוחזר. הסכום ישולם לפקודת "אתרים בחוף תל-אביב – חברה לפיתוח אתרי תיירות בת"א-יפו בע"מ". לחלופין, ניתן לרכוש את מסמכי המכרז גם באתר האינטרנט של חברת אתרים במקום המיועד לכך.
  - 6.3. המציע הינו היצרן או ספק מורשה מטעם היצרן של המערכת המוצעת על ידו במסגרת מכרז זה ומקבל שירותי תמיכה לחומרה ולתוכנה של המערכות מהיצרן (להלן – "המערכת").
  - 6.4. במהלך 5 השנים שקדמו למועד האחרון להגשת ההצעות במכרז המציע התקין את המערכת המוצעת לכל הפחות ב- 5 חניונים אשר כל אחד מהם מקיים את כל התנאים הבאים במצטבר:
    - 6.4.1. חניונים כוללים לפחות 500 מקומות חניה לאתר (לא לקוח) ו- 6 נתיבים פעילים.
    - 6.4.2. החניון מאפשר שימוש לחונים מזדמנים (ולא רק לשימוש מנויים קבועים).
    - 6.4.3. המערכת הקיימת בחניון מבוססת על מצלמות זיהוי מספרי רכב LPR המותקנות בנתיבי הכניסה והיציאה מהחניון המזהות כל מספרי כלי רכב המאושרים לנסוע בכבישי ישראל ובכל תנאי מזג אוויר.
    - 6.4.4. המערכת הקיימת בחניון מאפשרת תשלום דמי חניה לפחות באמצעות מזומן ואשראי בעמדות תשלום אוטומטיות ובנתיבי יציאה, ועומדת בתקן EMV.
    - 6.4.5. החניון פועל באמצעות המערכת ופתוח לשימוש לפחות 12 חודשים לפני המועד האחרון להגשת ההצעות במכרז.
    - 6.4.6. המציע תכנן והתקין את המערכת בחניון ומעניק ללקוח שירותי תמיכה ותחזוקה למערכת שהותקנה בחניון באופן רציף ממועד ההתקנה ועד למועד האחרון להגשת ההצעות במכרז.

- 6.5. המחזור הכספי השנתי של המציע בכל אחת מהשנים 2022 ו- 2023 עמד על סך של לפחות 5,000,000 שקלים חדשים (לא כולל מע"מ).
- 6.6. המציע מעסיק באופן ישיר (מתקיימים יחסי עובד- מעביד) לפחות 5 טכנאי שירות המורשים לתת שירות למערכת המוצעת וכן לפחות 2 אנשי תמיכת תוכנה.
- 6.7. המציע מפעיל מרכז קריאות שירות לתפעול ותמיכה בתקלות למערכת המוצעת אשר פועל 24/7 ומסוגל לתפעל מרחוק את עמדות הקצה.
- 6.8. מי שאיננו מצוי במצב של הקפאת הליכים ו/או של כינוס ו/או של פירוק ו/או מנוהל בפיקוח של בית המשפט.

**כל תנאי הסף המפורטים לעיל צריכים להתקיים במציע עצמו ולא בגוף משפטי אחר כלשהו.**

**יובהר כי לא ניתן להגיש הצעות במשותף במסגרת מכרז זה.**

7. ניתן לעיין במסמכי המכרז באתר האינטרנט של אתרים בכתובת [www.atarim.gov.il](http://www.atarim.gov.il) החל מתאריך 7.7.2024 ובמשרדי החברה ברח' הארבעה 21 בת"א (טל: 03-5640100).
8. כנס מציעים (אינו חובה ולא מהווה תנאי סף להשתתפות במכרז) יתקיים **ביום חמישי ה- 18.7.2024 בשעה 10:00** במשרדי הנהלת נמל תל אביב (מבנה מס' 35 בנמל תל אביב).
9. את ההצעה יש להפקיד בתיבת המכרזים שבמשרדי אתרים, עד לא יאוחר **מיום חמישי ה- 15.8.2024 בשעה 12:00. הצעות שלא תוכנסנה לתיבת המכרזים עד למועד זה לא ידונו.**
10. פתיחת המעטפות תערך **באמצעות הזום** במועד שיקבע ע"י החברה. כל המעוניין להשתתף במעמד פתיחת ההצעות נדרש להירשם מראש, לפני המועד האחרון להגשת הצעות, באמצעות כתובת מייל: [sigal.y@atarim.gov.il](mailto:sigal.y@atarim.gov.il) ולקבל אישור בכתב על רישומו.
11. החברה איננה מתחייבת לקבל את ההצעה שתקבל את הניקוד המשוקלל הגבוה ביותר מבין ההצעות שיוגשו במכרז. **כמו כן, החברה שומרת לעצמה את הזכות לבטל את המכרז לפי שיקול דעתה.**
12. בכל מקרה של סתירה בין האמור במודעה זו לבין האמור במסמכי המכרז, האמור במסמכי המכרז יגבר.
13. מודעה זו מנוסחת בלשון זכר, מטעמי נוחות בלבד, והיא מופנית לכל אחד ואחת.

בכבוד רב,

אוצר מפעלים בע"מ

אתרים בחוף תל אביב –  
חברה לפיתוח אתרי תיירות בת"א-יפו בע"מ

אוצר מפעלי ים בע"מ  
רחוב כ"ג יורדי הסירה 1,  
תל אביב-יפו

אתרים בחוף תל-אביב –  
חברה לפיתוח אתרי תיירות  
בת"א-יפו בע"מ  
רחוב הארבעה 21, תל אביב-יפו

לכבוד

א.ג.ג.,

**הנדון : הזמנה להציע הצעות – מכרז פומבי דו שלבי מס' 31/2024  
לתכנון, אספקה, התקנה ואחזקת מערכת ניהול ובקרת חניה  
בנמל תל אביב ויריד המזרח**

### **ריכוז מועדים קובעים למכרז**

החל מיום 7.7.2024 בין השעות 9:00 - 15:00 במשרדי הנהלת אתרים ברחוב הארבעה 21 בתל אביב (בניין פלטינוס – קומה 6) או באתר האינטרנט של אתרים במקום המיועד לכך	המועד שממנו ניתן לרכוש את מסמכי המכרז
ביום 18.7.2024 בשעה 10:00 במשרדי הנהלת נמל ת"א (מבנה מס' 35 בנמל תל אביב)	כנס מציעים (לא חובה)
ביום 30.7.2024 בשעה 16:00	מועד אחרון למשלוח שאלות הבהרה או להגשת הערבות הבנקאית לבדיקה
ביום 15.8.2024 בשעה 12:00 במשרדי הנהלת אתרים ברחוב הארבעה 21, תל אביב (קומה 6 - בניין פלטינוס)	מועד אחרון להגשת הצעות במכרז
פתיחת המעטפות תערך באמצעות הזום יש להירשם מראש כמפורט בסעיף 8.4 להזמנה זו	מועד פתיחת תיבת המכרזים
<b>במקרה של אי התאמה בין התאריכים המפורטים בטבלה זו ובין מועדים אחרים המפורטים בגוף מסמכי המכרז או בנספחיו (ככל ומופיעים) - התאריכים המפורטים בטבלה הם שיקבעו.</b>	

## 1. רקע

- 1.1. אתרים בחוף תל-אביב - חברה לפיתוח אתרי תיירות בת"א-יפו בע"מ הינה חברה עירונית בבעלות מלאה של עיריית תל אביב-יפו (להלן - "אתרים").
- 1.2. אתרים עוסקת, בין היתר, בפיתוח תשתיות ואתרים לתיירות ובניהול רצועת החוף, והיא בעלת הזכויות במתחם "יריד המזרח" שבנמל תל-אביב.
- 1.3. אתרים הינה בעלת השליטה בחברת אוצר מפעלי ים בע"מ שהינה בעלת הזכויות בנמל תל-אביב (להלן - "אמ"י").  
אתרים ואמ"י יקראו במכרז זה ביחד להלן – "החברה".
- 1.4. נמל תל אביב ויריד המזרח הינו מרכז עסקים, בילוי, תרבות ופנאי שוקק חיים המאוכלס ע"י עשרות עסקים מתחומי הקמעונאות, הסעדה, תרבות ופנאי ומושך אליו קהלים ומבקרים רבים מהארץ ומהעולם. המתחם מנוהל באופן מאוחד ע"י אתרים ואמ"י.
- 1.5. אמ"י מפעילה, בהפעלה עצמית, בנמל תל אביב חניון בתשלום לציבור הרחב הכולל כ- 660 מקומות חניה.
- 1.6. אתרים מחזיקה ב-4 חניונים עצמאיים ביריד המזרח הכוללים ביחד כ- 240 מקומות חניה. חניונים אלו מופעלים כיום באמצעות זכיין, אך יועברו לתפעול בהפעלה עצמית ע"י אתרים/ אמ"י כחניונים בתשלום לציבור הרחב.
- 1.7. אתרים ואוצר מפעלי ים מתכבדות להזמינכם להשתתף במכרז פומבי דו שלבי לתכנון, אספקה, התקנה ואחזקת מערכת ניהול ובקרת חניה בנמל תל אביב ויריד המזרח. המערכת תהיה מופעלת באמצעי שליטה וגבייה אוטומטיים, והיא תכלול את החומרה, התוכנה, עמדות הקצה השונות וכל הציוד הדרוש להפעלה מלאה של החניונים (להלן – "השירותים" או "הפרויקט"), בהתאם להוראות מכרז זה.

## 2. ההתקשרות נשוא ההליך

- 2.1. מערך החניונים בנמל תל אביב ויריד המזרח מורכב מהחניונים ונתיבים כדלקמן:

א. חניון מרכזי בנמל תל אביב הכולל 4 שערים (הפעלה עצמית ע"י אוצר מפעלי ים):

- שער דרומי** - כניסה דרומית מרחוב חבקוק, נתיב כניסה בלבד.
- שער ציון** - שער חירום נתיב מתחלף כניסה ויציאה, לא פועל באופן סדיר.
- שער ראשי כ"ג** - שני נתיבי כניסה ושני נתיבי ויציאה.
- שער צפון פלומר** - נתיב כניסה, נתיב יציאה ונתיב מתחלף.

ב. חניונים עצמאיים ביריד המזרח (כיום מופעלים באמצעות זכיין):

- חניון A** - נתיב כניסה ונתיב יציאה (ליד מבנה 30).
- חניון B** - נתיב כניסה ונתיב יציאה (ליד מבנה 35).
- חניון C** - נתיב כניסה ונתיב יציאה (ליד מבנה 38).
- חניון D** - נתיב כניסה ונתיב יציאה (ליד מבנה 47).

לפירוט אודות פריסת החניונים – ראה נספח א' להסכם ההתקשרות.

- 2.2. אמ"י מעוניינת להחליף את כלל הציוד הקיים בחניון נמל ת"א ואת תוכנת הניהול והבקרה של מערכת החניה. אתרים מעוניינת להתקין ציוד חדש בחניונים ביריד המזרח ולחברם לתוכנת ניהול החניה של נמל ת"א.  
כלל הציוד שיוותקן בחניונים יהיה ציוד חדש משנת ייצור 2022 ומעלה. לא תתאפשר אספקת ציוד משומש או מחודש. כמו כן לא יתאפשר להשתמש בציוד הקיים בחניונים, אף אם מדובר בציוד תקין. לאחר החלפה והתקנת המערכות כלל החניונים יופעלו בהפעלה עצמית כחניונים בתשלום ע"י אמ"י, אשר תפעיל גם את החניונים העצמאיים ביריד המזרח.

## 2.3 המציע הזוכה במכרז יידרש כדלקמן :

- 2.3.1 לפרק את כלל ציוד הקצה הקיים בחניונים אשר בבעלות החברה, ולפנות אותו משטח הנמל למקום שייקבע ע"י החברה.
- 2.3.2 לספק ולהתקין את כלל ציוד הקצה הנדרש בחניונים, וכן לספק, להתאים ולהטמיע את תוכנת ניהול חניה, ומערכת ספירה והכוונה לחניונים.
- 2.3.3 ליתן שירותי תחזוקה שוטפים, לרבות שירות לתוכנה ולחומרה, עדכוני גרסאות של תוכנת ניהול החניה, התקנות, ביצוע טיפול תקופתי ותחזוקת מנע, וטיפול בתקלות המערכת בכל ימות השבוע ושעות היממה (24/7) במהלך 365 ימים בשנה לאורך כל תקופת ההתקשרות תמורת תשלום שנתי קבוע.
- 2.3.4 מבלי לגרוע מהוראות המפרט הטכני, יובהר כי במסגרת הפרויקט המציע הזוכה לא יידרש לתכנן ולהקים את תשתיות התקשורת (כולל סיבים אופטיים), ארונות תקשורת, נקודות תקשורת לציוד, מתגי תקשורת וחשמל. כל אלו יבוצעו ע"י החברה. המציע הזוכה יידרש לספק ולהתקין את ציוד הקצה של מערכות החניונים וכן להתקין את המערכת בשרתי החברה. המציעים יתבקשו להגיש מסמך דרישות בנושא אספקת חשמל ותקשורת הנדרשים להפעלת רכיבי החניון.
- 2.3.5 מודגש כי סביבת התקנת המערכת היא בסמוך לחוף הים ולכן נדרש שכל הציוד והמערכות יהיו עמידים בכל תנאי מזג האוויר ויהיו מוגנים מנזקי לחות, מים, אבק וסיכונים ונדליזם.
- 2.4 ההתקנה וההפעלה של החניונים באמצעות המערכת של המציע שייבחר כזוכה במכרז תבצע בשני שלבים עיקריים :
- שלב א' – תכנון, אספקה והתקנת המערכת בשרתי החברה ותכנון אספקה והתקנת ציוד הקצה בחניון המרכזי בנמל ת"א (צפי ביצוע: 10/24 עד 02/25).
- שלב ב' – תכנון, אספקה והתקנת ציוד הקצה בחניונים העצמאיים ביריד המזרח וחיבורם למערכת ניהול החניונים של נמל ת"א (צפי ביצוע: 03/25).
- בין שלבי העבודות העיקריים הנ"ל המציע הזוכה יקים, יפעיל ויחבר למערכת ניהול החניונים מערכת ספירת רכבים ושילוט האלקטרוני, בהתאם למפורט במפרט הטכני וללוחות הזמנים המפורטים שם.
- אבני הדרך המלאים לביצוע הפרויקט ולוח זמנים מפורט – ראו במפרט הטכני המצורף להסכם.

## 3. תקופת ההתקשרות

- 3.1 תקופת ההתקשרות תהא למשך תקופה של 5 שנים שתחילתה במועד החתימה על ההסכם לאחר בחירת המציע הזוכה (להלן - "תקופת ההתקשרות"), והכל בכפוף להוראות מכרז זה וההסכם המצורף אליו.
- 3.2 לחברה הזכות הבלעדית ושיקול הדעת המוחלט להאריך את תקופת ההתקשרות לפי הסכם זה לתקופה של עד 5 שנים נוספות, בין אם בפעם אחת ובין אם במספר פעמים, ובלבד שסך תקופות ההארכה לא יעלה על תקופה של 5 שנים נוספות (להלן - "תקופת ההארכה"), והכל כמפורט בהסכם ובמסמכי המכרז. היה והחברה תבחר לממש את תקופת ההארכה, יחולו הוראות ההסכם המצ"ב למסמכי מכרז זה גם בתקופת האופציה, בשינויים המחויבים ובהתאמה.

## 4. תנאי המכרז

- 4.1 המכרז הינו דו שלבי וההצעה בעלת הניקוד הגבוה ביותר תהא ההצעה שתקבל את הציון המשוקלל הגבוה ביותר (70% מחיר ו- 30% איכות).
- 4.2 על המציעים לקרוא את כל מסמכי המכרז, והגשת ההצעות להשתתפות במכרז זה כמוה כהצהרה שכל פרטי המכרז, ההסכם ונספחיו ותנאיהם ידועים, מובנים, מקובלים ומוכרים למציע.

- 4.3 כל טענה בדבר אי הבנה ו/או סתירה ו/או התנגדות וכיוצא באלה לא תתקבל לאחר הגשת הצעה על ידי המציע.
- 4.4 מסמכי המכרז :
- 4.4.1 **מסמך 1** - טופס הצעה לשלב הראשון למשתתף במכרז.
- 4.4.2 **מסמך 2** - טופס הצעת מחיר.
- 4.4.3 **מסמך 3** - נוסח ערבות בנקאית למכרז ורשימת גופים המורשים להוציא ערבות למכרז.
- 4.4.4 **מסמך 4** - תצהיר להוכחת העמידה בתנאי הסף המפורטים בסעיפים 5.3 - 5.8 להלן ולצורך ניקוד האיכות במכרז.
- 4.4.5 **מסמך 5** - טופס הצהרת המציע ואישור רו"ח לעניין המחזור הכספי של המציע לצורך הוכחת תנאי הסף הקבוע בסעיף 5.5 להלן.
- 4.4.6 **מסמך 6** - הסכם (לעיל ולהלן - "**ההסכם**") ונספחיו כדלקמן :
- 4.4.6.1 **נספח א'** - פרוגרמה תפעולית ומפרט טכני.
- 4.4.6.2 **נספח ב'** - נספח התמורה : טופס הצעת המחיר של המציע במכרז.
- 4.4.6.3 **נספח ג'** - נוסח אישור ביטוחים.
- 4.4.6.4 **נספח ד'** - נוסח ערבות בנקאית להסכם.
- 4.4.6.5 **נספח ה'** - נספח רמת שירות (SLA).
- 4.4.6.6 **נספח ו'** - תצהיר לשמירה על סודיות ולמניעת ניגוד עניינים.
- 4.4.6.7 **נספח ז'** - תצהיר בדבר שימוש בתוכנות מקור.
- 4.4.6.8 **נספח ח'** - נספח אבטחת מידע.
- 4.5 דוגמת תצהיר לפי חוק עסקאות גופים ציבוריים, תשל"ו-1967.
- 4.6 דוגמת תצהיר על העדר הרשעות.
- 4.7 דוגמת אישור עורך דין על עסק בשליטת אישה, ותצהיר נושאת השליטה.
- 4.8 שאלות ותשובות הבהרה, אם וככל שיהיו.
- 4.9 כל מסמך אחר כפי שיוחלט על-ידי החברה.

## 5. תנאי סף

- רשאים להגיש הצעות מציעים העונים על הדרישות המקדמיות המצטברות (תנאי סף), כדלקמן :
- 5.1 צירפו להצעתם ערבות בנקאית בהתאם לתנאי המכרז.
- 5.2 רכשו את מסמכי המכרז, כאשר ניתן לרכוש את מסמכי המכרז במועד המפורט בטבלה שבעמ' 1 להזמנה זו. רכישת מסמכי המכרז תעשה במשרדי קבוצת "אתרים", **ברחוב הארבעה 21 בתל אביב**, קומה 6 (בניין "פלטינום") בין השעות 09:00 ועד ל-15:00 תמורת סך של 2,000 ₪ כולל מע"מ - שבכל

מקרה לא יחזור. הסכום ישולם לפקודת "אתרים בחוף תל-אביב – חברה לפיתוח אתרי תיירות בת"א-יפו בע"מ". לחלופין, ניתן לרכוש את מסמכי המכרז גם באתר האינטרנט של חברת אתרים במקום המיועד לכך.

5.3 המציע הינו היצרן או ספק מורשה מטעם היצרן של המערכת המוצעת על ידו במסגרת מכרז זה ומקבל שירותי תמיכה לחומרה ולתוכנה של המערכות מהיצרן (להלן – "המערכת").

5.4 במהלך 5 השנים שקדמו למועד האחרון להגשת ההצעות במכרז המציע התקין את המערכת המוצעת לכל הפחות ב- 5 חניונים אשר כל אחד מהם מקיים את כל התנאים הבאים במצטבר:

5.4.1 חניונים כוללים לפחות 500 מקומות חניה לאתר (לא לקוח) ו- 6 נתיבים פעילים.

5.4.2 החניון מאפשר שימוש לחונים מזדמנים (ולא רק לשימוש מנויים קבועים).

5.4.3 המערכת הקיימת בחניון מבוססת על מצלמות זיהוי מספרי רכב LPR המותקנות בנתיבי הכניסה והיציאה מהחניון המזהות כל מספרי כלי רכב המאושרים לנסוע בכבישי ישראל ובכל תנאי מזג אוויר.

5.4.4 המערכת הקיימת בחניון מאפשרת תשלום דמי חניה לפחות באמצעות מזומן ואשראי בעמדות תשלום אוטומטיות ובנתיבי יציאה, ועומדת בתקן EMV.

5.4.5 החניון פועל באמצעות המערכת ופתוח לשימוש לפחות 12 חודשים לפני המועד האחרון להגשת ההצעות במכרז.

5.4.6 המציע תכנן והתקין את המערכת בחניון ומעניק ללקוח שירות תמיכה ותחזוקה למערכת שהותקנה בחניון באופן רציף ממועד ההתקנה ועד למועד האחרון להגשת ההצעות במכרז.

5.5 המחזור הכספי השנתי של המציע בכל אחת מהשנים 2022 ו- 2023 עמד על סך של לפחות 5,000,000 שקלים חדשים (לא כולל מע"מ).

5.6 המציע מעסיק באופן ישיר (מתקיימים יחסי עובד- מעביד) לפחות 5 טכנאי שירות המורשים לתת שירות למערכת המוצעת וכן לפחות 2 אנשי תמיכת תוכנה.

5.7 המציע מפעיל מרכז קריאות שירות לתפעול ותמיכה בתקלות למערכת המוצעת אשר פועל 24/7 ומסוגל לתפעל מרחוק את עמדות הקצה.

5.8 מי שאיננו מצוי במצב של הקפאת הליכים ו/או של כינוס ו/או של פירוק ו/או מנוהל בפיקוח של בית המשפט.

### כל תנאי הסף המפורטים לעיל צריכים להתקיים במציע עצמו ולא בגוף משפטי אחר כלשהו.

### יובהר כי לא ניתן להגיש הצעות במשותף במסגרת מכרז זה.

## **6. דרך מילוי ההצעה הכספית**

6.1 הצעת המחיר תוגש על גבי טופס "הצעת המחיר" בנוסח המצורף למסמכי המכרז. חובה למלא את טופס הצעת המחיר במלואו. הצעה חלקית או מסויגת תיפסל על הסף.

6.2 הצעת המחיר תהיה מורכבת מ-3 חלקים:

### 6.2.1 חלק א' – הצעת מחיר להתקנה והחלפה של הציוד הקיים (עבודות ההקמה)

6.2.1.1 לטופס הצעת המחיר מצורף כתב כמויות הכולל את כלל רכיבי המערכת שיידרשו להתקנה בשלב א' ובשלב ב' של הפרויקט.

6.2.1.2 על המציעים למלא בכתב הכמויות את המחירים ליחידה עבור כל סעיף וסעיף בכתב הכמויות ולאחר מכן להכפיל את מחיר היחידה בכמות הנדרשת עבור כל סעיף, כך שיופיע גם סה"כ של כל סעיף וגם סיכום של ההצעה בשלמותה.

6.2.1.3 כל המחירים שיצוינו בכתב הכמויות יהיו ללא מע"מ.



- 6.2.1.4 על המציעים למלא את כל סעיפי כתב הכמויות. לא ניתן להגיש הצעה חלקית.
- 6.2.1.5 בנוסף, על המציעים לציין בחלק א' של טופס הצעת המחיר את הסה"כ הכולל של כתב הכמויות.
- 6.2.1.6 בהצעת המחיר יש להתחשב בכך שההצעה כוללת פירוק של הציוד הקיים ופינוי משטח הנמל, התקנת הציוד החדש, שעות עבודה, ביצוע ממשקים, רישיונות, הפעלה והרצת המערכת, בדיקות תקינות, אחריות, הדרכה וליווי נציגי החברה עד להטמעה סופית של המערכת.
- 6.2.1.7 יובהר כי במקרה ובו יוגשו הצעות אשר במסגרתן לא יציין המציע את המחיר המוצע ליד חלק ממחירי היחידה של סעיפי כתב הכמויות, תהא רשאית ועדת המכרזים של החברה (אך בכל מקרה לא חייבת), ולפי שיקול דעתה הבלעדי, למלא בעצמה את הסעיפים עבור כתב הכמויות וזאת על פי האומדן המצוי ברשותה.
- במקרה כאמור תראה ועדת המכרזים של החברה במחירי היחידה אשר מולאו על ידה בהתאם לאומדן, כחלק בלתי נפרד מהצעתו של המציע.
- למען הסר ספק, בעצם השתתפותם במכרז זה המציעים מוותרים על כל טענה ו/או דרישה ו/או תביעה בקשר למילוי מחירים על ידי ועדת המכרזים של החברה ו/או אי מילוי המחירים כאמור.
- 6.2.1.8 ויובהר, החברה תפסול הצעה במסגרתה לא ימלא המציע בכלל את המחירים לצד פירוט הסעיפים בכתב הכמויות אלא ימלא רק את התמורה הכוללת עבור ביצוע הפרויקט.
- 6.2.2 חלק ב' – הצעת מחיר עבור שירות ואחזקה שנתית (ללא חלפים)**
- 6.2.2.1 המציע יציין בטופס הצעת המחיר את עלות השירות והאחזקה השנתית שהחברה תשלם בגין מתן שירותי תחזוקה שוטפים, אחזקה מונעת, שירותי תמיכה ופתרון תקלות, הדרכה, חידוש רישיונות, עדכוני גרסאות של תוכנת ניהול החניה, שעות עבודה, הכל בהתאם למפורט במפרט הטכני ובנספח רמת השירותים המצורפים להסכם.
- 6.2.2.2 התשלום בגין עלות האחזקה השנתית לא יכלול תשלום בגין החלפה של ציוד קצה, ככל שיידרש במהלך תקופת ההתקשרות, עבורו תשלם החברה למציע הזוכה בנוסף לתשלום בגין עלות האחזקה השנתית, הכל כמפורט בהסכם.
- 6.2.2.3 עלות השירות והאחזקה השנתית לא תפחת מ- 2% ולא תעלה על 4.5% בתוספת מע"מ מ"עלות הפרויקט", דהיינו סה"כ התמורה שתשולם בפועל למציע הזוכה בגין חלק א' של הצעת המחיר בכלל החניונים בנמל ת"א ויריד המזרח נשוא מכרז זה.
- על המציעים לנקוב בחלק ב' של טופס הצעת המחיר בעלות תחזוקה שנתית שתהיה בטווח הנ"ל בלבד. הצעה שבה תוצע עלות אחזקה גבוהה או נמוכה מהטווח הנ"ל, תיפסל.
- 6.2.2.4 עלות האחזקה השנתית תהיה קבוע לכל משך תקופת ההתקשרות, לרבות תקופת ההארכה, ככל ותמומש ע"י החברה.
- 6.2.2.5 כמפורט בהסכם, התשלום למציע הזוכה בגין עלות האחזקה השנתית יחל לאחר תום "תקופת האחריות" שתימשך 24 חודשים ממועד קבלת המערכת ואישורה ע"י מנהל הפרויקט מטעם החברה. במהלך תקופת האחריות לא ישולם למציע הזוכה תשלום עבור שירות ואחזקה שנתית, ואולם מובהר למען הסר ספק כי במהלך תקופת האחריות המציע הזוכה יהיה מחויב לספק את מלוא שירותי התמיכה, האחזקה והתחזוקה כמפורט בהסכם ובנספח רמת השירות המצורף אליו.

### 6.2.3 חלק ג' – הצעת מחיר למחירון חלפים

- 6.2.3.1 לטופס הצעת המחיר מצורפת טבלה הכוללת רשימת חלקי חילוף, אשר ייתכן ויידרשו ע"י החברה במהלך תקופת ההתקשרות.
- 6.2.3.2 המחירים בטבלת חלקי החילוף נקבעו מראש ע"י החברה.
- 6.2.3.3 המציעים רשאים (אך לא חייבים) להציע אחוז הנחה אחיד וגורף עבור טבלת חלקי החילוף שלא יעלה על 15%.
- 6.2.3.4 על המציעים לציין את אחוז ההנחה המוצע על ידם בחלק ג' של טופס הצעת המחיר. ההנחה תירשם בספרות ובמילים.
- 6.2.3.5 במידה ומציע יציע הנחה העולה על אחוז ההנחה המקסימלי כאמור לעיל, החברה תראה בכך כאילו רשם המציע את אחוז ההנחה המקסימאלי המותר או שתהא רשאית לפסול את ההצעה, הכל עפ"י שיקול דעתה הבלעדי, והמציעים מונעים מעצמם מראש כל טענה בעניין זה.
- 6.2.3.6 יובהר, כי בכל מקרה של אי ציון אחוז הנחה למחירים המוצעים בטבלת חלקי החילוף, החברה תראה בכך כאילו המציע לא מעוניין לתת הנחה כלשהי.
- 6.2.3.7 ניתן להציע אחוז הנחה אחיד ביחס לכלל המחירים בטבלת חלקי החילוף. לא ניתן להציע אחוז הנחה שונה לסעיפים שונים.
- 6.2.3.8 המציעים אינם רשאים להציע תוספת לטבלת חלקי החילוף.

### 7. כנס מציעים

- 7.1 כנס מציעים יתקיים במועד ובמקום כמפורט בטבלה שבמעמ' 1 להזמנה זו. להכוונה ניתן ליצור קשר עם הנהלת נמל ת"א בטלפון : 03-5441505.
- 7.2 ככל שהחברה תמצא לנכון לערוך פרוטוקול לאחר הכנס הוא יפורסם באתר האינטרנט של אתרים ויהווה חלק בלתי נפרד ממסמכי המכרז. רק מידע שיופיע בפרוטוקול, ככל שיפורסם, יחייב את החברה לצורך מכרז זה.
- 7.3 בכל מקרה לא תהיה למציע טענה כי לא התאפשר לו לבחון את השירותים נשוא מכרז זה וכל פרט אחר הקשור בהוראות המכרז.
- 7.4 החברה תהא רשאית, על פי שיקול דעתה הבלעדי, לקבוע מועד/ים נוספים לכנס מציעים, ובמקרה כאמור תפורסם הודעה מוקדמת באתר האינטרנט של אתרים.
- 7.5 מובהר כי ההשתתפות בכנס המציעים איננה חובה ולא מהווה תנאי סף להשתתפות במכרז.

### 8. אופן הגשת ההצעות

- 8.1 המכרז ייערך כמכרז פומבי עם בחינה דו שלבית ובהתאם לכך, המציעים יגישו את הצעתם במספר מעטפות סגורות, האחת תסומן באופן קריא וברור "מכרז פומבי דו שלבי מס' 31/2024 - ההצעה לשלב הראשון", והיא תכיל את כל המפורט בסעיף 9 להלן (כולל תתי סעיפיו) למעט טופס הצעת המחיר, שיוגש במעטפה נפרדת (להלן - "ההצעה לשלב הראשון").
- בהצעה לשלב הראשון אין לציין כל פרט הקשור להצעה הכספית.
- 8.2 הצעת המחיר תוגש במעטפה נפרדת וסגורה שתסומן באופן קריא וברור כ- "מכרז פומבי דו שלבי מס' 31/2024 - הצעת המחיר" ותכיל את טופס הצעת המחיר של המשתתף במכרז. המחיר המוצע על ידי המציע, יצוין על ידו בספרות ובמילים בדיו או בדפוס, בצורה בהירה וברורה.

8.3. את מעטפת ההצעה לשלב הראשון וכן את מעטפת הצעת המחיר יש להכניס ביחד למעטפה נוספת סגורה שתסומן באופן קריא וברור כ- "מכרז פומבי דו שלבי מס' 31/2024" אשר תוכנס לתיבת המכרזים במשרדי קבוצת "אתרים", ברחוב הארבעה 21 בתל אביב, קומה 6 (בניין "פלטינוס"), עד לא יאוחר מהמועד המפורט בטבלה שבעמ' 1 להזמנה זו. (המועד הנ"ל או כל מועד נדחה אחר שיקבע על-ידי החברה יקרא לעיל ולהלן - "המועד האחרון להגשת הצעות"). הצעות שלא תוכנסנה לתיבת המכרזים עד למועד זה לא ידונו.

8.4. פתיחת המעטפות תערך באמצעות הזום במועד שיקבע ע"י אתרים. כל המעוניין להשתתף במעמד פתיחת ההצעות נדרש להירשם מראש, לפני המועד האחרון להגשת הצעות, באמצעות כתובת מייל: sigal.y@atarim.gov.il ולקבל אישור בכתב על רישומו.

## 9. מסמכים להגשה במעטפת "ההצעה שלב הראשון"

במעטפת "ההצעה לשלב הראשון" יש לצרף את המסמכים הבאים. החברה שומרת לעצמה את הזכות שלא לדון בהצעת המציע אם לא יוגשו המסמכים כאמור. כל אחד מהמסמכים שלהלן יוכנס לניילון נפרד אשר יתויק בקלסר. אין להגיש את ההצעה בחוברת כרוכה. כמו כן, אין להגיש את ההצעה על גבי דפים בהדפסה דו צדדית.

9.1. ערבות בנקאית להבטחת התחייבויות המציע לפי המכרז בהתאם לנוסח המצורף כמסמך 3 למכרז. הערבות תופק אך ורק ע"י אחד מהגופים המנויים במסמך "רשימת גופים המורשים להוציא ערבות למכרז" המצורף להזמנה להציע הצעות.

9.2. אישור (או העתק אישור) מפקיד השומה או רואה חשבון המעיד כי המציע מנהל פנקסי חשבונות כדין על פי פקודת מס הכנסה, חוק מס ערך מוסף ועל פי חוק עסקאות עם גופים ציבוריים.

9.3. במקרה והמציע הינו חברה, שותפות או תאגיד אחר, יש להמציא יחד עם ההצעה, אישור חתום בידי עורך-דין או רואה חשבון, ובו פרטים על החברה, השותפות או התאגיד האחר, לרבות:

9.3.1. תדפיס מעודכן של פרטי התאגיד מהמרשם שמתנהל לגביו.

9.3.2. שמותיהם ופרטיהם המלאים של בעלי המניות בתאגיד והיקף אחזקותיהם בו (להלן – "התאגיד").

יובהר כי אם בתאגיד יחזיקו בעלי מניות שאינם יחידים, אלא באמצעות תאגיד משפטי כלשהו, המציע מתבקש לפרט מי הם היחידים העומדים מאחורי התאגיד כאמור עד היחיד או היחידים המהווה/ים את בעלי המניות הסופים בתאגיד.

9.3.3. שמותיהם ופרטיהם של הדירקטורים בתאגיד.

9.3.4. שמותיהם ופרטיהם של האנשים הרשאים לחתום בשמו על מסמכי המכרז וההסכם, ואישור חתימה של עו"ד/רו"ח על מסמכים אלה.

9.4. מפרטים טכניים של המערכת המוצעת כפי שהוכנו על ידי יצרן המערכת.

9.5. אישור מטעם יצרן המערכת המוצעת בדבר היותו של המציע ספק מורשה של המערכת המספק גם שירותי תמיכה לחומרה ולתוכנה להוכחת תנאי הסף הקבוע בסעיף 5.3 לעיל. אישור זה יצורף ככל שהמציע אינו היצרן בעצמו של המערכת המוצעת.

9.6. תצהיר להוכחת העמידה בתנאי הסף המפורטים בסעיפים 5.3 - 5.8 לעיל וכן לצורך ניקוד האיכות כמפורט בסעיף 10.4 להלן. על המציע למלא את התצהיר בהתאם לדוגמא המצורפת כמסמך 4 למכרז.

9.7. הצהרת המציע ואישור רו"ח לעניין המחזור הכספי של המציע להוכחת תנאי הסף הקבוע בסעיף 5.5 לעיל בהתאם לדוגמא המצורפת כמסמך 5 למכרז.

- 9.8. קורות חיים של 5 טכנאי שירות המורשים לתת שירות למערכת המוצעת וכן קורות חיים של 2 אנשי תמיכת תוכנה לצורך בחינת עמידתו של המציע בתנאי הסף הקבוע בסעיף 5.6 לעיל.
- 9.9. קורות חיים של אנשי פיתוח המועסקים ע"י ו/או עבור המציע לצורך ניקוד האיכות כמפורט בסעיף 10.4 להלן.
- 9.10. מסמך המתאר את מערך השירות והתמיכה של המציע במערכת המוצעת לצורך בחינת עמידתו של המציע בתנאי הסף הקבוע בסעיף 5.7 לעיל.
- 9.11. תצהיר לשמירה על סודיות ומניעת ניגוד עניינים בהתאם לדוגמא המצורפת כנספח ו' להסכם.
- 9.12. תצהיר בדבר שימוש בתוכנות מקור בהתאם לדוגמא המצורפת כנספח ז' להסכם.
- 9.13. מסמך המפרט את הפתרון המוצע למערכת החניון בהתאם לדרישות המפרט הטכני.
- 9.14. מילוי טבלת היענות בקשר למפרט הטכני. על המציע למלא את טבלת היענות המצורפת כנספח ג' למפרט הטכני. יש להפקיד למלא את הטבלה ולצרף לה מסמך מענה מפורט בהתאם להנחיות.
- 9.15. אישור בדבר עמידת המערכת בתנאי סביבה כנדרש בסעיף 7 למפרט הטכני.
- 9.16. מסמך המפרט את אופן מימוש פתרון ולידציה ע"י QR כנדרש בסעיף 8.14 למפרט הטכני.
- 9.17. קטלוג שילוט וספירת רכבים לצורך ניתור תפוסת חנייה והכוונה בחניונים כנדרש בסעיף 9 למפרט הטכני.
- 9.18. מסמך דרישות בנושא אספקת חשמל ותקשורת הנדרשים להפעלת מרכיבי החניון.
- 9.19. הסכם ביצוע השירותים כולל נספחיו כשהוא חתום.
- 9.20. תשובות לשאלות הבהרה שתפרסם החברה (ככל שתהיינה) חתומות על ידי המציע.
- 9.21. תצהיר לפי חוק עסקאות גופים ציבוריים, תשל"ו-1967.
- 9.22. תצהיר העדר הרשעות.
- 9.23. אישור עורך דין על עסק בשליטת אישה, ותצהיר נושאת השליטה (ככל שרלבנטי).
- 9.24. העתק קבלה/ אישור תשלום על רכישת מסמכי המכרז.
- 9.25. טופס הצעה לשלב הראשון למשתתף במכרז חתום ע"י המציע.
- 9.26. כל מסמכי המכרז כשהם חתומים על-ידי המציע.

במקרה של אי צירוף איזה מן המסמכים ו/או הפרטים כאמור להצעה במכרז (כולם או חלקם) החברה תהא רשאית (אך בכל מקרה לא חייבת) לפנות לפי שיקול דעתה המוחלט והבלעדי למציע לצורך השלמת המסמכים ו/או הפרטים החסרים עד למועד שהיא תציין בהודעתה למציע בעניין זה. **מציע שלא עשה כן עד לחלוף המועד שהחברה קצבה לביצוע ההשלמה – ועדת המכרזים תהא רשאית לפי שיקול דעתה הבלעדי לפסול את הצעתו.**

אי צירוף איזה מן המסמכים כאמור, עלול לפסול את ההצעה.

#### **10. בדיקת ההצעות וניקוד האיכות (השלב הראשון)**

- 10.1. הצעות המציעים במכרז זה בשלב הראשון תיבחנה ותדורגנה על-ידי ועדת המכרזים של החברה בהתאם להמלצות שהיא תקבל מהגורם המקצועי (או הגורמים המקצועיים).

10.2. במסגרת השלב הראשון, ייקבעו המציעים העומדים בתנאי הסף, ותיקבע קבוצת המציעים הסופית בהתאם לתנאים המפורטים להלן. יובהר בהקשר לאמור כי רק הצעות שייעמדו בתנאי הסף ינוקדו בניקוד האיכות.

10.3. ניקוד האיכות יינתן לפי אמות המידה והמשקלות המפורטים להלן. החברה רשאית להעניק עבור כל אמת מידה ציון לפי שיקול דעתה הנע בין 0% (הנמוך ביותר) לציון המרבי הקבוע לאותה אמת מידה כדלקמן.

10.4. ניקוד האיכות יורכב מהקריטריונים כדלקמן:

סימון	ניקוד מרבי	אופן הבחינה	קריטריון
Q1	2 נקודות לכל מערכת בחניון באזור חוף הים  6 נקודות (ציון מרבי)	בהתאם למידע שיפורט בתצהיר המציע וטבלת הניסיון הקודם שיצורפו להצעה כנדרש בסעיף 9.6 לעיל (מסמך 4 למכרז)	1. ניסיון המציע בהתקנת המערכת המוצעת באזור חוף הים.  לצורך קריטריון זה- "אזור חוף הים" ייחשב כחניון הממוקם במרחק שלא יעלה על 500 מטר מקו המים, כאשר החניון צריך להיות בשטח פתוח (לא חניון מקורה או תת קרקעי).  תנאי מקדים למתן ניקוד בקריטריון זה הינו שהמערכת הותקנו בחניונים המקיימים את הנדרש בתנאי הסף בסעיף 5.4 להזמנה זו.
Q2	1 נקודה לכל איש פיתוח המועסק ע"י המציע  4 נקודות (ציון מרבי)	קורות חיים של אנשי פיתוח שיצורפו להצעה כנדרש בסעיף 9.9 לעיל	2. למציע יכולות פיתוח באמצעות אנשי פיתוח המועסקים על ידו/או עבורו (אין חובה שיתקיימו יחסי עובד- מעביד).
Q3	עד 5 נקודות לכל ממליץ  10 נקודות (ציון מרבי)	בהתאם לחוות דעת שתינתן ע"י לקוחות המציע בראיונות טלפוניים	3. חוות דעת ושביעות רצון של לקוחות המציע מהמציע. יתקיים ראיון טלפוני עם 2 לקוחות שצוינו בטופס הניסיון המקצועי ו/או בהמלצות של המציע כפי שייבחרו ע"י החברה ולפי שיקול דעתה.  החברה רשאית לפנות לאיש הקשר שצוין ע"י המציע בטבלת הניסיון הקודם או לכל אדם אחר הנוגע לפרויקט אצל הלקוח, אף אם פרטיו לא צוינו בהצעת המציע.  במסגרת זאת ייבחנו תתי הקריטריונים שלהלן: - עמידה בלוחות זמנים להקמה - רמת שירות ואחזקה שוטפים - זמינות לקריאות שירות - טיב ואיכות החומרים והציוד של המערכת - מידת שביעות רצון כללית של הלקוח מהמערכת ומשירותי המציע

Q4	10 נקודות (ציון מרבי)	כלל המידע שיוגש ע"י המציע במסגרת המכרז + התרשמות מהריאיון האישי שיערך למציע	4. התרשמות כללית מההצעה ומראיון לפני נציגי החברה (ככל שיתקיים). כמו כן, החברה תהיה רשאית (אך בכל מקרה לא חייבת) לקחת בחשבון לצורך קביעת ההתרשמות הכללית - ניסיון קודם שיש לה ו/או לעיריית תל-אביב-יפו ו/או לתאגידים עירוניים אחרים בת"א עם המציעים בהתקשרויות דומות בעבר.
TQ	30 נקודות (ציון מרבי)		סה"כ ניקוד האיכות

10.5. ניקוד האיכות הכולל של ההצעה יהיה חיבור של ניקוד האיכות שניתן עבור כל אחד מהקריטריונים:

$$Q1 + Q2 + Q3 + Q4 = TQ$$

10.6. לצורך בדיקת איכות ההצעות, החברה רשאית (אך בכל מקרה לא חייבת) להזמין את המציעים לראיון אישי על מנת לעמוד על ניסיונם ויכולתם ליתן את השירותים נשוא המכרז וכן לצורך קבלת הבהרות/ הסברים ו/או מסמכים נוספים, על פי שיקול דעתה, ולהתחשב במידע שיימסר במסגרת הראיון האישי לצורך בדיקת עמידת המציע בתנאי הסף ו/או לצורך ניקוד האיכות.

10.7. מובהר כי אין לראות בעצם הזמנת המציעים לראיון האישי כאינדיקציה לכך שהמציעים עמדו בתנאי הסף, והחברה תהיה רשאית לבחון את עמידת המציעים בתנאי הסף לאחר הריאיון האישי ובין היתר בהסתמך על פרטים שיתקבלו במסגרת הריאיון האישי.

10.8. ניקוד האיכות המזערי הכולל, לצורך כניסה לקבוצת המציעים הסופית ומעבר לשלב השני של המכרז, יעמוד על 22 נקודות (מתוך 30 נקודות) (לעיל ולהלן - "ניקוד האיכות המזערי"). בכל מקרה שבו קבוצת המציעים הסופית תהא מורכבת משני מציעים כשרים בלבד, כי אז ועדת המכרזים תהא רשאית (אך בכל מקרה לא חייבת) להעמיד את ניקוד האיכות המזערי על 18 נקודות (מתוך 30 נקודות).

#### 11. שקלול ניקוד האיכות והמחיר (השלב השני)

11.1. בשלב השני, הצעות המחיר של המציעים מקבוצת המציעים הסופית (בלבד) תיפתחנה ותשוקללנה עם ניקוד האיכות שהן קיבלו בשלב הראשון.

11.2. הניקוד הצעת המחיר תתחלק לשלושה רכיבים, כמפורט להלן:

סימון	ניקוד מרבי	תיאור המחיר	
P1	60	הצעת המחיר להתקנה והחלפה של הציוד הקיים	חלק א'
P2	5	הצעת מחיר עבור עלות שירות ואחזקה שנתית (ללא חלפים)	חלק ב'
P3	5	הצעת מחיר למחירון חלפים	חלק ג'
TP	70	סה"כ ניקוד	

11.3. אופן החישוב של מחיר ההצעה:

בכל אחד מרכיבי הצעה מחיר ההצעה הזול ביותר/ האטרקטיבית ביותר עבור החברה, לפי העניין, תקבל את מלוא הניקוד, ויתר ההצעות ינוקדו באופן יחסי בהתאם לאופן החישוב המוצג להלן. למען הסר ספק, כל אחד מרכיבי ההצעה ייבדק באופן נפרד.

הצעת המחיר להתקנה והחלפה של הציוד הקיים – עד 60 נקודות:

סה"כ ההצעה הזולה ביותר מבין המציעים (ללא מע"מ)

X 60

סה"כ ההצעה הנבחנת ע"י החברה הנבדקת (ללא מע"מ)

הצעת המחיר עבור עלות שירות ואחזקה שנתית (ללא חלפים) – עד 5 נקודות:

אחוז עלות השירות והאחזקה הנמוך ביותר

X 5

אחוז עלות השירות והאחזקה של החברה הנבדקת

הצעת המחיר למחירון חלפים – עד 5 נקודות:

שיעור ההנחה של החברה הנבדקת

X 5

שיעור ההנחה הגבוה ביותר

11.4. ניקוד המחיר הכולל של ההצעה יהיה חיבור של רכיבי ההצעה הכספית:

$$P1 + P2 + P3 = TP$$

11.5. הניקוד המשוקלל הכולל של ההצעה יורכב מחיבור של ניקוד שלב האיכות וניקוד שלב המחיר.

$$TQ + TP = T$$

11.6. ההצעה הזוכה במכרז תהא ההצעה בעלת הניקוד המשוקלל הכולל (איכות ומחיר) הגבוה ביותר.

## 12. בדיקה מקדימה של הערבות הבנקאית שיש לצרף למסמכי המכרז

12.1. על מנת למנוע מצבים שבהם החברה תאלץ לפסול הצעות בשל פגמים בערבות הבנקאית שיש לצרף למסמכי המכרז כמפורט בסעיף 9.1 לעיל (להלן - "הערבות הבנקאית"), רשאים (אך לא חייבים) כל אחד מהמציעים להציג לאישורה מראש של החברה את נוסח הערבות הבנקאית.

12.2. מציעים המעוניינים להעביר לעיון מראש של החברה את הערבות הבנקאית, רשאים לעשות כן לכתובת דואר אלקטרוני sigal.y@atarim.gov.il, לא יאוחר מהמועד המפורט בטבלה שבעמ' 1 להזמנה זו.

12.3. ויודגש, האפשרות להגיש לאישורה מראש של החברה את הערבות הבנקאית איננה מחליף את החובה לצרף את הערבות הבנקאית להצעת המציע במסגרת המכרז, אלא אך ורק באה להקל על המציעים ולמנוע מצב שבו בשל פגמים בערבות הבנקאית תיפסל הצעתם.

12.4. פניות אשר יתקבלו לאחר המועד כאמור לא תטופלנה.

13.1 הצעה המוגשת במסגרת מכרז זה הינה בלתי חוזרת ותחשב כעומדת בתוקפה על כל פרטיה למשך תקופה של 120 (מאה ועשרים) ימים מהמועד האחרון להגשת הצעות. החברה תהיה רשאית לפנות אל המציעים (כולם או חלקם) לפני או אחרי מועד פקיעת הצעותיהם כאמור, ולבקש מהם להאריך את תוקפן, לפי שיקול דעתה המוחלט והבלעדי. המשתתפים במכרז זה מוותרים בזה על כל טענה ו/או תביעה ו/או זכות שיש ו/או שתהיה להם בקשר לפניית או אי-פניית החברה אליהם ו/או לכל משתתף אחר במכרז זה כאמור.

13.2 שאלות הבהרה בקשר לתנאי מכרז זה, לרבות שאלות בדבר אי בהירויות ו/או סתירות ו/או אי התאמות כלשהן בין מסמכי המכרז השונים ו/או בין הוראות שונות מהוראותיהם ו/או כל אי התאמה ו/או פגם אחר בהם, ניתן להעביר לגבי סיגל יונה בכתובת דואר אלקטרוני sigal.y@atarim.gov.il לא יאוחר מהמועד המפורט בטבלה שבעמ' 1 להזמנה זו. שאלות הבהרה שיועברו למשרדי החברה בעל-פה ו/או לאחר המועד הנ"ל לא יחייבו את החברה בתשובה, ולא יגרעו מהתחייבויותיו של מוסר השאלות לפי תנאי מכרז זה. מובהר בזה כי ההחלטה אם להשיב לשאלות הבהרה שנמסרו לה בעל-פה או באיחור נתונה לשיקול דעתה המוחלט והבלעדי של החברה, והמשתתפים במכרז זה מוותרים על כל טענה ו/או זכות ו/או תביעה בקשר לכך.

שאלות הבהרה יועברו בטבלה בפורמט שלהלן בקובץ word בלבד כשהוא פתוח ולא נעול לעריכה.

מס"ד	נושא	מס' סעיף	פרוט השאלה
מס' סידורי של השאלה	שם המסמך/נספח אליו מתייחסת השאלה	מס' סעיף במסמך/ נספח	

13.3 החברה תשיב בכתב לשאלות הבהרה שיתקבלו אצלה במועד, ותעביר את תשובותיה (לרבות השאלות הרלבנטיות) לכל מי שרכש את מסמכי המכרז. בנוסף, מסמך התשובות לשאלות הבהרה יפורסם באתר האינטרנט של החברה.

13.4 מובהר בזה כי הפרשנות המחייבת והסופית לגבי עניינים שהועלו על-ידי משתתפים כאמור לעיל תיקבע על-ידי החברה ולפי שיקול דעתה המוחלט והבלעדי, כי אך ורק התשובות בכתב שתישלחנה על-ידי החברה כאמור מחייבות לעניין מכרז זה, וכי על המציעים לצרף את התשובות, כשהן חתומות על-ידיהם, להצעתם.

13.5 עוד מובהר בזה כי מציע שלא יגיש לחברה שאלות הבהרה במועד המפורט לעיל, יהיה מנוע ומושתק מלהעלות כל טענה ו/או תביעה בדבר אי בהירות ו/או סתירה ו/או אי התאמה שנמצאו, לטענתו, במסמכי המכרז.

13.6 החברה שומרת לעצמה את הזכות לבטל את המכרז, והיא איננה מתחייבת לקבל את ההצעה בעלת הניקוד הגבוה ביותר ו/או איזו הצעה שהיא, בין היתר בשל פער משמעותי מאומדן ועדת המכרזים. למציע לא תהיינה כל טענות או תביעות בקשר לאמור לעיל. בנוסף ומבלי לגרוע מהאמור, מובהר כי הצעה הכוללת פרטי מחירים שאינם סבירים (גבוהים או נמוכים באופן בלתי סביר) בהתייחס לאומדן של החברה, עשויה לא להיחשב כהצעה המתאימה ביותר, אף אם תזכה לניקוד המשוקלל הגבוה ביותר מבין כל ההצעות שהוגשו.

13.7 מציע שהצעתו נתקבלה וסרב לחתום על ההסכם המצורף, תוך שבעה ימים מהיום שנדרש לכך על ידי החברה, מכל סיבה שהיא ו/או לא מילא אחר כל התחייבויותיו ולא המציא את כל הבטוחות והמסמכים הנחוצים לצורך ההסכם, תהא החברה רשאית להציג לפירעון את הערבות הבנקאית, כפיצוי בגין הפרת התחייבות המציע וזאת מבלי לגרוע מכל זכות תביעה של החברה בגין הנזק שנגרם לה, וללא צורך בהוכחת הנזק.

13.8 במקרה שסרב מציע שהצעתו נתקבלה לחתום על ההסכם או במקרה שבו בתקופה של 6 חודשים מיום ההכרזה על הזוכה במכרז או מיום תחילת תקופת ההתקשרות (המועד המאוחר מבין השניים) התברר כי הזוכה אינו מסוגל לעמוד בהתחייבויותיו בהתאם להסכם ו/או שההתקשרות עם המציע הזוכה הסתיימה או בוטלה מסיבה כלשהיא, תהא אשר תהא, החברה תהא רשאית (אך בכל מקרה



לא חייבת), לפי שיקול דעתה המוחלט, להתקשר בחוזה עם מציע אחר, מבלי לגרוע מזכותה למימוש הערבות הבנקאית כאמור לעיל. מובהר בזה למען הסר כל ספק כי במקרה שבו המציע הזוכה יסרב לממש את הצעתו כאמור, ותהא לכך הסיבה שתהא, לא עומדת למציע הבא אחריו כל זכות קנויה או אחרת להיבחר כמציע הזוכה במכרז, וההחלטה בעניין זה תהא נתונה לשיקול דעתה של החברה.

13.9. החברה שומרת לעצמה את הזכות, על פי שיקול דעתה המוחלט, לבחור זוכה (כשיר) שני ושלישי במכרז, שיהיו המציעים שהצעתם תזכה לניקוד המשוקלל השני והשלישי בטיבו בהתאמה, לאחר המציע הזוכה. היה ומכל סיבה שהיא, לא ייחתם הסכם עם המציע הזוכה על ידי החברה ו/או לאורך תקופת ההתקשרות לא עמד הזוכה במכרז בהתחייבות כלשהי מהתחייבויותיו, וכתוצאה מכך בוטל ההסכם עמו או בוטל חלק ממנו, החברה תהיה רשאית לאשר התקשרות לגבי מתן השירותים או כל חלק מהם עם הכשיר השני/השלישי הבא שנבחר לפי סעיף זה, בכפוף לאישור ועדת המכרזים.

13.10. כל שינוי ו/או תוספת ו/או תיקון ו/או הסתייגות שייעשו במסמך כלשהו ממסמכי המכרז ו/או בחלק מהם, או כל הסתייגות לגביהם, בין בדרך של תוספת בגוף המסמכים ובין במכתב לוואי או בכל דרך אחרת יחשבו כאילו לא נוספו, או שהם עלולים לגרום לפסילת ההצעה, והכל לפי שיקול דעתה המוחלט של החברה. למען הסר כל ספק, החברה תבהיר כי במידה ונערכו שינויים בנספח/י הביטוח שהם חלק מההסכם המצורף למסמכי המכרז, החברה תתעלם משינויים אלה ולא תראה בהם כטעם לפסילת ההצעה.

13.11. החברה שומרת לעצמה את הזכות שלא לדון כלל בהצעות שלא הוגשו בהתאם למסמכי המכרז.

13.12. החברה שומרת לעצמה את הזכות לפנות למי מהמציעים, בכל עת, הכל על פי שיקול דעתה המלא והבלעדי, בבקשה לקבלת הבהרות ו/או לביצוע השלמת מסמכים ו/או פרטים ו/או מידע, מכל מין וסוג שהם, הקשורים בהצעתם, לרבות בקשר עם תנאי הסף ו/או בקשר עם ניסיונם ו/או בקשר עם ההצעה הכספית, ובכלל האמור, בקשר עם כל טעות חישובית או אחרת ו/או השמטה ו/או תוספת ו/או שינוי ו/או ליקוי ו/או פגם, מכל מין וסוג שהם ומכל סיבה שהיא שנתגלו באיזה מהמענים האמורים (לרבות בנסיבות בהן נגרמה בשל רשלנות או לחלופין, בידיעתו המכוונת של המציע), והכל מבלי לגרוע משאר הזכויות המוקנות להחברה בהתאם לשאר ההוראות הנקובות במסמכי המכרז ובהוראות הדין.

המציעים מצהירים ומתחייבים בזאת, כי הם מודעים ומסכימים לסמכויות החברה כפי שהן נקובות בסעיף זה לעיל, והם מוותרים בזאת באופן סופי, מלא ובלתי חוזר, וכן יהיו מנועים ומושתקים מלהעלות כל טענה ו/או תביעה ו/או דרישה, מכל מין וסוג שהן, בהקשר עם הפעלת סמכויותיה של החברה ו/או כתוצאה מהשלכותיה של הפעלת סמכות כאמור.

13.13. מובהר בזה כי מסמכי המכרז, לרבות ההצעות שתוגשנה על-ידי המשתתפים במכרז זה והמסמכים המצורפים להן, הם רכושה של החברה שתהיה רשאית לעשות בהם כל שימוש לפי שיקול דעתה המוחלט והבלעדי, והמשתתפים במכרז זה אינם רשאים לעשות בהם שימוש, מכל מין וסוג שהוא, מלבד שימוש לצורך הגשת הצעתם בהתאם לתנאי המכרז.

13.14. מבלי לפגוע באמור לעיל, החברה שומרת לעצמה את הזכות, לפי שיקול דעתה הבלעדי, לפסול ו/או לדחות הצעת מציע שכנגדו ו/או כנגד מי מבעליו, קיים או היה קיים חוב כלשהו כלפי החברה. כן שמורה להחברה הזכות לפסול ו/או לדחות את הצעת מציע אשר הורשע בפלילים ב-7 השנים האחרונות שקדמו למועד האחרון להגשת ההצעות, בעבירות נגד בטחון המדינה, ו/או על פי חוק העונשין, תשל"ז-1977, כנגד גופו של אדם ו/או כנגד רכוש ו/או בעבירות הנוגעות לתחום עיסוקו של המציע במתן שירותים מסוג השירותים נשוא מכרז זה אשר לא התיישנו, ו/או אשר מתנהלים נגדו הליכים בגין עבירה כאמור.

כן שומרת לעצמה החברה את הזכות לפסול מציע אשר עומדות כנגדו ו/או כנגד מי מבעליו, תביעות משפטיות ו/או הליכים משפטיים הנוגעים לפירוק ו/או לפשיטת רגל ו/או לכינוס נכסים.

13.15. החברה תאפשר למציעים שלא זכו במכרז, לעיין בפרוטוקול ועדת המכרזים ובמסמכי ההצעה הזוכה. מציע הסבור כי חלקים מהצעתו כוללים סודות מסחריים ו/או סודות עסקיים (להלן - חלקים סודיים), שלדעתו אין לאפשר את העיון בהם למציעים אחרים לאחר סיום המכרז ינהג כדלקמן:

13.15.1. יציין במפורש בהצעתו מהם החלקים הסודיים באופן ברור וחד – משמעי, ויסמן את החלקים הסודיים.

- 13.15.2. מציע שלא סימן חלקים בהצעתו כסודיים יראוהו כמי שמסכים למסירת ההצעה לעיון מציעים אחרים, אם יוכרז כזוכה במכרז.
- 13.15.3. סימון חלקים בהצעה כסודיים מהווה הודאה בכך שחלקים אלה בהצעה סודיים גם בהצעותיהם של המציעים האחרים, ומכאן שהמציע מוותר מראש על זכות העיון בחלקים אלה של הצעות המציעים האחרים.
- 13.15.4. החליטה החברה לאפשר עיון בחלקים המפורטים בהצעת הזוכה שהזוכה הגדירם כסודיים, תיתן על כך החברה התראה לזוכה, ותאפשר לו להשיג על כך בפניה בתוך פרק זמן בהתאם לשיקול דעתה.
- 13.15.5. החליטה החברה לדחות את ההשגה, תודיע על כך לזוכה בטרם מסירת החומר לעיונו של המבקש.
- 13.15.6. החברה מבקשת להדגיש כי שיקול הדעת בדבר היקף זכות העיון של המציעים הינו של החברה בלבד. בכל מקרה פירוט ניסיונו של המציע, כנדרש בתנאי מכרז זה - לא יחשב כחלק סודי.
- 13.16. למניעת כל ספק מובהר בזאת כי הזמנה זו מנוסחת בלשון זכר, מטעמי נוחות בלבד, ואולם ברור כי ההצעה מופנית לכל אחד ואחת.
- 13.17. הסמכות המקומית הבלעדית לדון בכל סכסוך הנוגע למכרז זה תהא נתונה לבית המשפט המוסמך לדון בו מבחינת העניין בעיר תל-אביב.

בכבוד רב,

אוצר מפעלי ים בע"מ

אתרים בחוף תל אביב –  
חברה לפיתוח אתרי תיירות בת"א-יפו בע"מ

**חתימה + חותמת המציע**

**(יש לחתום גם בכל העמודים)**

## מסמך 1 למכרז

### טופס הצעה למשתתף

שם המציע \_\_\_\_\_  
מס' ח.פ. / שותפות / ע.מ. \_\_\_\_\_  
כתובת \_\_\_\_\_  
טלפון במשרד \_\_\_\_\_  
טלפון נייד \_\_\_\_\_  
שם איש הקשר \_\_\_\_\_  
כתובת דוא"ל \_\_\_\_\_

לכבוד  
אתרים בחוף תל-אביב – חברה לפיתוח אתרי תיירות בתל-אביב יפו בע"מ  
ו- אוצר מפעלי ים בע"מ  
(להלן – "החברה")

ג.א.נ.,

### הנדון : מכרז פומבי דו שלבי 31/2024 - טופס הצעה לשלב הראשון

בתשובה להזמנתכם להשתתף במכרז זה הננו להודיעכם כדלקמן :

1. אנו מעוניינים לספק לכם שירותי תכנון, אספקה, התקנה ואחזקת מערכת ניהול ובקרת חניה בנמל תל אביב ויריד המזרח, והכל בהתאם להוראות המכרז וההסכם ובהתאם לכל תנאיו.
2. עיינו בכל מסמכי המכרז, כולל ההסכם, ההזמנה וכל נספחיהם, הבנו את תוכנם והם מקובלים עלינו. כמו כן, קיבלנו את כל ההסברים והמידע שביקשנו לקבל. אנו מאשרים כי אנו מכירים את כל הכרוך בביצוע התחייבויותינו לפי ההסכם ונספחיו, וכן כי כל הפרטים והמידע הכרוכים בכך נלקחו על-ידינו בחשבון, ואנו מונעים מעצמנו מראש כל טענה ו/או תביעה ו/או דרישה בעניין זה כלפי החברה ו/או מי מטעמה.
3. אנו מאשרים ומצהירים כי אנו עומדים בתנאי הסף שנקבעו במכרז זה, ואנו מסוגלים לבצע את כל הדרישות וההתחייבויות על פי הוראות המכרז ומסמכיו.
4. אנו מאשרים כי טרם הגשת ההצעה למכרז בדקנו באופן יסודי את כל העבודות הנדרשות, את סביבת העבודה ואת כל הגורמים המשפיעים על עבודות ההקמה של המערכת בנמל ובהתאם לכך קבענו את ההצעה למכרז.
5. אנו מצהירים כי יש לנו את הידע, הניסיון והמומחיות הדרושים לביצוע ההתקשרות מושא המכרז, וכי ברשותנו כל האמצעים, הציוד, כוח האדם ואפשרויות המימון הדרושים על מנת לבצע את כל העבודות מושא המכרז, הכל בהתאם לדרישות ולתנאים שבמסמכי המכרז ובמועדים המפורטים בו.
6. אנו מאשרים כי כל מידע ו/או מצג כלשהם אשר נמסרו לנו על-ידי החברה ו/או מי מטעמה לא יחשבו כמצג ו/או מידע המחייבים את החברה ו/או חלק ממסמכי המכרז כאן, אלא אם נערכו בכתב ונחתמו על-ידי החברה ואנו מוותרים מראש על כל טענה ו/או תביעה ו/או דרישה בעניין זה כלפיכם ו/או מי מטעמכם.
7. אנו מאשרים כי רק הסכם החתום על-ידי מורשי החתימה של החברה יחייב את החברה לצורך המכרז כאן.

8. אנו מגישים את הצעתנו זו מבלי שערכנו תיאום כלשהו, במישרין או בעקיפין, באופן מלא או חלקי, עם המשתתפים האחרים במכרז זה לגבי איזה מן הפרטים המפורטים בה ואשר מוצעים על-ידינו.
9. הננו מצרפים את כל מסמכי המכרז ומתחייבים בחתימתנו להלן לקיים את כל תנאי המכרז על כל מסמכיו ונספחיו.
10. הצעת המחיר המוגשת על ידינו במסגרת מכרז זה מתייחסת למערכת ניהול ובקרת חניה כמפורט להלן.

סוג המערכת	שם היצרן	ארץ הייצור

מצורפים להצעה המפרטים הטכניים של המערכת המוצעת כפי שהוכנו ע"י יצרן המערכת.

11. אם וכאשר נוכרז כזוכים במכרז זה, הננו מתחייבים לחתום על ההסכם שצורף למכרז וכל נספחיו, ולהפקיד בידי החברה למשך תקופת ההתקשרות לפי ההסכם ערבות ביצוע בהתאם להוראות שנקבעו בהסכם וכפי שתורו לנו וכן אישור על קיום ביטוחים בהתאם לנוסח המצורף למסמכי המכרז, וזאת בתוך לא יאוחר מ-7 (שבעה) ימים ממועד פנייתכם אלינו בעניין זה או בכל מועד אחר כפי שייקבע על ידיכם.
12. כמו כן, אנו מתחייבים לבצע את העבודות בהתאם ללוחות הזמנים המוגדרים במסמכי המכרז, וכן לתת למזמינה את השירות בהתאם לכל תנאי המכרז, ולהשיג את הרישיונות ו/או ההיתרים ו/או האישורים הנדרשים לפי הוראות כל דין.
13. אנו מורים בזה לכם, בהוראה בלתי חוזרת ובלתי ניתנת לביטול ו/או לשינוי מכל סיבה שהיא, להציג את הערבות הבנקאית המצורפת על-ידינו למסמכי מכרז זה (להלן - "הערבות"), לפירעון בפני הבנק מוציא הערבות, אם לא נמלא אחר איזו מהתחייבויותינו כלפיכם לפי תנאי מכרז זה לרבות (אך לא רק) חזרתנו מהצעתנו במכרז ו/או הימנעותנו מחתימה על ההסכם והנספחים המצורפים לו ו/או הימנעותנו מהחזרתם אליכם במועד ו/או הימנעותנו ממסירת כל המסמכים והבטוחות הנדרשים על-פי ההסכם במועד האמור לעיל ו/או כל הפרה אחרת.
14. כל ההוצאות ו/או התשלומים ו/או ההשקעות ו/או העמלות ו/או האגרות הנובעים ו/או הנדרשים לצורך השתתפותנו במכרז זה חלים עלינו ורק עלינו, ואתם לא תישאו בכל חבות ו/או התחייבות ו/או הוצאה בקשר להשתתפותנו במכרז ו/או ההכנות הנדרשות לצורך השתתפות כאמור.
15. נמסור לכם מסמכים נוספים ו/או פרטים ו/או הבהרות הנדרשים לכם לצורך ניהול המכרז, במידה ונתבקש לכך על-ידיכם לאחר מועד הגשת הצעתנו זו ובטרם ההכרזה על הזוכה במכרז זה על-ידיכם. אנו מוותרים בזה ויתור מוחלט ובלתי מסויג על כל טענה ו/או תביעה שיש ו/או שתהיה לנו כלפיכם בקשר עם פנייה (או אי-פנייה) דומה שתבוצע על-ידיכם למי מהמשתתפים במכרז זה.
16. אנו מסכימים כי עד למועד האחרון להגשת הצעות במכרז, הנכם רשאים לתקן ו/או לשנות את תנאיו, כולם או חלקם. תנאי המכרז הסופיים יקבעו על-ידיכם ולפי שיקול דעתכם הבלעדי, והם (ורק הם) יחייבו אתכם ואותנו.
17. כל המידע הנמסר על-ידינו במסגרת הצעתנו זו הינו שלם, מדויק ומשקף את האמת ואותה בלבד.
18. ידוע לנו כי הצעתנו במכרז ובכלל זאת כל המסמכים המצורפים לה, הם רכושה של החברה שתהיה רשאית לעשות בהם כל שימוש לפי שיקול דעתה המוחלט והבלעדי.
19. ידוע לנו שהנכם רשאים לבטל את המכרז דן, בכל עת, מכל סיבה שהיא, ועל פי שיקול דעתכם הבלעדי.
20. הצעתנו זו תעמוד בתוקפה לתקופה של 120 ימים מהמועד האחרון להגשת הצעות במכרז זה, ומכל מועד נדחה להגשת הצעות כאמור. הצעה זו היא בלתי חוזרת ובלתי ניתנת לביטול, לשינוי או לתיקון, והיא עומדת בתוקפה ומחייבת אתנו כאמור לעיל. ידוע לנו כי החברה תהיה רשאית לפנות אלינו לפני

או אחרי מועד פקיעת ההצעות כאמור, ולבקש מאיתנו להאריך את תוקף ההצעה, לפי שיקול דעתה המוחלט והבלעדי. היה וביקשה כך החברה, אנו מסכימים להאריך את תוקף ההצעה בהתאם לבקשה. אנו מוותרים בזה על כל טענה ו/או תביעה ו/או זכות שיש ו/או שתהיה לנו בקשר לפניית או לאי-פניית בחרה אלינו ו/או לכל משתתף אחר במכרז בקשר להארכת ההצעה כאמור.

**ולראיה באנו על החתום באמצעות מורשי חתימה, היום: ..... (תאריך):**

---

**חותמת + חתימה**

**אישור חתימות המציע**

אני הח"מ, עו"ד ..... מ"ר ..... מאשר את חתימתה של ..... ח"פ/אחר ..... על הצעה זו שנעשתה באמצעות מורשי החתימה שלה ה"ה ..... ת"ז ..... ו- ..... ת"ז ..... אשר חתמו על הצעה זו בפני.

ולראיה באתי על החתום היום: .....

---

....., עו"ד

## מסמך 2 למכרז

### טופס הצעת מחיר

#### (יש להכניס למעטפה נפרדת)

שם המציע \_\_\_\_\_  
מס' ח.פ. / שותפות / ע.מ. \_\_\_\_\_  
כתובת \_\_\_\_\_  
טלפון במשרד \_\_\_\_\_  
טלפון נייד \_\_\_\_\_  
שם איש הקשר \_\_\_\_\_  
כתובת דוא"ל \_\_\_\_\_

לכבוד

אתרים בחוף תל-אביב - חברה לפיתוח אתרי תיירות בתל-אביב-יפו בע"מ  
ו- אוצר מפעלי ים בע"מ  
(להלן – "החברה")

ג.א.ג.,

#### הנדון : מכרז פומבי דו שלבי 31/2024 - טופס הצעת מחיר

בהתאם להתחייבותנו בטופס ההצעה לשלב הראשון במכרז זה, אנו הח"מ  
..... (שם מלא ומדויק של המציע) מצהירים

ומתחייבים בהתחייבות בלתי חוזרת כדלקמן:

1. אנו מצהירים כי התמורה המפורטת להלן הינה סופית בגין מילוי כל התחייבויותינו על פי המכרז, וכי לא יתווספו אליה הפרשי הצמדה ו/או ריבית מכל מין וסוג שהוא (למעט אם נאמר במפורש אחרת במסמכי המכרז).

2. יודגש כי את ההצעה יש למלא בעט ובכתב יד ברור או באופן מוקלד. מחיקות ייעשו בצורה ברורה ובהירה. במקרה של אי התאמה בין הספרות למילים, הסכום המיטיב עם החברה הוא שיגבר.

יש למלא את הצעת המחיר בהתאם להנחיות בסעיף 6.2 להזמנה להציע הצעות.

#### 3. חלק א' – הצעת מחיר להתקנה והחלפה של הציוד הקיים

3.1. מצ"ב לטופס הצעת המחיר כתב הכמויות הכולל את כל רכיבי המערכת שיידרשו להתקנה בשלב א' ובשלב ב' של הפרויקט.

3.2. על המציעים למלא בכתב הכמויות את המחיר ליחידה עבור כל סעיף וסעיף בכתב הכמויות ולאחר מכן להכפיל את מחיר היחידה בכמות הנדרשת עבור כל סעיף, כך שיופיע גם סה"כ של כל סעיף וגם סכום של ההצעה בשלמותה.

יש לצרף את כתב הכמויות למעטפת הצעת המחיר כחלק בלתי נפרד של ההצעה  
הכספית.

3.3. כל המחירים שיצוינו בכתב הכמויות יהיו ללא מע"מ.

3.4. על המציעים למלא את כל סעיפי כתב הכמויות. לא ניתן להגיש הצעה חלקית.

3.5. בהצעת המחיר יש להתחשב בכך שההצעה כוללת פירוק של הציוד הקיים ופינויו משטח הנמל, התקנת הציוד החדש, שעות עבודה, ביצוע ממשקים, רישיונות, הפעלה והרצת המערכת, בדיקות תקינות, אחריות, הדרכה וליווי נציגי החברה עד להטמעה סופית של המערכת.

3.6. בהתאם למפורט בכתב הכמויות המצורף לטופס הצעת המחיר, הצעתנו הכספית בגין חלק זה מסתכמת לסך של \_\_\_\_\_ ₪ (ובמילים: \_\_\_\_\_) בתוספת מע"מ כדין.

#### 4. חלק ב' – הצעת מחיר עבור שירות ואחזקה שנתית (ללא חלפים)

4.1. אנו מציעים כי התמורה בגין השירות והאחזקה השנתית שהחברה תשלם לנו (ללא חלפים) תעמוד על סך השווה ל- \_\_\_\_\_% (ובמילים: \_\_\_\_\_ אחוזים) בתוספת מע"מ לכל שנה מתוך "עלות הפרויקט".

"עלות הפרויקט" – סה"כ התמורה שהחברה תשלם למציע הזוכה בגין חלק א' של הצעת המחיר.

4.2. ידוע לנו כי עלות השירות והאחזקה השנתית לא תפחת מ-2% ולא תעלה על 4.5% בתוספת מע"מ מ"עלות הפרויקט". הצעה שתחרוג מהטווח הנ"ל, תיפסל.

4.3. ידוע לנו כי התמורה בגין השירות והאחזקה השנתית תהיה קבועה לכל משך תקופת ההתקשרות, לרבות תקופת הארכה, ככל ותמומש ע"י החברה (למעט ההצמדה למדד כמפורט בהסכם).

4.4. ידוע לנו כי נהיה זכאים לקבלת התמורה בגין השירות והאחזקה השנתית רק לאחר תום "תקופת האחריות" שתימשך 24 חודשים ממועד קבלת המערכת ואישורה ע"י מנהל הפרויקט מטעם החברה, הכל כמפורט בהסכם.

#### 5. חלק ג' – הצעת מחיר למחירון חלפים

5.1. מצ"ב לטופס הצעת המחיר טבלת מחירון חלפים, אשר ייתכן ויידרשו ע"י החברה במהלך תקופת ההתקשרות. על המציעים לציין ליד כל פריט פרטי דגם ויצרן.

5.2. המחירים בטבלת חלקי החילוף נקבעו ע"י החברה ואינם ניתנים לשינוי.

5.3. אנו מציעים למכור לחברה את החלפים המפורטים בטבלה כדלקמן (יש לבחור את אחת מהחלופות ולמחוק את החלופה האחרת שאינה רלבנטית):

ללא הנחה על הסכומים המפורטים בטבלת מחירון החלפים.

בהנחה אחידה בגובה \_\_\_\_\_% (במילים: \_\_\_\_\_) :  
אחוזים) על הסכומים המפורטים בטבלת מחירון החלפים.

ידוע לנו כי אנו רשאים להציע הנחה בגובה 15% (חמישה עשר אחוזים) לכל היותר על המחירים בטבלת החלפים.

5.4. במקרה של חריגה מטווח ההנחה הנ"ל, החברה תראה בכך כאילו רשמנו את אחוז ההנחה המקסימאלי המותר או שתהא רשאית לפסול את ההצעה, הכל על פי שיקול דעתה של החברה. אנו מוותרים על כל טענה שיכולה להיות לנו במקרה כאמור.

5.5. ידוע לנו כי לא ניתן להציע תוספת למחירים במחירון החלפים.

5.6. ידוע לנו כי ניתן להציע אחוז הנחה אחיד ביחס לכל המחירים בטבלת חלקי החילוף, וכי לא ניתן להציע אחוז הנחה שונה לסעיפים שונים.

5.7. ידוע לנו כי החברה אינה מתחייבות לרכוש את החלפים, כולם או חלקם, במהלך תקופת ההתקשרות, וכי רכישת החלפים תהיה בהתאם לצורך ובכמות שתידרש לחברה ותיקבע על ידה.

6. הרינו מצהירים כי הצעתנו שלעיל אינה גרעונית וכי המחירים עליהם מבוססת הצעתנו זו, חושבו על פי התנאים שפורטו במסמכי המכרז כולם ובהסכם אשר צורף אליו.

### **ולראיה באנו על החתום,**

חתימת וחותמת המציע

שם המציע

תאריך

### **אישור חתימות המציע**

אני הח"מ, עו"ד ..... מ"ר ..... מאשר את חתימתה של ..... ח"פ/אחר .....  
על הצעה זו שנעשתה באמצעות מורשי החתימה שלה ה"ה ..... ת"ז .....  
ו-..... ת"ז ..... אשר חתמו על הצעה זו בפני.

ולראיה באתי על החתום היום .....

....., עו"ד



**נספח לחלק א' של טופס הצעת המחיר - הצעת מחיר להתקנה והחלפה של הציוד הקיים:**

מס'	סעיף במפרט הטכני	תיאור	כמות	מחיר ליחידה (לפני מע"מ)	סה"כ מחיר (לפני מע"מ)
1	8.1	מחסום זרוע	19		
2	8.4	מצלמת LPR	19		
3	8.6	גלאי כביש	38		
4	8.2	עמדת תקשורת בכניסה	10		
5	8.2	עמדת תקשורת בכניסה לרכבים גבוהים	4		
6	8.3	עמדת תקשורת ביציאה	9		
7	8.3	עמדת תקשורת ביציאה לרכבים גבוהים	3		
8	8.5	אינטרקום	26		
9	8.12	גלאי גובה לרכבים גבוהים	7		
10	8.17	תמרור לנתיב מתחלף	2		
11	8.13	ארון בקרה	8		לא לסיכום
12	8.13	בקר מערכת שער	8		
13	8.7	עמדת תשלום אוטומטית	4		
14	8.14	מערכת ולידציה על גבי נייד (QR) ל-100 משתמשים	1		
15	8.14	ולידטור לכרטיסים	2		
16	9	שילוט אלקטרוני	7		
17	10.3	תוכנת ניהול מרכזית ( ללא חומרה)	1		
18	10.3.3	תוכנת ניהול קלינט ( ללא חומרה)	2		
19	9	מערך ספירת חניוני הנמל	1		
20	10.3.2	הקמת ממשקים	1		
21	8.11	מיגון הפרדה	36		
22	8.9	פס האטה (X450)	22		
23		תשתיות וכבילה מקומי	1	כלול	כלול
24		התקנה והפעלה	כלול	כלול	כלול
<b>סה"כ התכולה (לפני מע"מ)</b>					

**נספח לחלק ג' של טופס הצעת המחיר – טבלת מחירון חלפים:**

<b>כתב כמויות לחלקי חילוף</b>			
<b>מס'</b>	<b>תיאור הפריט</b>	<b>דגם ויצרן</b>	<b>מחיר בשקלים חדשים</b>
1	מדפסת קבלות לעמדת יציאה ועמדת תשלום		2,500
2	חותך קבלות בעמדת יציאה ועמדת תשלום		500
3	יחידת קורא אשראי EMV		2,200
4	מסך LCD לעמדת תקשורת		4,500
5	מסך LCD לעמדת תשלום		4,500
6	קורא בר קוד		750
7	יחידת אינטרקום קומפלט		4,500
8	מצלמת LPR ללא זיווד		9,500
9	זיווד למצלמת LPR		5,000
10	בקר מחסום פנימי		1,500
11	מנוע למחסום		2,500
12	זרוע למחסום		2,200
13	זרוע מחסום מוארת		2,700
14	תאורת לד למחסום		1,500
15	חבילת 50 ברגים פלסטיק לזרוע		600
16	בקר גלאי לנוכחות רכב		550
17	תוספת רישיון לשימוש בנייד לאספקת קופון QR		2,500
18	בקר מערכת שער		3,500
19	עין דו כיוונית עבור מחסום (כולל עבודה)		1,800
20	העתקת עמדת תשלום		3,500
21	העתקת מחסום		2,000
22	עלות שעת טכנאי שטח		250
23	עלות שעת מתכנת		400
24	עמודי מיגון		350
25	עמודי הפרדה		350
26	עלות כבל CAT5/7 ל 10 מטר		180
27	פס האטה 250 ס"מ		1,000

## מסמך 3 למכרז

### נוסח ערבות בנקאית להשתתפות במכרז

לכבוד

אתרים בחוף תל אביב – חברה לפיתוח אתרי תיירות בת"א -יפו בע"מ  
רחוב הארבעה 21  
תל-אביב-יפו

א.ג.ג,

תאריך: .....

הנדון: ערבות בנקאית מס' .....

1. אנו ערבים בזה כלפיכם לתשלום כל סכום עד לסכום כולל של 50,000 ₪ (ובמילים: חמישים אלף שקלים חדשים) (להלן - "סכום הערבות"), שתדרשו מאת ..... (להלן: "הנערב" או "החייב"), בקשר למכרז פומבי דו שלבי מס' 31/2024 לתכנון, אספקה, התקנה ואחזקת מערכת ניהול ובקרת חניה בנמל תל אביב ויריד המזרח.  
סכום הערבות יהיה צמוד למדד המחירים לצרכן כפי שהוא מתפרסם מפעם לפעם ע"י הלשכה המרכזית לסטטיסטיקה ולמחקר כלכלי, בתנאי ההצמדה שלהלן:  
"המדד היסודי" לעניין ערבות זו, יהא מדד חודש יוני 2024 שהתפרסם ב-15 לחודש שלאחריו (או בסמוך למועד זה).  
"המדד החדש" לעניין ערבות זו, יהא המדד שפורסם לאחרונה וקודם לקבלת דרישתכם על פי ערבות זו.  
הפרשי הצמדה לעניין ערבות זו יחושבו כדלהלן: אם יתברר כי המדד החדש עלה לעומת המדד היסודי, יהיו הפרשי ההצמדה - הסכום השווה למכפלת ההפרש בין המדד החדש למדד היסודי בסכום הדרישה, מחולק במדד היסודי. אם המדד יהיה נמוך מהמדד היסודי, נשלם לכם את הסכום הנקוב בדרישתכם עד לסכום הערבות, ללא כל הפרשי הצמדה.
2. לפי דרישתכם הראשונה בכתב, לא יאוחר מחמישה עשר ימים מתאריך קבלת דרישתכם על ידינו לפי כתובתנו המפורטת לעיל, אנו נשלם לכם כל סכום הנקוב בדרישה ובלבד שלא יעלה על סכום הערבות בתוספת הפרשי הצמדה, מבלי להטיל עליכם חובה להוכיח את דרישתכם ומבלי שתהיו חייבים לדרוש את התשלום תחילה מאת הנערב.
3. ערבות זו תישאר בתוקפה עד ליום 31 בדצמבר 2024 (כולל) בלבד ולאחר תאריך זה תהיה בטלה ומבוטלת.
4. כל דרישה על פי ערבות זו צריכה להתקבל על ידינו בכתב לא יאוחר מהתאריך הנ"ל. דרישה בכתב כאמור בערבות זו, אין פירושה דרישה שתגיע לבנק באמצעות פקסימיליה, טלפקס, מברק, דואר אלקטרוני או בכל אמצעי אלקטרוני אחר, ודרישה כזו לא תיחשב כדרישה בהתאם לערבות זו.
5. ערבות זו אינה ניתנת להעברה או להסבה. בכפוף לאמור בסעיף 4 לעיל, ערבותנו זאת היא מוחלטת ובלתי תלויה, אנו מתחייבים לפעול על פיה ולא נהיה זכאים לבטלה בדרך כלשהיא.

בכבוד רב,

בנק ..... בע"מ  
סניף ..... (מס' .....

אתרים בחוף תל אביב – חברה לפיתוח אתרי תיירות בת"א-יפו בע"מ

**רשימת גופים המורשים להוציא ערבות למכרז**

<b><u>חברת ביטוח בארץ :</u></b>	<b><u>בנקים בארץ :</u></b>
<p>איילון חברה לביטוח בע"מ אשרא החברה הישראלית לביטוח סיכוני סחר חוץ בע"מ ב.ס.ס.ח. – החברה הישראלית לביטוח אשראי בע"מ ביטוח חקלאי – אגודה שיתופית מרכזית בע"מ הכשרה חברה לביטוח בע"מ הפניקס חברה לביטוח בע"מ הראל חברה לביטוח בע"מ כלל ביטוח אשראי בע"מ כלל חברה לביטוח בע"מ מגדל חברה לביטוח בע"מ מנורה מבטחים ביטוח בע"מ ש. שלמה חברה לביטוח בע"מ שומרה חברה לביטוח בע"מ</p>	<p>בנק אגוד לישראל בע"מ בנק דיסקונט לישראל בע"מ בנק הבינלאומי הראשון לישראל בע"מ בנק הפועלים בע"מ בנק יהב לעובדי המדינה בע"מ בנק ירושלים בע"מ בנק לאומי לישראל בע"מ בנק מזרחי טפחות בע"מ בנק מסד בע"מ בנק מרכנתיל דיסקונט בע"מ וואן זירו הבנק הדיגיטלי בע"מ מרכז סליקה בנקאי בע"מ איצ'אס בי סי בנק Barclays Bank PLC Citibank N.A. SBI State Bank of India</p>
<p><b><u>נותני אשראי בעלי רישיון למתן ערבות בארץ :</u></b></p> <p>גולדנרוד פיננסים בע"מ קטה קפיטל בע"מ רנטסייפ ישראל בע"מ וויצ'ק בע"מ גמא ניהול וסליקה בע"מ אובלי ערבויות בע"מ מ.ל.ר.ן. פרויקטים ומסחר בע"מ אר טי אמ אי מערכות מידע בע"מ</p>	<p><b><u>סולקים בארץ :</u></b></p> <p>ישראלכרט בע"מ כרטיסי אשראי לישראל (כ.א.ל) בע"מ מקס איט פיננסים בע"מ דיינרס קלוב ישראל בע"מ פרימיום אקספרס בע"מ</p>

## מסמך 4 למכרז

### דוגמת תצהיר לחתימת המציע

(להוכחת העמידה בתנאי הסף המפורטים בסעיפים 5.3 - 5.8 בהזמנה להציע הצעות ולצורך ניקוד האיכות במכרז)

אני הח"מ \_\_\_\_\_, ת.ז. \_\_\_\_\_ שתפקידי \_\_\_\_\_ לאחר שהוזהרתי כי עלי להצהיר את האמת וכי אהיה צפוי/ה לעונשים הקבועים בחוק באם לא אעשה כן, מצהיר/ה בזאת כדלקמן:

1. הנני מוסמך ליתן תצהיר זה בשם המציע \_\_\_\_\_ (להלן – "המציע") במסגרת מכרז פומבי דו שלבי מס' 31/2024 לתכנון, אספקה, התקנה ואחזקת מערכת ניהול ובקרת חניה בנמל תל אביב ויריד המזרח.
  2. המציע הינו היצרן או ספק מורשה מטעם היצרן של המערכת המוצעת על ידו במסגרת מכרז זה ומקבל שירותי תמיכה לחומרה ולתוכנה של המערכות מהיצרן (להלן – "המערכת").  
מצורף אישור מטעם יצרן המערכת המוצעת בדבר היותו של המציע ספק מורשה של המערכת (יצורף ככל שהמציע אינו היצרן בעצמו של המערכת המוצעת).
  3. במהלך 5 השנים שקדמו למועד האחרון להגשת ההצעות במכרז המציע התקין את המערכת המוצעת לכל הפחות ב- 5 חניונים אשר כל אחד מהם מקיים את כל התנאים הבאים במצטבר:
    - 13.17.1. חניונים כוללים לפחות 500 מקומות חניה לאתר (לא לקוח) ו- 6 נתיבים פעילים.
    - 13.17.2. החניון מאפשר שימוש לחונים מזדמנים (ולא רק לשימוש מנויים קבועים).
    - 13.17.3. המערכת הקיימת בחניון מבוססת על מצלמות זיהוי מספרי רכב LPR המותקנות בנתיבי הכניסה והיציאה מהחניון המזהות כל מספרי כלי רכב המאושרים לנסוע בכבישי ישראל ובכל תנאי מזג אוויר.
    - 13.17.4. המערכת הקיימת בחניון מאפשרת תשלום דמי חניה לפחות באמצעות מזומן ואשראי בעמדות תשלום אוטומטיות ובנתיבי יציאה, ועומדת בתקן EMV.
    - 13.17.5. החניון פועל באמצעות המערכת ופתוח לשימוש לפחות 12 חודשים לפני המועד האחרון להגשת ההצעות במכרז.
    - 13.17.6. המציע תכנן והתקין את המערכת בחניון ומעניק ללקוח שירות תמיכה ותחזוקה למערכת שהותקנה בחניון באופן רציף ממועד ההתקנה ועד למועד האחרון להגשת ההצעות במכרז.
- הניסיון הקודם של המציע כאמור לעיל מפורט בטבלה המצורפת לתצהיר זה.
4. המחזור הכספי השנתי של המציע בכל אחת מהשנים 2022 ו- 2023 עמד על סך של לפחות 5,000,000 שקלים חדשים (לא כולל מע"מ).  
מצורפת הצהרת המציע ואישור ר"ח לעניין המחזור הכספי כאמור לעיל.

5. המציע מעסיק באופן ישיר (מתקיימים יחסי עובד- מעביד) לפחות 5 טכנאי שירות המורשים לתת שירות למערכת המוצעת וכן לפחות 2 אנשי תמיכת תוכנה.

מצורפים קורות חיים של 5 טכנאי שירות (לפחות) המורשים לתת שירות למערכת המוצעת וכן קורות חיים של 2 אנשי תמיכה תוכנה (לפחות).

6. למציע יכולות פיתוח באמצעות אנשי פיתוח המועסקים על ידו ו/או עבורו (אין חובה שיתקיימו יחסי עובד- מעביד) ?

לא

כן

אם התשובה היא "כן" יש לצרף קורות חיים של אנשי פיתוח.

7. המציע מפעיל מרכז קריאות שירות לתפעול ותמיכה בתקלות למערכת המוצעת אשר פועל 24/7 ומסוגל לתפעל מרחוק את עמדות הקצה.

מרכז קריאות השירות ממוקם ב: \_\_\_\_\_.

מצורף מסמך המתאר את מערך השירות והתמיכה של המציע במערכת המוצעת.

8. המציע אינו מצוי במצב של הקפאת הליכים ו/או של כינוס ו/או של פירוק ו/או מנוהל בפקוח של בית המשפט.

הנני מצהיר/ה כי זהו שמי זו חתימתי ותוכן תצהירי אמת.

\_\_\_\_\_  
חתימת המצהיר

#### אימות חתימה

אני הח"מ \_\_\_\_\_, עו"ד (מ.ר. \_\_\_\_\_), מאשר כי ביום \_\_\_\_\_ הופיעה בפני מר/גב' \_\_\_\_\_, ת.ז. \_\_\_\_\_, לאחר שהזהרתי/ה כי עליו/ה להצהיר את האמת וכי יהא/תהא צפוי/ה לעונשים הקבועים בחוק באם לא יעשה/תעשה כן, אישר/ה בפני את תוכן תצהירו/ה לעיל בחתמו/ה עליו בפני.

\_\_\_\_\_  
חותמת וחתימת עו"ד

אנשי קשר וממליצים <u>מטעם הלקוח</u>		החניון פועל באמצעות המערכת שהותקנה ע"י המציע ופתוח לשימוש לפחות 12 חודשים לפני המועד האחרון להגשת הצעות + המציע מעניק ללקוח שירות תמיכה ותחזוקה למערכת באופן רציף ממועד ההתקנה ועד למועד האחרון להגשת הצעות.	תקופת העבודות <u>להקמת החניון</u>	מספר נתיבים פעילים בחניון	מספר חניות בחניון	מצוי חוף החניון באזור הים? "אזור חוף הים" – חניון הממוקם במרחק שלא יעלה על 500 מטר מקו המים, כאשר החניון צריך להיות בשטח פתוח (לא חניון מקורה או תת קרקעי)	שם החניון ומיקומו (יש לציין כתובת מדויקת)	שם הלקוח/חברה עברה הוקם החניון	
טלפון	שם + תפקיד								
		<b>כן/ לא</b>	החל מחודש _____ בשנת _____ ועד לחודש _____ בשנת _____			<b>כן/ לא</b>			1
		<b>כן/ לא</b>	החל מחודש _____ בשנת _____ ועד לחודש _____ בשנת _____			<b>כן/ לא</b>			2
		<b>כן/ לא</b>	החל מחודש _____ בשנת _____ ועד לחודש _____ בשנת _____			<b>כן/ לא</b>			3
		<b>כן/ לא</b>	החל מחודש _____ בשנת _____ ועד לחודש _____ בשנת _____			<b>כן/ לא</b>			4

אנשי קשר וממליצים מטעם הלקוח		החניון פועל באמצעות המערכת שהותקנה ע"י המציע ופתוח לשימוש לפחות 12 חודשים לפני המועד האחרון להגשת ההצעות + המציע מעניק ללקוח שירות תמיכה ותחזוקה למערכת באופן רציף ממועד ההתקנה ועד למועד האחרון להגשת ההצעות.	תקופת העבודות להקמת החניון	מספר נתיבים פעילים בחניון	מספר חניות בחניון	מצוי החניון באזור הים?	שם החניון ומיקומו (יש לציין כתובת מדויקת)	שם הלקוח/חברה עברה הוקם החניון	
טלפון	שם + תפקיד								
		<b>כן/ לא</b>	החל מחודש _____ בשנת _____ ועד לחודש _____ בשנת _____			<b>כן/ לא</b>			5
		<b>כן/ לא</b>	החל מחודש _____ בשנת _____ ועד לחודש _____ בשנת _____			<b>כן/ לא</b>			6
		<b>כן/ לא</b>	החל מחודש _____ בשנת _____ ועד לחודש _____ בשנת _____			<b>כן/ לא</b>			7
		<b>כן/ לא</b>	החל מחודש _____ בשנת _____ ועד לחודש _____ בשנת _____			<b>כן/ לא</b>			8



אנשי קשר וממליצים מטעם הלקוח		החניון פועל באמצעות המערכת שהותקנה ע"י המציע ופתוח לשימוש לפחות 12 חודשים לפני המועד האחרון להגשת ההצעות + המציע מעניק ללקוח שירות תמיכה ותחזוקה למערכת באופן רציף ממועד ההתקנה ועד למועד האחרון להגשת ההצעות.	תקופת העבודות להקמת החניון	מספר נתיבים פעילים בחניון	מספר חניות בחניון	מצוי החניון באזור הים?	שם החניון ומיקומו (יש לציין כתובת מדויקת)	שם הלקוח/ חברה הוקם החניון עברה	
טלפון	שם + תפקיד								
		<b>כן/ לא</b>	החל מחודש _____ בשנת _____ ועד לחודש _____ בשנת _____			<b>כן/ לא</b>			9
		<b>כן/ לא</b>	החל מחודש _____ בשנת _____ ועד לחודש _____ בשנת _____			<b>כן/ לא</b>			10

\* ניתן להתייחס ללקוחות נוספים בדף נפרד וכן ניתן לציין את הניסיון המקצועי כולו בדף נפרד הערוך בפורמט דומה.

## מסמך 5 למכרז

### הצהרת המציע ואישור רו"ח לעניין המחזור הכספי

(לצורך בחינת עמידתו של המציע בתנאי הסף בסעיף 5.5 להזמנה להציע הצעות)

תאריך: \_\_\_\_\_

שם המציע: \_\_\_\_\_, ח.פ. \_\_\_\_\_

הרינו להצהיר כדלקמן:

- בשנת 2022 הסתכם המחזור הכספי של המציע בסך של: \_\_\_\_\_
- בשנת 2023 הסתכם המחזור הכספי של המציע בסך של: \_\_\_\_\_

חתימת המציע: \_\_\_\_\_

=====

### אישור רואה חשבון

לבקשת \_\_\_\_\_ (להלן: "המציע") וכרואי החשבון שלו, ביקרנו את הצהרת המציע בדבר המחזור הכספי כמדווח לעיל. ההצהרה הינה באחריות הנהלת המציע. אחריותנו היא לחוות דעה על הצהרה זו בהתבסס על ביקורתנו.

ערכנו את ביקורתנו בהתאם לתקני ביקורת מקובלים. הביקורת כללה בדיקה של ראיות התומכות בסכומים ובמידע שבהצהרה וזאת במטרה להשיג מידה סבירה של בטחון שאין בהצהרה הנ"ל הצגה מטעה מהותית. אנו סבורים שביקורתנו מספקת בסיס נאות לחוות דעתנו.

לדעתנו בהתבסס על ביקורתנו הצהרה זו משקפת באופן נאות מכל הבחינות המהותיות את הצהרת המציע בדבר מחזור ההכנסות של המציע בשנים 2022 – 2023.

תאריך: \_\_\_\_\_

\_\_\_\_\_  
בכבוד רב,  
רואי חשבון

## מסמך 6 למכרז

### הסכם

שנערך ונחתם ב \_\_\_\_\_ ביום \_\_\_\_\_ לחודש \_\_\_\_\_ שנת 2024

**בין:**

1. **אתרים בחוף תל אביב - חברה לפיתוח אתרי תיירות בת"א - יפו בע"מ, ח.פ. 520028721**

מרחוב הארבעה 21, תל אביב-יפו

(להלן: "אתרים")

2. **אוצר מפעלי ים בע"מ, ח.פ. 520010547**

מרחוב כ"ג יורדי הסירה 1, תל אביב-יפו (ת.ד. 64)

(להלן: "אמ"י")

(שיקראו ביחד להלן - "החברה" או "המזמינה")

מצד אחד:

**לבין:**

\_\_\_\_\_, ח.פ.

\_\_\_\_\_  
מרחוב

(שתיקרא להלן - "הספק")

מצד שני:

**הואיל:** והחברה פרסמה את מכרז מס' 31/2024 לתכנון, אספקה, התקנה ואחזקת מערכת ניהול

ובקרת חניה בנמל תל אביב ויריד המזרח (להלן: "המכרז");

**והואיל:** והספק הגיש הצעה למכרז;

**והואיל:** והצעת הספק הוכרזה ע"י ועדת המכרזים של החברה כהצעה הזוכה במכרז בהתאם לתנאי

המכרז על נספחיו;

**והואיל:** והספק מצהיר כי הינו בעל הרישיונות, ההיתרים, האישורים הנדרשים על פי דין, הידע,

הניסיון, הכישורים, יכולת, כוח האדם, הציוד והמומחיות המתאימים לביצוע כל הנדרש

בהתאם להוראות הסכם זה, על נספחיו, והחברה על סמך הצעת הספק והצהרותיו בחרה

בהצעתו כהצעה הזוכה במכרז;

**לפיכך הוסכם, הוצהר והותנה בין הצדדים כדלהלן:**

## מבוא ונספחים

.1

- 1.1. המבוא להסכם זה יחד מהווה חלק בלתי נפרד מן ההסכם.
- 1.2. הנספחים להסכם זה מהווים חלק בלתי נפרד הימנו. בכל מקרה של סתירה בין האמור בהסכם זה לבין האמור בנספחים, הוראות הסכם זה הן שיגברו.
- 1.3. כותרות הסעיפים בהסכם נועדו לנוחיות בלבד ולא ישמשו לפרשנותו.
- 1.4. **פרשנות** – במקרה של סתירה בין הוראות המכרז, ההסכם והנספחים, תגבר ההוראה המיטיבה עם החברה, לפי העניין.

## נספחים

- 1.5. הנספחים להסכם זה הינם כמפורט להלן:
  - 1.5.1. **נספח א'** – פרוגרמה תפעולית ומפרט טכני ("מפרט טכני").
  - 1.5.2. **נספח ב'** - נספח התמורה: טופס הצעת המחיר של המציע במכרז.
  - 1.5.3. **נספח ג'** - נוסח אישור ביטוחים.
  - 1.5.4. **נספח ד'** - נוסח ערבות בנקאית להסכם.
  - 1.5.5. **נספח ה'** - נספח רמת שירות (SLA).
  - 1.5.6. **נספח ו'** - תצהיר לשמירה על סודיות ולמניעת ניגוד עניינים.
  - 1.5.7. **נספח ז'** - תצהיר בדבר שימוש בתוכנות מקור.
  - 1.5.8. **נספח ח'** – נספח אבטחת מידע.

## הגדרות

.2

בהסכם זה, לביטויים והמונחים המוגדרים להלן תינתן המשמעות שלצידם, אלא אם הכתוב מחייב פירוש אחר:

- 2.1. **"המזמינה"** או **"החברה"** - אתרים בחוף תל-אביב – חברה לפיתוח אתרי תיירות בת"א- יפו בע"מ ו/או אוצר מפעלי ים בע"מ.
- 2.2. **"הספק"** - לרבות עובדיו ו/או נציגיו של הספק ומורשיו המוסמכים, וכל מי שפועל בשמו ומטעמו בביצוע ההסכם.
- 2.3. **"ההסכם"** - הסכם זה על נספחיו.
- 2.4. **"המנהל"** - מנהל נמל תל אביב ויריד המזרח, או מי שהוסמך על ידיו בכתב.
- 2.5. **"המפקח"** - מי שימונה, מזמן לזמן, בכתב, על ידי המנהל לפקח על ביצוע השירותים או כל חלק מהן. החברה ממנה את מר איייל ניקלס להיות המפקח מטעמה בכל הקשור לביצוע הסכם זה.

- 2.6. "החניונים" / "אתר העבודה" – חניון מרכזי בנמל ת"א ו-4 חניונים עצמאיים ביריד המזרח.
- 2.7. "המערכת" – מערכת הניהול ובקרת החניה וכן מערכת ספירה והכוונה, לרבות החומרה, התוכנה, העמדות השונות, וכל הציוד הדרוש לצורך הפעלה מלאה של החניונים אשר תתוכנן, תסופק ותותקן ע"י הספק בחניונים בהתאם למפרט הטכני.
- 2.8. "עבודות ההקמה" - תכנון, אספקה והתקנה של המערכת לרבות כל ציוד הקצה הנדרש, עד להפעלה סופית של המערכת בחניונים וקבלת המערכת ע"י החברה לאחר מעבר מבחני הקבלה.
- 2.9. "השירותים" - עבודות ההקמה, מתן שירותי תמיכה ושירותי אחזקה ותחזוקה שוטפים, וכן ביצוע כל פעולה אחרת שתידרש לצורך הפעלתם התקינה והרצופה של החניונים 24/7/365 לאורך כל תקופת ההתקשרות, הכל בהתאם להוראות ההסכם ונספחיו.
- 2.10. "מזד" מדד המחירים לצרכן המתפרסם על ידי הלשכה המרכזית לסטטיסטיקה ולמחקר הכללי.
- 2.11. "מדד הבסיס" - המדד האחרון הידוע במועד חתימת החוזה.

### מהות ההתקשרות

.3

- 3.1. מערך החניונים בנמל ת"א ויריד המזרח מורכב מחניון מרכזי הכולל 4 שערים אשר מופעל באופן עצמאי כחניון בתשלום ע"י אמ"י, שהיא בעלת הזכויות בנמל תל אביב. כמו כן קיימים 4 חניונים עצמאיים ביריד המזרח אשר מופעלים נכון למועד חתימת הסכם זה ע"י זכ"י מטעם אתרים. חברת אתרים היא בעלת הזכויות ביריד המזרח והיא בעלת השליטה באמ"י.
- 3.2. בכוונת אמ"י להחליף את כלל ציוד הקצה בחניון המרכזי של נמל ת"א וכן את תוכנת החניה, ובכוונת אתרים להתקין בחניונים העצמאיים ציוד קצה חדש ולחברם לתוכנת ניהול החניה של נמל ת"א במטרה להפעיל את כלל החניונים באופן אחוד באמצעות מערכת שליטה ובקרה אחת, בהפעלה עצמית ע"י אמ"י כחניונים בתשלום לרווחת הציבור הרחב המבקר בנמל (לקוחות מזדמנים), למנויים, ולמורשים. מובהר כי לאחר השלמת עבודות ההקמה כלל החניונים, לרבות החניונים העצמאיים ביריד המזרח, יופעלו ע"י אמ"י.
- על אף האמור לעיל, החברה שומרת על זכותה, בכל עת במהלך תקופת ההתקשרות ומבלי שתידרש לשלם תמורה נוספת כלשהי לספק, להפעיל את כלל החניונים באופן אחוד ע"י אתרים (במקום ע"י אמ"י כאמור לעיל), ולחלופין לפצל את הפעלת החניונים כך שהחניון המרכזי בנמל ת"א יופעל ע"י אמ"י ואילו 4 החניונים העצמאיים ביריד המזרח יופעלו ע"י אתרים, על כך הכרוך והמשתמע מכך.
- למען הסר ספק, מובהר כי המערכת וכלל הציוד שיותקן בחניונים במסגרת הסכם זה נרכש ע"י החברה, ועל כן בתום תקופת ההתקשרות הוא יוותר בבעלותה הבלעדית של החברה אשר תהיה רשאית לנהוג בו מנהג בעלים.

- 3.3 מבלי לגרוע מהוראות המפרט הטכני, במסגרת הסכם זה הספק יידרש כדלקמן:
- 3.3.1 לפרק את כלל ציוד הקצה הקיים בחניונים ולפנות אותו משטח הנמל למקום שייקבע ע"י החברה.
- 3.3.2 לספק ולהתקין את כלל ציוד הקצה הנדרש בחניונים, וכן לספק, להתאים ולהטמיע את תוכנת ניהול חניה בשרתי החברה, ולספק ולהתקין מערכת ספירה והכוונה לחניונים.
- 3.3.3 ליתן שירותי תחזוקה שוטפים, לרבות שירות לתוכנה ולחומרה, עדכוני גרסאות של תוכנת ניהול החניה, התקנות, ביצוע טיפול תקופתי ותחזוקת מנע, וטיפול בתקלות המערכת בכל ימות השבוע ושעות היממה (24/7) במהלך 365 ימים בשנה לאורך כל תקופת ההתקשרות תמורת תשלום חודשי קבוע.
- 3.3.4 יובהר כי במסגרת הסכם זה הספק לא יידרש לתכנן ולהקים את תשתיות התקשורת (כולל סיבים אופטיים), ארונות תקשורת, נקודות תקשורת לציוד, מתגי תקשורת וחשמל, שרת מרכזי (יירכש ע"י החברה ויימסר לספק לצורך התקנה ובדיקת התוכנה). כל אלו יבוצעו ע"י החברה ועל חשבונה.
- 3.4 עבודות ההקמה יתבצעו בשני שלבים עיקריים כמפורט בהרחבה במפרט הטכני:
- שלב א' – תכנון, אספקה והתקנת מערכת הניהול ובקרת החניה בשרתי החברה וכן תכנון אספקה והתקנת ציוד הקצה בחניון המרכזי בנמל ת"א.
- שלב ב' – תכנון, אספקה והתקנת ציוד הקצה בחניונים העצמאיים ביריד המזרח וחיבורם למערכת ניהול ובקרת החניה של החניון המרכזי בנמל ת"א.
- בין שלבי העבודות העיקריים כאמור לעיל הספק יקים, יפעיל ויחבר למערכת ניהול החניונים את מערכת ספירת הרכבים והשילוט האלקטרוני, בהתאם למפורט במפרט הטכני וללוחות הזמנים המפורטים שם.
- 3.5 הספק מצהיר כי ידוע לו שאתרים מנהלת בעצמה ו/או באמצעות החברות הבנות שלה (אוצר מפעלי ים בע"מ והחברה לפיתוח יפו העתיקה בע"מ) חניונים נוספים בעיר תל אביב-יפו. אתרים או החברות הבנות, לפי העניין, תהיינה רשאיות (אך בשום אופן לא חייבות) במהלך תקופת ההתקשרות להרחיב את השירותים בהתאם להוראות הסכם זה, בשינויים המחויבים ובהתאמה, גם לחניונים אחרים המנוהלים במועד חתימת הסכם זה על ידי אתרים ו/או החברות הבנות או שיהיו מנוהלים על ידם בעתיד, והספק מתחייב ליתן את השירותים גם עבור חניונים נוספים, ככל שיידרש לכך. לצורך כך, מובהר כדלקמן: 1) אתרים ו/או חברת בת מטעמה אשר תקבל את השירותים תהיה רשאית לערוך שינויים במפרט הטכני לצורך התאמתו לביצוע בחניון הרלבנטי. 2) התמורה אשר תשולם לספק עבור ביצוע השירותים בחניונים אחרים של אתרים ו/או חברות בת שלה תהיה בהתאם להוראות הסכם זה (אלא אם שונתה בהתאם להוראות הסכם זה) ובכלל זה מובהר במפורש כי המחירים לפי נספח התמורה המצורף להסכם זה יהיו זהים ומחייבים את הספק.

- 4.1. התקשרות הצדדים בהסכם זה תהא למשך תקופה של 5 שנים שתחילתה במועד החתימה על הסכם זה (להלן: "**תקופת ההתקשרות**").
- 4.2. לחברה הזכות הבלעדית ושיקול הדעת המוחלט להאריך את תקופת ההתקשרות לפי הסכם זה לתקופה של עד 5 שנים נוספות, בין אם בפעם אחת ובין אם במספר פעמים, ובלבד שסך תקופות ההארכה לא יעלה על תקופה של 5 שנים נוספות (להלן - "**תקופת ההארכה**").
- 4.3. החליטה החברה לממש את האופציה שניתנה לה להאריך את תקופת ההסכם, תודיע על כך לספק שלושים (30) יום מראש ובכתב, לרבות על משך תקופת ההארכה. בתקופת/תקופות ההארכה יחולו כל תנאי הסכם זה, בשינויים המחויבים.
- 4.4. הספק מצהיר בזאת במפורש, כי במסגרת התמורה שהוצעה על ידו במכרז, נלקחה על ידו בחשבון העובדה, כי תקופת הסכם זה הינה כמפורט בסעיפים 4.1 – 4.2 לעיל וכי יהיה מנוע מלטעון כל טענה שהיא, לרבות בגין הפסד רווח, אם לא תאריך החברה את תקופת תוקפו של הסכם זה, מכל סיבה שהיא.
- 4.5. אם תחליט החברה להאריך את ההתקשרות כאמור בסעיף 4.2 לעיל, הספק ימציא בתוך 7 ימים ממועד מסירת ההודעה על ההארכה, את המסמכים הבאים:
- 4.5.1. נספח הארכה לתקופת ההארכה כפי שיוכן על-ידי היועץ המשפטי של החברה אשר מפרט את תקופת ההארכה ותנאיה.
- 4.5.2. אישור על קיום ביטוחים כאמור בסעיף 12 להלן, לגבי תקופת ההארכה, בנוסח המצורף **כנספת ג'** להסכם זה.
- 4.5.3. ערבות בנקאית כאמור בסעיף 13 להלן, לגבי תקופת ההארכה בתוספת שלושה חודשים, בנוסח המצורף **כנספת ד'** להסכם זה.
- 4.6. במידה שהספק לא ימציא את המסמכים האמורים בסעיף 4.5 לעיל כנדרש ע"י החברה, יחשב הדבר להפרה יסודית של ההסכם והחברה תהיה רשאית, לפי שיקול דעתה, להביא הסכם זה לידי סיום ולחלט את הערבות הבנקאית כפיצוי וזאת מבלי לפגוע בכל סעד אחר לפי ההסכם ו/או הדין.
- 4.7. על אף האמור לעיל תהא החברה רשאית, לפי שיקול דעתה המוחלט להביא את ההתקשרות לידי סיום בכל עת במקרה של הפרה יסודית מצד הספק, בכפוף למתן הודעה בכתב לספק בת 30 יום מראש במהלכם הספק לא תיקן את ההפרה לשביעות רצון החברה, מבלי שהספק יהא זכאי לפיצוי כלשהו עקב סיום ההתקשרות, ויחולו הוראות סעיף 16.3 להלן. במידה והשירותים יופסקו כאמור, לספק לא תהינה נגד החברה ו/או מי מעובדיה כל טענות ו/או דרישות ו/או תביעות בגין כך ו/או כתוצאה מכך. החברה לא תהיה חייבת לספק כל פיצוי, תמורה או תשלום אחר בשל ביטול ההתקשרות. הוראות שמטבען חלות לאחר סיום ההתקשרות ימשיכו לעמוד בתוקפן.

4.8. הספק לא יהיה רשאי להפסיק את מתן השירותים, כולם ו/או כל חלק מהם, לפני תום תקופת ההתקשרות ו/או תקופת ההארכה ככל שמומשה, בהתאם לעניין. מבלי לגרוע מהאמור, הפסקת מתן השירותים מיוזמתו של הספק (בלבד) לפני תום תקופת ההתקשרות תזכה את החברה בפיצוי מוסכם ללא הוכחת נזק, ואף אם יוכח כי לא נגרם נזק בפועל, בסך השווה ל-70% מהתמורה ששולמה לספק בגין עבודות ההקמה של המערכת בכלל החניונים, וככל שהפסקת מתן השירותים תהיה במהלך השנה הראשונה לתקופת ההתקשרות החברה תהיה זכאית לפיצוי מוסכם בסך השווה למלוא התמורה ששולמה לספק בגין עבודות ההקמה של המערכת בכלל החניונים. מוסכם במפורש כי סכום פיצוי זה אינו קנס משום סוג שהוא, אלא סכום המוערך ע"י הצדדים כנוק הצפוי להיגרם לחברה כתוצאה מהפסקה זו לפני תום התקופה. מוסכם במפורש כי החברה תהא רשאית לגבות את סכומי הפיצויים המוסכמים כאמור בדרך של קיזוז ו/או חילוט הערבות הבנקאית ו/או בכל דרך אחרת לפי שיקול דעתה.

## **5. התחייבויות והצהרות הספק**

5.

הספק מצהיר, מאשר ומתחייב כדלקמן:

5.1. כי הינו היצרן או ספק מורשה מטעם היצרן של המערכת לניהול ובקרת חניה אשר תותקן בחניוני החברה כפי שהוצעה על ידו במכרז, הן בנוגע לאספקת והתקנת המערכת והן בנוגע לתחזוקה השוטפת שלה.

5.2. כי הינו מנוסה, מיומן ובקיא במתן השירותים והינו בעל כל האישורים, הרישיונות, ההיתרים וההסמכות הדרושות על פי כל דין ועל ידי כל רשות מוסמכת לשם מתן השירותים. הספק מתחייב להחזיק ברשותו את כל האישורים ו/או ההיתרים ו/או הרישיונות הדרושים על פי הדין להפעלת המערכת כל עוד הסכם זה עומד בתוקף ומחייב את הצדדים.

5.3. כי יש לו את הידע, הניסיון, הכישורים, היכולת, כוח האדם, המומחיות, האיתנות הפיננסית ויכולת כלכלית מספקת, הציוד, הכלים והחומרים המתאימים לביצוע כל הנדרש בהתאם להוראות הסכם זה, על נספחיו, והוא מתחייב לבצע את השירותים במיומנות, במומחיות, במקצועיות, במסירות ובאיכות גבוהה.

5.4. כי אין מניעה חוקית או חוזית להתקשרותו בהסכם זה וחתימתו על ההסכם, ביצוע התחייבויותיו לפיו ו/או מתן השירותים לחברה לא יהוו הפרה של הסכם או התחייבות שהוא צד להם או שהינו כפוף להם, וכי הוא אינו נזקק לצורך התקשרותו בהסכם זה או ביצוע התחייבויותיו לפיו להסכמה כלשהי של כל גוף שלישי שהוא.

5.5. כי בידיו כל הנתונים העובדתיים והאחרים לגבי מתן השירותים על פי תנאי הסכם זה, ובכלל זאת בנוגע להיקפי העבודה הדרושים, וכי ביצע באופן יסודי ומיומן, וניתנה לו הזדמנות נאותה לבדוק, את כל הבדיקות הנחוצות לצורך התקשרותו בהסכם, ומצא, כי ניתן לבצע את השירותים בהתאם לנתונים ולדרישות החברה, כאמור בהסכם זה ובנספחיו.



- 5.6. כי הוא בדק ובחן את החניונים והוא מודע לכך הכרוך במתן השירותים ו/או התקנת המערכת בחניונים, ובכפוף לכך הוא מוותר על כל טענה מכל מין ו/או סוג כנגד החברה הקשורה להסכם זה, בין אם תביעותיו ו/או טענותיו ו/או דרישותיו כאמור ידועות לו במועד כריתת הסכם זה ובין אם לאו.
- 5.7. כי הוא ביקש וקיבל מהחברה את כל המידע והפרטים שהיו דרושים לו לבדיקת כדאיותו ויכולתו להתקשר בהסכם זה וכי הוא ערך את כל התחשיבים והבדיקות הקשורות לצורך מתן השירותים טרם הגשת הצעתו במכרז ולצורך בחינת יכולתו לבצע את התחייבויותיו עפ"י ההסכם וכדאיות ביצועו.
- 5.8. כי הוא לבדו יהיה אחראי למתן השירותים ולפיקוח עליהם, ואין בפעולות שייעשו ע"י החברה, ככל שיעשו, כדי להפחית באופן כלשהו את אחריותו כאמור.
- 5.9. כי כל תוספת ו/או שינוי ו/או סטייה מהאמור בכל מסמכי ההסכם לעניין המערכת והתקנתה בחניונים, וכן שירותי האחזקה והתחזוקה שיינתנו למערכת ייעשו אך ורק בכפוף לאישור החברה מראש ובכתב.
- 5.10. כי הוא מתחייב ליתן את השירותים באמצעות עובדיו והוא מצהיר בזאת כי ידוע לו שהוא לא רשאי להשתמש בקבלני משנה או עובדים של קבלני משנה, לצורך ביצוע התחייבויותיו לפי הסכם זה, אלא אם הדבר אושר מראש ובכתב ע"י החברה.
- 5.11. כי בשום מקרה הוא לא יהיה רשאי להפסיק את מתן השירותים בהתאם להסכם זה, לרבות בשל מחלוקת כספית עם החברה. הספק מצהיר כי ידוע לו שהפסקת מתן השירותים ושיבוש בפעילות המערכת עלולה להסב לחברה נזקים כספיים מהותיים לנוכח היקף הפעילות בחניונים.
- 5.12. כי הוא יעסיק במשך כל תקופת ההתקשרות טכנאי שירות בכמות מספקת המורשים לתת שירות למערכת בהתאם לדרישות בנספח רמת השירות המצורף **כנספח ה'** להסכם זה.
- 5.13. כי הוא יפעיל במשך כל תקופת ההתקשרות מרכז קריאות שירות לתפעול ותמיכה בתקלות למערכת אשר יפעל 24/7/365 ואשר מסוגל לתפעל מרחוק את עמדות הקצה.
- 5.14. כי הוא ידווח בכתב בתוך פרק זמן סביר לחברה על שינוי אשר יכול להשפיע על מתן השירותים בהתאם להוראות הסכם זה. בנוסף ומבלי לגרוע מהאמור, הספק ידווח לחברה לאלתר על כל שינוי במצבו המשפטי, ובכלל זה: מינוי כונס נכסים, מינוי מפרק, מינוי נאמן וכיוצא"ב.
- 5.15. כי ידוע לו שרכיבי המערכת אשר יותקנו בחניונים יהיו רכוש החברה בלבד, וכי הם יוותרו בבעלותה הבלעדית של החברה בגמר ההתקשרות לפי הסכם זה. בהתאם לאמור, הספק לא יהיה רשאי לפרק את רכיבי המערכת מהחניונים בגמר ההתקשרות.
- 5.16. כי הוא מתחייב ליתן את השירותים בתאום מלא ותוך התחשבות מקסימאלית בצרכי החברה, ויעשה כמיטב יכולתו למנוע תקלות והפרעות מכל סוג לפעולתם.

- 5.17. כי הוא יאפשר לחברה גישה מלאה למערכת ולדו"חות ומסדי נתונים של המערכת. הספק מחויב לשמור נתוני כניסות ויציאות ותשלום לתקופה של לפחות 7 שנים.
- 5.18. כי איננו רשאי ליטול על עצמו, אחריות ו/או חבות כלשהי בשם החברה כלפי צד שלישי כלשהו בקשר למתן השירותים ו/או בכלל, בכל דרך שהיא, אלא אם קיבל לכך אישור מפורש ובכתב מהחברה.
- 5.19. כי יש בידיו אישורים עפ"י חוק עסקאות גופים ציבוריים (אכיפת ניהול חשבונות ותשלום חובות מס), התשל"ו-1976, על תקנותיו, לרבות אישור על ניהול ספרים וכי הוא מנהל ספרים כחוק.
- 5.20. הספק מתחייב כי התחייבויותיו לפי הסכם זה הינן בנוסף לכל חובה החלה עליו מכוח דין כלשהו, ואין בהסכם זה כדי לגרוע בכל אופן שהוא מחובות אלו ו/או להעביר את נטל מילוין מהספק אל החברה.
- 5.21. כי ידוע לו שהחברה מתקשרת עימו בהסכם זה על בסיס הצהרותיו והתחייבויותיו בסעיף זה לעיל.

## **ביצוע עבודות ההקמה**

6.

הספק מצהיר, מאשר ומתחייב כדלקמן:

- 6.1. כי הוא יתכנן את אופן ביצוע התקנת המערכת בהתאם לדרישות מסמכי המכרז, המפרט הטכני והנחיות החברה, וכי הוא יבצע את עבודות ההקמה בהתאמה מלאה ומדויקת להוראות ההסכם ונספחיו ובהתאם להוראות המפקח.
- 6.2. כי המערכת אשר תותקן על ידו בחניונים ואשר הוצעה על ידו במסגרת המכרז מקיימת את כל התנאים המפורטים במפרט הטכני המצורף **כנספח א'** להסכם זה, ולחלופין יש לו את היכולת לבצע את כל ההתאמות ו/או הפיתוחים הנדרשים במערכת על מנת להתאימה לדרישות החברה כמפורט במפרט הטכני וזאת עד למועד התקנת המערכת בחניונים, הפעלתה ומסירתה לחברה.
- 6.3. כי הוא יספק את כל הנדרש לשם הקמת המערכת, בהתאם להוראות המפרט הטכני וההסכם.
- 6.4. כי כל הציוד אשר יסופק על ידו בהתאם להוראות הסכם זה לאורך כל תקופת ההתקשרות יהיה חדיש ומתקדם. לא תותר אספקה של ציוד משומש או משופץ. הציוד שיסופק במועד ביצוע עבודות ההקמה יהיה ציוד חדש משנת ייצור 2022 ומעלה.
- 6.5. כי ידוע לו שסביבת התקנת המערכת היא בסמוך לחוף הים ולכן נדרש שכל הציוד והמערכות יהיו עמידים בכל תנאי מזג האוויר ויהיו מוגנים מנזקי לחות, מים, אבק וסיכונים ונדליזם.
- 6.6. כי ככל שיהיה צורך בכך, הוא מתחייב לבצע את עבודות ההקמה תוך שיתוף פעולה עם קבלנים ו/או ספקים ו/או גורמים נוספים מטעם החברה ככל שיהיו גם הם בחניונים, והכל עפ"י הנחיות החברה ו/או המפקח מטעמה.

6.7. כי במהלך ביצוע עבודות ההקמה הוא מתחייב כי לא תיגרם פגיעה שלא לצורך בנוחות הציבור אגב ביצוע העבודות.

6.8. כי הוא ימנה מנהל פרויקט מטעמו אשר יהיה איש קשר מול החברה והמפקח מטעמה וילווה באופן צמוד את עבודות ההקמה ואת מתן שירותי התמיכה והאחזקה לאורך כל תקופת ההסכם. מנהל הפרויקט ישתתף בפגישות וישיבות תיאום עם נציגי החברה, יהיה זמין לכל פניה ויהיה נוכח בעת בדיקות הקבלה והמסירה של המערכת. החברה תהיה רשאית לדרוש מהספק להחליף את מנהל הפרויקט מטעמו, מבלי שהיא תידרש לנמק את בקשתה, והספק מתחייב להחליף את מנהל הפרויקט בתוך 3 ימים ממועד קבלת דרישת החברה.

מנהל הפרויקט מטעם הספק: \_\_\_\_\_ טלפון: \_\_\_\_\_

6.9. כי הוא יעביר לחברה ולמפקח מטעמה דיווחים שוטפים אודות ההתקדמות בעבודות ההקמה, עמידה בלוחות הזמנים שהוגדרו במפרט הטכני, עיכובים ככל שיש בביצוע העבודות וכן כל מידע אחר אשר יש בו כדי להשפיע על התקדמות העבודות ועמידה בלוחות הזמנים.

6.10. כי הוא מתחייב לעמוד בלוחות הזמנים לביצוע עבודות ההקמה בהתאם לאבני הדרך כפי שהוגדרו ע"י החברה במפרט הטכני החל ממועד קבלת צו תחילת עבודה ועד להשלמת עבודות ההקמה ומסירת המערכת לחברה. בנוסף ידוע לספק שלוחות הזמנים הינם מעיקרי ההתקשרות ובכוונת החברה להקפיד עליהם הקפדה יתרה. כן ידוע לספק כי סטייה ו/או אי עמידה בלוחות הזמנים שהוגדרו ע"י החברה יהוו הפרה יסודית של הסכם זה, וזאת מבלי לגרוע מכל תרופה ו/או סעד המוקנים לחברה על פי ההסכם ו/או כל דין. בנוסף ומבלי לגרוע מהאמור, החברה תהיה זכאית לפיצוי מוסכם, ללא הוכחת נזק, כמפורט בנספח רמת השירות.

6.11. כי הוא לא יהיה רשאי לתלות ו/או להדביק על רכיבי המערכת שיותקנו בחניונים מיתוגים ו/או פרסומות שלא אושרו ע"י החברה.

6.12. סמכויות המפקח:

6.12.1. המפקח יהיה רשאי לבדוק את עבודות ההקמה כדי לוודא קיומן של הוראות הסכם על ידי הספק, והספק יאפשר ויסייע למפקח לוודא קיומן של הוראות כאמור.

6.12.2. על הספק למלא אחר הוראות המפקח, לשתף עימו פעולה ולאפשר לו לבקר כל עבודה המבוצעת ע"י הספק. הספק יבצע את כל התיקונים, השינויים, התוספות והדרישות אשר יידרשו ממנו ע"י המפקח עד לאישורה הסופי של המערכת וקבלתה בחברה לאחר מעבר מבחני הקבלה.

6.12.3. בנוסף, מוסמך המפקח ליתן מעת לעת הנחיות ו/או הוראות עבודה המתחייבות לדעתו לצורך ביצוע העבודה, והספק מתחייב לפעול על פיהן במלואן.

- 6.12.4. החברה ו/או המנהל ו/או המפקח רשאים להמציא לספק, מזמן לזמן, במהלך ביצוע עבודות ההקמה, ו/או במהלך תקופת השירות והאחזקה, הוראות ו/או עדכונים לביצוע כל העבודות, והספק מתחייב למלא אחר ההוראות לשביעות רצונם המלאה.
- 6.12.5. מבלי לגרוע מהאמור, המפקח רשאי למסור הודעה לספק בדבר אי אישורה של עבודה או חלקה או שימוש בחומרים מסוימים. ניתנה הודעה כנ"ל, יפסיק הספק את אותה העבודה, או השימוש באותם החומרים.
- 6.12.6. המפקח רשאי לדרוש את הפסקת עבודתו של כל עובד, קבלן משנה, מנהל עבודה ו/או מועסק אחר של הספק, במידה ואינו נשמע להוראותיו ו/או שטיב עבודתו אינו משביע רצון.
- 6.12.7. למען הסרת הספק מודגש כי הפיקוח אשר בידי המפקח לא ישחרר את הספק מהתחייבויותיו כלפי החברה למילוי תנאי חוזה זה ולמילוי כל הדרישות שבדין והספק יהיה אחראי לכל הפעולות, השגיאות והשמטות והמגרעות שנעשו או נגרמו על ידו.
- 6.12.8. מוסכם כי בכל עניין, קביעת המפקח תהיה סופית ומכרעת, והספק מתחייב לפעול על פיה.

#### **7. תקופת בדיק ואחריות ומתן שירותי תמיכה, אחזקה ותחזוקה**

7.

- 7.1. תקופת הבדיק והאחריות עבור המערכת המסופקת על ידי הספק, לרבות כלל ציוד הקצה שיותקן בחניונים של החברה, הינה לתקופה של 24 חודשים מיום מסירת המערכת המלאה, בכפוף למעבר תקין של כלל מבחני הקבלה למערכת בהתאם להנחיות המפקח מטעם החברה (להלן – "תקופת הבדיק והאחריות").
- על אף האמור לעיל, תקופת הבדיק והאחריות לכל מכלולי המערכת החיצוניות כנגד קורוזיה יהיה למשך תקופה של 60 חודשים מיום מסירת המערכת המלאה.
- מובהר כי תקופת הבדיק והאחריות כאמור לעיל תחול גם ביחס לכל חלק ו/או רכיב ו/או ציוד קצה של המערכת אשר יוחלף ו/או יותקן ע"י הספק במהלך תקופת חלותו של הסכם זה.
- 7.2. בכפוף להוראות המפרט הטכני לעניין אחריות הספק במהלך תקופת הבדיק, מובהר כי הספק יתקן ויחליף, על חשבונו, כל נזק ו/או ליקוי ו/או קלקול ו/או פגם ו/או תקלה שיהיה למערכת, או לאיזה מחלקיה וזאת מיד עם היווצרותם, אך למעט נזק, ליקוי, קלקול, פגם או תקלה שנגרם בשל ונדליזם או בשל מעשה ו/או מחדל של המזמינה ו/או מי מטעמה.
- 7.3. ככל ובמהלך תקופת ההתקשרות לפי הסכם זה (בין אם במהלך תקופת הבדיק והאחריות ובין אם לאחריה) יוחלף או תוקן ע"י הספק חלק/ רכיב כלשהו של המערכת, יחול מניין תקופת הבדיק והאחריות על החלק/ רכיב שהוחלף או תוקן מיום ביצוע התיקון או ההחלפה.

7.4. החל ממועד השלמת עבודות ההקמה ומסירת המערכת לחברה ולאורך כל תקופת ההתקשרות ותקופת ההארכה, ככל שתמומש ע"י החברה, הספק יעניק לחברה שירותי תמיכה, אחזקה ותחזוקה שיכללו את כל המפורט בנספח רמת השירות המצורף **כנספח ה'** להסכם זה. מבלי לגרוע מהאמור בנספח רמת השירות, מובהר כי השירותים יכללו: אחזקה ותחזוקה שוטפים, לרבות שירות לתוכנה ולחומרה, עדכוני גרסאות באופן שוטף של תוכנת ניהול החניה כך שבכל עת המערכת תפעל בהתאם לגרסה העדכנית ביותר הקיימת אצל הספק, חידוש רישיונות, התקנות, ביצוע טיפול תקופתי ותחזוקת מנע בהתאם להוראות היצרן של המערכת, פיתוח, התאמה, התקנות והטמעה, הדרכה, תמיכה וטיפול בתקלות המערכת בכל ימות השבוע ושעות היממה (24/7) במהלך 365 ימים בשנה. בכל עת במהלך תקופת ההתקשרות עם הספק לפי הסכם זה המערכת תהיה תקינה על כל מרכיביה ומערכותיה והיא תמלא את כל הפונקציות המפורטות במפרט הטכני באופן מלא.

7.5. הספק מתחייב כי עומד לרשותו וכי יעמוד לרשותו במשך כל תקופת ההסכם, כוח אדם מהימן, בעל הכשרה מקצועית, ידע, מיומנות וניסיון, בכמות הנדרשת לצורך מתן השירותים נשוא ההסכם.

7.6. מוסכם כי התמורה השנתית שתשולם לספק עבור השירות והאחזקה כמפורט בסעיף 8.2 להלן אינה כוללת תשלום בגין החלפה של ציוד קצה. ככל ובמהלך תקופת ההתקשרות יידרש להחליף רכיב של המערכת (לפי קביעה של החברה ו/או מפקח מטעמה כי אכן נדרש להחליף את הרכיב הרלבנטי, שאם לא כן הספק יפעל לתקנו), הספק יהיה זכאי לתמורה נפרדת (בנוסף לתמורה עבור השירות והאחזקה השנתיים), למעט אם טרם חלפה תקופת הבדק והאחריות שאז החלפה תבוצע על חשבון הספק.

בגין רכישה והחלפה של רכיבי המערכת במהלך תקופת ההסכם הספק יהיה זכאי לתמורה בהתאם לכתב הכמויות המהווה את חלק א' של נספח התמורה (נספח ב' להסכם), וככל שהרכיב הנדרש להחלפה אינו מופיע בכתב הכמויות הנ"ל, הוא יתומחר בהתאם למחירון החלפים המצורף לחלק ג' של נספח התמורה (נספח ב' להסכם), ובהתאם להנחה שניתנה ע"י הספק בשלב המכרז. כל המחירים של חלקי המערכת ומחירון החלפים יהיו צמודים למדד המחירים לצרכן הידוע במועד רכישת הציוד. למען הסר ספק, בגין ההתקנה הראשונית של המערכת ומסירתה לחברה לא יחול מנגנון הצמדה למדד.

7.7. למען הסר ספק, המחירים שהוצעו ע"י הספק בשלב המכרז בנוגע לכתב הכמויות המהווה את חלק א' של נספח התמורה (נספח ב' להסכם), וכן המחירים וההנחה שניתנה ע"י הספק בשלב המכרז בנוגע למחירון החלפים המצורף לחלק ג' של נספח התמורה (נספח ב' להסכם) יהיו קבועים בכל תקופת ההתקשרות ותקופת ההארכה, ככל שתמומש ע"י החברה, והספק יהיה מחויב למכור לחברה את רכיבי המערכת בסכומים הנ"ל, בכפוף להצמדה למדד כמפורט לעיל.

בכפוף לקיום כל התחייבויות הספק על-פי הסכם זה ואספקת מלוא השירותים על ידו, הספק יהיה זכאי לקבלת תמורה מאת החברה בהתאם להצעה שהוגשה על ידו במכרז כמפורט בנספח התמורה המצורף **כנספת ב'** להסכם זה, ובהתאם למפורט להלן:

#### 8.1 **התמורה עבור התקנה והחלפה של הציוד הקיים ("עבודות ההקמה"):**

8.1.1 בגין עבודות ההקמה והתקנת המערכת בשלב א' ובשלב ב' של הפרויקט, הספק יהיה זכאי לתמורה בהתאם למחירי היחידות כמפורט בכתב הכמויות **בחלק א'** של נספח התמורה. התמורה הסופית תיקבע על בסיס הכמויות שיבוצעו בפועל על-ידי הספק, ובהתאם להנחיות החברה.

8.1.2 חלוקת תשלום התמורה לספק בין אתרים ואמ"י תהיה כדלקמן:

8.1.2.1 אמ"י תישא בתשלום רכיבי המערכת שיותקנו בחלק א' של הפרויקט בחניון המרכזי בנמל ת"א.

8.1.2.2 אתרים תישא בתשלום רכיבי המערכת שיותקנו בחלק ב' של הפרויקט בחניונים העצמאיים ביריד המזרח.

8.1.2.3 אמ"י ואתרים יישאו במשותף בגין סעיפי כתב הכמויות שנועדו לשרת את כלל החניונים (לדוגמא: תוכנת ניהול מרכזית/ תוכנת ניהול קלינט/ מערך ספירת חניוני הנמל/ הקמת ממשקים וכיוצ"ב), כאשר אמ"י תישא ב- 73% מעלות זו ואתרים תישא ב- 27% ממנה.

8.1.3 הספק מצהיר בזה כי ידוע לו שהמחירים המפורטים בחלק א' של נספח התמורה הם מחירים **סופיים**, כי לא יחול בהם כל שינוי, והספק לא יהיה זכאי לכל פיצוי ו/או החזר ו/או תשלום נוסף במקרה של שינוי במחירי סעיפי כתב הכמויות ו/או השירותים, וכן במקרה של שינויים העלאת ו/או הטלת מיסים ו/או תנודות ו/או התייקרויות בשער של השקל החדש אל מול הדולר של ארה"ב ו/או כל מטבע אחר וכן במקרה של שינויים ו/או תנודות במדד המחירים לצרכן ו/או בכל מדד אחר, או מחמת כל גורם אחר.

8.1.4 עוד מובהר כי מחירי הסעיפים בכתב הכמויות בחלק א' של נספח התמורה כוללים (גם אך לא רק) פירוק של הציוד הקיים בחניונים ופינוי משטח הנמל למקום שייקבע ע"י החברה, הובלת הציוד החדש לאתר העבודה, התקנת הציוד החדש, שעות עבודה, ביצוע ממשקים, רישיונות, הפעלה והרצת המערכת, בדיקות תקינות, ניהול הפרויקט, ביטוחים, הדרכה וליווי נציגי החברה עד להטמעה סופית של המערכת, הרווח הקבלני, אחריות לתקופת הבדק והאחריות כמפורט בהסכם זה לעיל, מיסים ועלויות אחרות הקשורות בהזמנת הציוד, וכן כל התשלומים האחרים מכל מין וסוג שהוא הכרוכים בביצוע עבודות ההקמה של המערכת בחניונים.

8.1.5. בכל מקרה של שינויים בעבודות ההקמה בהתאם לבקשת החברה, ובלבד שאין מדובר בשינויי שנדרש עקב כל מעשה ו/או מחדל של הספק, כי אז ערכו של שינוי כאמור ייקבע לפי מחירי היחידות הנקובים בחלק א' של נספח התמורה.

הספק לא יהיה רשאי לדרוש כל תוספת בגין כל שינוי ו/או הוספת פריט ציוד אלא אם כן קיבל מראש ובכתב את אישורה של החברה.

8.1.6. אבני הדרך לתשלום התמורה בגין עבודות ההקמה:

8.1.6.1. בגמר עבודות ההקמה של החניון המרכזי בנמל ת"א, מעבר בדיקות הקבלה בהתאם למפרט הטכני ומסירת המערכת לחברה כשהיא תקינה ופועלת בהפעלה "מבצעית" (שלב א' של הפרויקט) – הספק יהיה זכאי לתמורה עבור סעיפי כתב הכמויות שסופקו ובוצעו בגין שלב זה.

8.1.6.2. בגמר עבודות ההקמה של החניונים העצמאיים ביריד המזרח, מעבר בדיקות הקבלה בהתאם למפרט הטכני ומסירת המערכת לחברה כשהיא תקינה ופועלת בהפעלה "מבצעית" (שלב ב' של הפרויקט) – הספק יהיה זכאי לתמורה עבור סעיפי כתב הכמויות שסופקו ובוצעו בגין שלב זה.

8.1.6.3. בגמר עבודות ההקמה של מערכת ספירת הרכבים והשילוט האלקטרוני, מעבר בדיקות הקבלה בהתאם למפרט הטכני ומסירת המערכת לחברה כשהיא תקינה ופועלת בהפעלה "מבצעית" – הספק יהיה זכאי לתמורה עבור סעיפי כתב הכמויות שסופקו ובוצעו בגין שלב זה.

8.1.7. התמורה בגין כל אחד מאבני הדרך כמפורט לעיל תשולם בפועל בתנאי תשלום שוטף + 45 ימים ממועד המצאת דרישת תשלום מפורטת ע"י הספק, בכפוף לאישורה לתשלום ע"י המפקח בנוגע להשלמת אבן הדרך הרלבנטית, ובכפוף לקבלת חשבונית מס כדין אצל החברה לפני ביצוע התשלום בפועל (אתרים או אמ"י, לפי העניין ובהתאם להנחיות שימסרו לספק). לתמורה ייוסף מע"מ כחוק.

8.1.8. התשלום האחרון לספק בגין עבודות ההקמה ישולם בכפוף לחתימת הספק על כתב ויתור והצהרה בגין היעדר תביעות בנוסח שישלח אליו ע"י החברה.

8.1.9. במקרה של מחלוקת לגבי סכום כלשהו בדרישת תשלום שיגיש הספק יכריע בעניין המפקח וקביעתו תהיה סופית. בכל מקרה של מחלוקת בנוגע לתשלום כלשהו הספק לא יהיה רשאי להפסיק ו/או לעכב את העבודה.

## 8.2. התמורה עבור שירות ואחזקה שנתית (ללא חלפים):

8.2.1. בגין השירות והאחזקה השנתיים הספק יהיה זכאי לתמורה שנתית בהתאם למפורט בחלק ב' של נספח התמורה.

8.2.2. התמורה תחושב כאחוז מתוך "עלות הפרויקט", דהיינו סה"כ התמורה שתשולם בפועל לספק בגין עבודות ההקמה (חלק א' של נספח התמורה) ובהתאם לחשבון הסופי לספק.

מובהר כי לא יחול כל שינוי בתמורה שהספק יהיה זכאי לה בגין השירות והאחזקה השנתית, וזאת גם אם החברה תרכוש מהספק רכיבים חדשים ו/או חלקי חילוף למערכת במהלך תקופת ההתקשרות.

8.2.3. הספק יהיה זכאי לתשלום התמורה בגין השירות והאחזקה השנתית רק החל מתום תקופת הבדק והאחריות, כהגדרת מונח זה בהסכם לעיל. למען הסר ספק, מובהר כי הספק יהיה מחויב ליתן את מלוא שירותי התמיכה, אחזקה ותחזוקה למערכת החל ממועד התקנת המערכת כמפורט בנספח רמת השירות המצורף להסכם, אשר יינתנו ללא עלות נוספת מצד החברה במהלך תקופת הבדק והאחריות.

8.2.4. מוסכם כי התמורה בגין השירות והאחזקה השנתית אינה כוללת תשלום בגין החלפה של ציוד קצה, ככל שיידרש במהלך תקופת ההתקשרות, עבורו תשלם החברה לספק בהתאם להוראות הסכם זה לעיל ולהלן.

8.2.5. התמורה בגין השירות והאחזקה השנתית תהיה קבועה לכל תקופת ההתקשרות ותקופת ההארכה, ככל שתמומש ע"י החברה, והיא תהיה צמודה למדד הידוע במועד התשלום ביחס למדד הבסיס, כהגדרתו בהסכם זה לעיל.

8.2.6. התמורה בגין השירות והאחזקה השנתית תשולם לספק במלואה ע"י אמ"י בשני תשלומים שווים, אחת ל-6 חודשים. עד ליום ה-30.6 ועד ליום ה-31.12 של כל שנה הספק יגיש לאמ"י חשבון לתשלום בגין מחצית השנה שחלפה.

8.2.7. התמורה תשולם בתנאי תשלום שוטף + 45 ימים ממועד המצאת החשבון ובכפוף לקבלת חשבונית מס כדין אצל אמ"י. לתמורה ייוסף מע"מ כחוק.

### 8.3. התמורה עבור מחירון חלפים:

8.3.1. בגין רכישת חלקי חילוף, ככל שיידרשו לחברה, הספק יהיה זכאי לתמורה בהתאם למחירון בטבלת חלקי החילוף כמפורט בחלק ג' של נספח התמורה, ובהתאם להנחה שניתנה ע"י הספק בשלב המכרז, ככל שניתנה. הספק מתחייב למכור לחברה את חלקי החילוף במשך כל תקופת ההסכם.

8.3.2. המחירים במחירון החלפים יהיו קבועים לכל תקופת ההתקשרות ותקופת ההארכה, ככל שתמומש ע"י החברה, והם יהיו צמודים למדד הידוע במועד התשלום ביחס למדד הבסיס, כהגדרתו בהסכם זה לעיל.

8.3.3. התמורה תשולם ע"י אתרים או אמ"י בהתאם להנחיות שיימסרו לספק ע"י החברה.



8.3.4. התמורה תשולם בתנאי תשלום שוטף + 45 ימים ממועד המצאת החשבון לאחר אספקת הציוד, התקנתו והפעלתו, ובכפוף לקבלת חשבונית מס כדין אצל אתרים או אמ"י, לפי העניין. לתמורה ייוסף מע"מ כחוק.

8.3.5. האמור לעיל לעניין טבלת חלקי החילוף יחול בהתאמה גם על רכישה של חלקי המערכת בהתאם לסעיפים בכתב הכמויות המהווה את חלק א' של נספח התמורה, וזאת ככל שהרכיב הנדרש לחברה אינו מופיע בטבלת חלקי החילוף. מוסכם כי גם המחירים בכתב הכמויות של חלק א' בנספח התמורה יהיו צמודים למדד המחירים לצרכן הידוע במועד רכישת הציוד, אך בגין עבודות ההקמה וההתקנה הראשונית של המערכת ומסירתה לחברה לא יחול מנגנון הצמדה למדד.

8.3.6. ככל שבמהלך תקופת ההתקשרות יידרשו חלקים ו/או עבודה שאינם מופיעים בטבלת חלקי החילוף או בכתב הכמויות המהווה את חלק א' של נספח התמורה, הם יתומחרו ע"י הספק בהנחה בגובה 30% ממחיר המכירה של המוצר או השירות כמקובל אצל הספק.

8.4. כללי:

8.4.1. תנאי מוקדם לתשלום התמורה על ידי החברה לספק, יהא המצאת אישורים על ניהול ספרים וניכוי במקור, אישור עוסק מורשה לצורכי מע"מ.

8.4.2. כל מס או היטל או תשלום חובה מכל סוג החלים או אשר יחולו בעתיד על הספק בקשר לביצוע השירותים יחולו על הספק וישולמו על ידו.

## **מעמד הספק ויחסי הצדדים**

9.

9.1. הצדדים מצהירים ומאשרים בזאת, כי מעמד הספק ועובדיו כלפי החברה בכל הקשור להסכם זה, הינו כשל ספק עצמאי ונותן שירותים בלבד, ואין בהסכם זה כדי ליצור בין הצדדים ו/או בין מי מטעמם יחסי עובד-מעביד ו/או כל יחסים משפטיים אחרים למעט כאלו של ספק עצמאי ומזמין.

9.2. הצדדים קובעים בזה כי העובדים שיבצעו את העבודות מטעמו הינם עובדי הספק בלבד והם יהיו נתונים להוראותיו, פיקוחו והשגחתו המלאים, והוא יישא בכל ההוצאות והתשלומים הכרוכים בהעסקתם, לרבות בתשלום הניכויים על פי כל דין הכרוכים בכך וכן בכל תשלום אחר המקובל או הנהוג בענף נשוא העבודות.

9.3. הספק מתחייב לקיים, בכל תקופת ההסכם לגבי העובדים שיועסקו על ידו על מנת לבצע את העבודה לפי הסכם זה, אחר האמור בהוראות כל חוק החל על המעבידים בגין עובדיהם, וכן את האמור בהוראות ההסכמים הקיבוציים הכלליים, שבין לשכת התאום של הארגונים הכלליים לבין ההסתדרות ו/או כל הסכם קיבוצי שנערך והוא בר תוקף בענף המתאים, או כפי שהסכמים אלו יוארכו, או יתוקנו בעתיד, לרבות צווי ההרחבה שהוצאו על פי הסכמים אלה.

- 9.4. הספק מתחייב לשלם עבורו ועבור עובדיו את כל תשלומי החובה בהם הוא חב לרבות תשלומי ביטוח לאומי ולנהל חשבונות כחוק לצורך תשלום מס הכנסה ומע"מ.
- 9.5. הספק ו/או עובדיו לא יהיו זכאים לפיצויי פיטורין, חופשה, דמי מחלה, דמי הבראה, גמלאות ו/או תשלומים ו/או כל זכויות סוציאליות אחרות ו/או השתלמות לעובדים.
- 9.6. מבלי לגרוע מכלליות האמור לעיל מוסכם בזאת, כי אם ייקבע על ידי גורם מוסמך כלשהו, שלמרות האמור לעיל בכל זאת התקיימו בין הספק ו/או מי מעובדיו לחברה יחסי עובד- מעביד, תחשב התמורה שיקבל הספק מהחברה או התמורה לה הוא זכאי מכוח הסכם זה, ככוללת כל תשלום, מכל מין וסוג שהוא המתחייב על פי דין בין עובד ומעביד ובכלל זה, ומבלי לגרוע מכלליות האמור, הפרשות בגין פיצויים ותגמולים, דמי הבראה, נסיעות, דמי חופשה שנתית וכיו"ב, והחברה לא תישא בכל תשלום נוסף בגין אלו.
- 9.7. בנוסף לאמור לעיל מוסכם, כי הספק ישפה את החברה בגין כל הוצאה ו/או נזק שיגרמו לה כתוצאה מתביעה שתוגש על ידי מי מעובדי הספק, לרבות שכר טרחת עורכי דין והוצאות, שיוצאו על ידי החברה בהקשר ולצורך תביעה כאמור. למען הסר ספק, מובהר בזאת כי החברה תהא זכאית לקזז כל סכום כאמור מהתמורה המגיעה לספק על פי הסכם זה.
- 9.8. הצדדים מצהירים ומסכימים מפורשות כי הוראות סעיף 9 זה יחולו במשך כל תקופת ההסכם ולאחריה.

## **בטיחות בביצוע העבודה**

**10.**

- 10.1. הספק יהיה אחראי לנקוט, בעצמו ועל חשבונו, בכל אמצעי הזהירות הנדרשים להבטחת רכוש וחיי אדם באתרי העבודות ובסביבותיהם בעת מתן השירותים, לרבות גידור זמני, אורות, שלטי אזהרה, ושאר אמצעי זהירות לביטחונם ולנוחותם של עובדיו והציבור, בכל מקום שיהיה דרוש על פי דין או על פי הוראה מצד רשות מוסמכת כלשהי, ועלותם של אלו תחול על הספק בלבד.
- 10.2. הספק ינהג עפ"י כל כללי הבטיחות המעוגנים בחוקים, ובתקנות בטיחות בעבודה הידועים והנהוגים בישראל, כגון: חוק ארגון הפיקוח על העבודה 1954 ותקנותיו, פקודת הבטיחות בעבודה 1970 ותקנותיה, תקנות הבניה, תקנות ארגון הפיקוח על העבודה (תכנית לניהול הבטיחות), תשע"ג-2013, תקנות הבטיחות בעבודה (עבודה בגובה), תשס"ז-2007, תקנות ציוד מגן אישי, עבודה ברעש ועוד.
- 10.3. הספק יפקח על עובדיו במהלך כל שעות העבודה ויוודא את ביצוע הנהלים והוראות הבטיחות וכן את העמידה בהם. הספק יפעל בהתאם להנחיות החברה ו/או המנהל ו/או המפקח, בכל הקשור לתיקון ליקויים ושיפורים בכל הקשור לבטיחות וגיהות עובדי הספק השונים, מבלי שיהיה בכך כדי לגרוע מאחריות הספק כאמור בחוזה זה.
- 10.4. הספק יסמן, ישלט ויגדר את שטח העבודה כולל הצבת ציוד מגן-אזהרה עפ"י כל דין, כגון: מחסומים, זהרונים, גשרי מעבר, סימון דרכי גישה ומילוט, או כל ציוד או אביזרי בטיחות אחרים כפי שיידרשו על ידי ממונה הבטיחות של הספק או על פי הנחיות החברה.

- 10.5. הספק יוודא את תקינות כלי העבודה, האביזרים והציוד הנלווה אשר משמשים את העובדים באתר העבודה וידאג להחלפתו של ציוד לא תקין או לתיקונו, על פי הצורך.
- 10.6. הספק יסלק כל מפגע בטיחותי מיד עם גילוי, או עם קבלת הוראה מנציג החברה ו/או מכל אדם אחר המוסמך לכך.
- 10.7. הספק ידווח לנציג החברה על כל אירוע מסוכן, תאונה, או כמעט תאונה, באופן מידי, ויפעל לפי הוראותיו בכל הקשור להנחיות בטיפול, תדרוך, המשך או עצירת העבודה וכו'.
- 10.8. הספק יהיה אחראי לשמירת הסדר והניקיון בשטח העבודה וסביבתו.
- 10.9. הספק אחראי באופן בלבדי על שמירת הציוד, על החומרים שיהיו בשטח בעת ביצוע עבודות ההקמה והוא לבדו יישא באחריות על כל אובדן ו/או גרימת נזק לציוד ו/או לחומרים ו/או לשטח העבודה ו/או למתקנים המצויים שם.

## **11. פגיעה בנוחות הציבור וברכוש ציבורי**

- 11.1. במהלך ביצוע עבודות ההקמה לא תהא פגיעה בנוחות הציבור ולא תהיה הפרעה לצדדים שלישיים אשר בעת ביצוע העבודות יעבדו ו/או ימצאו בתחומי אתרי העבודות ו/או בסמוך אליהם, ובמידת הצורך ובליט ברירה הספק ידאג להקטנת אי נוחות כאמור ככל שניתן לשביעות רצונה של החברה.
- 11.2. במהלך ביצוע עבודות ההקמה לא תהיה הפרעה בזכות השימוש והמעבר של כל צד שלישי בכביש, דרך, שביל וכיוצ"ב או בזכות השימוש והחזקה ברכוש ציבורי ו/או פרטי כלשהו המצוי בתחומי אתר העבודות ו/או בסמוך אליו, אלא אם ניתן לכך אישור המנהל מראש וכן ניתנו רשות ואישור על פי כל דין מהרשות המקומית, ככל הנדרש.
- 11.3. הספק אחראי לכל נזק ו/או קלקול שייגרם לכביש, דרך, מדרכה, שביל, תשתיות מים, ביוב, תיעול, חשמל, תקשורת ומובילים אחרים על קרקעיים ו/או תת קרקעיים וכיוצ"ב, תוך כדי ביצוע העבודות, בין שהנזק ו/או הקלקול נגרמו באקראי ובין שהיו מעשה הכרחי וצפוי מראש לביצוע העבודות. הספק יתקן את הנזקים ו/או הקלקול כאמור על חשבונו, באופן יעיל ביותר ולשביעות רצון החברה ושל כל אדם או רשות המוסמכים לפקח על הטיפול ברכוש שניזוק כאמור.
- 11.4. הספק מתחייב כי תוך כדי ביצוע העבודה לא תהיה כל פגיעה או הפרעה בנוחיות הציבור ולא תהיה כל הפרעה שלא לצורך בזכות השימוש והמעבר של כל אדם במדרכה, בכביש, דרך, שביל וכיוצ"ב, או בזכות השימוש והחזקה ברכוש ציבורי כלשהו. מבלי לגרוע מן האמור לעיל, מתחייב הספק כי בביצוע העבודה לא תהיה כל פגיעה או הפרעה לפעילותה הסדירה של הסביבה שבו מתבצעת העבודה. הספק מצהיר כי ידוע לו שמרבית עבודות ההקמה יתבצעו בשעות הלילה בהן הפעילות הנמל ובחניונים מצומצמת יותר, וזאת כדי שלא להפריע לפעילות הרציפה של הנמל ושל העסקים הפועלים בו. למען הסר ספק, מובהר כי הספק לא יהיה זכאי לתוספת תמורה בגין עבודת לילה, והוא מצהיר כי הוא הביא לידי ביטוי בהצעתו הכספית במכרז את האפשרות לביצוע עבודות לילה בהתאם לדרישת החברה.

- 11.5. ככל שהספק יגרום נזק לרכוש ציבורי ו/או תשתיות (כבישים, מדרכות, גינות, מערכות השקיה ועוד) במהלך ביצוע העבודות מכוח הסכם זה, יהא עליו ליידע את המפקח בדבר הנזק שנגרם ולתקנו על חשבונו ולהחזיר את מצב הרכוש הציבורי לקדמותו תוך 3 ימים מיום ההודעה למפקח, אלא אם מדובר בנזק שיש בו סכנה לציבור והמפקח הורה על מועד אחר. על הספק לתאם את ביצוע התיקון עם הגורם הרלוונטי בחברה לפי העניין ולבצעו לפי הנחיותיהם. כל האמור לעיל יחול גם במקרה שהנזק התגלה ע"י המפקח ולא דווח ע"י הספק.
- 11.6. יפר הספק התחייבותו זו, תהא החברה רשאית להיכנס בנעלי הספק ולבצע את תיקון הנזקים בעצמה. בנסיבות כאמור החברה תחייב את הספק בעלות התיקון שתבצע ו/או מערבות הביצוע שהפקיד בידי החברה, בתוספת תקורה של 20%.
- 11.7. בנוסף ומבלי לגרוע מן האמור לחברה שמורה הזכות במקרים מיוחדים לפי חוות דעת המפקח לבצע בעצמה את תיקון הנזק ולהשית את החיוב על הספק כמפורט לעיל.

## **12. אחריות, שיפוי בנזיקין וביטוח**

### **12.1. אחריות ושיפוי בנזיקין**

- א. הספק אחראי לכל נזק ו/או אובדן ו/או הפסד גוף ו/או רכוש ו/או אחר, שייגרמו לחברה ו/או לעובדיה ו/או למי מטעמה ו/או לצד שלישי כלשהו ו/או לספק ו/או לעובדיו ו/או למי מטעמו עקב ו/או בקשר עם מתן השירותים ו/או עבודות ההקמה (להלן לעניין הוראות אחריות ושיפוי בנזיקין וביטוח: "העבודות") ו/או הפרת התחייבויותיו על פי חוזה זה.
- ב. הספק אחראי בגין כל נזק ו/או אובדן שיגרם עקב שגיאה מקצועית של הספק ו/או מי מטעמו, טעות ו/או הזנחה ו/או השמטה במעשה ו/או במחדל במילוי חובתו המקצועית ו/או עקב שימוש בחומרים או אביזרים לקויים ו/או פגם במוצרים ו/או חוסר התאמתם לדרישות החברה ו/או חוסר התאמתם לתקנים הנדרשים מהמוצרים. אחריותו של הספק תחול גם לגבי כל מקרה שיתגלה לאחר תום תקופת ההתקשרות על פי חוזה זה. אחריותו של הספק בגין האמור בסעיף זה תחול גם בגין עבודות שבוצעו על ידי מי מטעמו או בשליחותו.
- ג. הספק אחראי, לכל נזק ו/או חבלה שייגרמו למתקני, רכוש ו/או ציוד החברה תוך כדי ו/או בקשר עם מתן העבודות על-פי הסכם זה ובכל זמן ציוד ומתקנים הנמצאים תחת השגחת הספק, והוא מתחייב להשלים כל אובדן ולתקן כל נזק, כאמור, ללא דיחוי.
- ד. הספק אחראי בלעדית לכל אובדן ו/או נזק ו/או קלקול לציוד מכל סוג ותאור הנמצא בשימוש או שהובא על ידו ו/או על ידי מי מטעמו בקשר עם ביצוע העבודות, ובכלל זאת למערכות, לחלקים, לרכיבים, לאביזרים ולחומרים הנדרשים לביצוע העבודות והוא פוטר את החברה מכל נזק ו/או אובדן שיגרם לציוד כאמור.

ה. הספק פוטר את החברה ו/או עובדיה ו/או כל אדם הנמצא בשירותה, מכל אחריות לכל אובדן ו/או נזק שהם באחריותו על פי חוזה זה ו/או על פי כל דין ומתחייב לשפות ו/או לפצות באופן מלא, מיד עם קבלת דרישה בכתב, את החברה ו/או את עובדיה ו/או את שלוחיה בכל סכום בגין כל תביעה ו/או דרישה ו/או הוצאה שתגרם לה בגין אובדן ו/או נזק לגוף ו/או לרכוש שהם באחריותו על פי חוזה זה ו/או על פי כל דין, לרבות הוצאות משפטיות ואחרות בקשר לכך. החברה תודיע לספק על קבלת תביעה כאמור בתוך זמן סביר מקבלתה ותאפשר לו להתגונן מפניה.

## 12.2. ביטוח

א. מבלי לפגוע באחריות הספק על פי הסכם זה ועל פי כל דין, ממועד תחילת תקופת ההתקשרות או ממועד תחילת מתן העבודות, לפי המוקדם ולמשך כל תקופת ההתקשרות (לרבות כל הארכה שלה), מתחייב הספק לערוך ולקיים על חשבונו בחברת ביטוח מורשת כחוק לעריכת ביטוחים בישראל, את הביטוחים המפורטים בטופס האישור על קיום ביטוחים - מסומן כנספח ג' המצורף להסכם זה ומהווה חלק בלתי נפרד ממנו (להלן: "אישור הביטוח"), אצל חברת ביטוח המורשת בישראל, ולעניין ביטוח אחריות מקצועית וחבות המוצר כל עוד עלולה להיות לספק אחריות על פי דין.

ב. בכל הפוליסות הנזכרות מתחייב הספק לכלול את הסעיפים הבאים:

1) שם "המבוטח" בפוליסות הינו - הספק ו/או החברה:

"החברה" לעניין הכיסוי הביטוחי: אתרים בחוף תל-אביב - חברה לפיתוח אתרי תיירות בת"א-יפו בע"מ ו/או אוצר מפעלי ים בע"מ ו/או עיריית תל אביב ו/או חברות בנות ועובדים של הנ"ל.

- ביטוח אחריות כלפי צד שלישי מורחב לשפות את החברה היה ותתבע בגין ו/או בקשר עם מעשה או מחדל של הספק ומי מטעמו בקשר עם העבודות.
- ביטוח חבות מעבידים מורחב לשפות את החברה היה ותוטל עליה אחריות כמעבידה לנזקים בגין תאונת עבודה ו/או מחלות מקצוע שיגרמו לעובדי הספק בקשר עם העבודות.
- ביטוח אחריות מקצועית מורחב לשפות את החברה היה ותתבע בגין ו/או בקשר עם הפרת חובה מקצועית של הספק ומי מטעמו בקשר עם העבודות.
- ביטוח חבות המוצר מורחב לשפות את החברה היה ותתבע בגין ו/או בקשר עם ביצוע השירותים ו/או המוצרים ו/או המערכת של הספק ומי מטעמו בקשר עם העבודות.

2) ביטוח אחריות מקצועית ו/או ביטוח חבות המוצר - יכלול תאריך רטרואקטיבי לא יאוחר ממועד התחלת ההתקשרות.

3) סכום השתתפות עצמית בפוליסות, בגין מקרה ביטוח אחד או סדרה של מקרי ביטוח הנובעים מסיבה מקורית אחת לא יעלה על סך 100,000 ₪.

4) ביטול זכות השיבוב ו/או התחלוף כלפי החברה, למעט כלפי מי שגרם לנזק בזדון.

5) הביטוחים לא יהיו ניתנים לביטול ו/או לשנוי תנאיהם לרעה, אלא לאחר שתימסר לחברה הודעה בכתב, ע"י הספק ו/או חברת הביטוח מטעמו, במכתב רשום, 60 יום לפחות לפני מועד הביטול ו/או השינוי המבוקש.

6) חריג רשלנות רבתי לא יחול בפוליסות.

7) כל סעיף בפוליסות הספק (אם יש כזה) המפקיע או מקטין או מגביל בדרך כלשהי את אחריות מבטחי הספק כאשר קיים ביטוח אחר לא יופעל כלפי החברה וכלפי מבטחיה, ולגבי החברה הביטוח על פי הפוליסות הנ"ל הוא "ביטוח ראשוני", המזכה את החברה במלוא השיפוי המגיע לפי תנאיו, ללא זכות השתתפות בביטוחי החברה מבלי שתהיה למבטחי הספק זכות תביעה ממבטחי החברה להשתתף בנטל החיוב כאמור בסעיף 59 לחוק חוזה הביטוח תשמ"א-1981. למען הסר ספק, הספק מוותר על טענה של ביטוח כפל כלפי החברה וכלפי מבטחיה.

8) היקף הכיסוי בפוליסות לא יפחת מהיקף הכיסוי על פי פוליסות "ביט" של קבוצת כלל ביטוח התקפות במועד התחלת הביטוח (למעט ביטוח אחריות מקצועית).

9) ככל ועבודות הספק כוללות שירותים פריקה, טעינה, מכשירי הרמה, הקמה ופירוק – ביטוחי הספק יכסו את אחריותו בין היתר גם בגין השירותים המפורטות לעיל.

ג. ללא כל דרישה מצד החברה, הספק מתחייב להמציא לידי החברה עם החתימה על הסכם זה, את אישור הביטוח כשהוא חתום על ידי מבטחו. הספק מצהיר כי ידוע לו כי המצאת אישור הביטוח כשהוא חתום על ידי המבטח הינו תנאי מתלה ומקדמי למתן העבודות על ידו, ואולם אי המצאתו לא תגרע מהתחייבותיו של הספק על פי הסכם זה ו/או על פי כל דין. לא יאוחר מ-14 יום לפני מועד תום תקופת ביטוחי הספק, מתחייב הספק להפקיד בידי החברה את אישור הביטוח כאמור לעיל בגין הארכת תוקפו לתקופות ביטוח נוספות, מידי תקופת ביטוח ולמשך כל התקופה בה התחייב לערוך ביטוח.

ד. החברה רשאית, אך לא חייבת, לדרוש מהספק להמציא את פוליסות הביטוח לחברה והספק מתחייב היה ויתבקש להמציא את הפוליסות כאמור ולבצע כל שינוי ו/או תיקון ו/או התאמה שתדרוש החברה.

ה. ביטוח כלי רכב- הספק יערוך או יוודא שנערך, ביטוח לכל כלי רכב המשמש במישרין או בעקיפין לביצוע העבודות ולכל אורך תקופת ההתקשרות מפני כל חבות שחובה לבטחה על פי דין לרבות ביטוח אחריות מפני נזקי גוף בגבולות אחריות בלתי מוגבלים (ביטוח חובה) וכן מפני חבות בגין נזק לרכוש הכולל כיסוי לנזקי גוף אשר אינם מכוסים בביטוח חובה בסכום גבול אחריות שלא יפחת מ-1,000,000 ₪. למען ספק מוסכם כי המונח "כלי רכב" כולל מנופים, מלגזות, טרקטורים, מחפרים, גוררים וכן כלים נעים ממונעים מכל סוג.

ו. ככל וקיים שימוש בצמ"ה "כלי רכב" וציוד מכני הנדסי כאמור, אשר אין חובה חוקית לבטחו בביטוח חובה יערך עבורו גם ביטוח אחריות מפני נזקי גוף מיוחד בגבולות אחריות שלא יפחתו מ-2,000,000 ש"ח למקרה.

ז. החברה רשאית, אך לא חייבת, לבדוק את אישור הביטוח שיומצא על ידי הספק כאמור לעיל, והספק מתחייב לבצע כל שינוי ו/או תיקון ו/או התאמה שיידרשו על מנת להתאים את הביטוחים נשוא אישור הביטוח להתחייבויותיו על פי הסכם זה. הספק מצהיר כי זכויות החברה לעריכת הבדיקה ולדרישת השינויים כמפורט לעיל אינה מטילה על החברה ו/או מי מטעמה כל חובה ו/או כל אחריות לגבי הביטוחים נשוא אישור הביטוח, טיבם, היקפם, ותוקפם, או לגבי היעדרם, ואין בהן כדי לגרוע מכל חובה שהיא המוטלת על הספק על פי הסכם זה ו/או על פי כל דין, וזאת בין אם נדרשה עריכת שינויים כמפורט לעיל ובין אם לאו, בין אם נבדק אישור הביטוחים ובין אם לאו.

ח. הספק מתחייב למלא אחר כל תנאי הביטוחים, לשלם את דמי הביטוח במלואם ובמועדם ולחדשם מעת לעת לפי הצורך ולא לעשות כל מעשה שיש בו כדי לצמצם ו/או להפקיע את תוקף הביטוחים. יודגש, כי הספק יישא בכל מקרה בסכומי ההשתתפויות העצמיות הנקובים בביטוחי הספק.

ט. מובהר כי, אין בעריכת הביטוחים על ידי הספק כדי לצמצם או לגרוע בצורה כל שהיא מהתחייבויותיו בהתאם להסכם זה או כדי לשחרר את הספק מחובתו לשפות ו/או לפצות את החברה בגין כל נזק שהספק אחראי לו על פי הסכם זה ו/או על פי כל דין. תשלום תגמולי ביטוח כלשהם לא יהיה בהם אלא כדי להפחית מסכום השיפוי ו/או הפיצוי לו יהיו זכאים החברה ו/או מי מטעמה בגין נזק או הפסד.

י. מוסכם כי קביעת גבולות האחריות ו/או היקף הכיסוי הביטוחי כמפורט באישור עריכת הביטוחים הינה בבחינת דרישת מינימום המוטלת על הספק שאינה פוטרת אותו ממלוא חבותו לפי הסכם זה. על הספק לבחון את חשיפתו לחבות ולקבוע את גבולות האחריות בהתאם. הספק מצהיר ומאשר בזאת כי הוא מנוע מלהעלות כל טענה ו/או דרישה כלפי החברה ו/או מי מטעמה בכל הקשור לגבולות האחריות האמורים ו/או היקף הכיסוי הביטוחי שהוצא על ידו.

יא. הספק פוטר את החברה ו/או מי מטעמה מאחריות לכל אובדן ו/או נזק לרכוש המובא על ידו ו/או מי מטעמו לחצרי החברה ו/או המשמש לצורך מתן העבודות, ולא תהיה לו כל טענה ו/או דרישה ו/או תביעה כלפי החברה ו/או מי מטעמה בגין אובדן ו/או נזק כאמור; הפטור כאמור לא יחול לטובת אדם שגרם נזק בזדון.

### 13. ערבות בנקאית

- 13.1. להבטחת כל התחייבויותיו של הספק לפי הסכם זה לרבות התחייבויותיו בתקופת הבדק ימציא הספק לחברה במעמד חתימת הסכם זה ערבות בנקאית בלתי מותנית צמודה למדד המחירים לצרכן, ללא כל תנאי, בסך של 200,000 ₪ בנוסח המצורף **כנספח ד'** להסכם זה, אשר תעמוד בתוקפה הסכם למשך כל תקופת ההתקשרות, לרבות תקופת ההארכה ככל שתמומש ע"י החברה, ובתוספת שלושה (3) חודשים.
- 13.2. כל ההוצאות הקשורות במתן הערבות ו/או בהארכת תוקפה ו/או בגבייתה ו/או בהגדלת היקפה לפי העניין, יחולו על הספק וישולמו על ידו.
- 13.3. אין במתן הערבות ו/או במימושה על ידי החברה כדי לגרוע מחיוביו של הספק כלפי החברה על פי ההסכם ו/או על פי הוראות כל דין ו/או בכדי לגרוע מזכויות החברה לתבוע כל סעד המגיע ו/או שיגיע לו על פי ההסכם ו/או על פי כל דין.
- 13.4. במקרה של מימוש הערבות כולה או חלקה, חייב הספק להמציא מיד לחברה ערבות חדשה, לתקופה ובתנאים הזהים לערבות שמומשה, לרבות סכום הערבות.
- 13.5. החברה זכאית לגבות מהספק כל תשלום ו/או פיצוי ו/או כל שיפוי שיגיעו לה מהספק על פי ההסכם ו/או על פי כל דין, על ידי מימוש הערבות.
- 13.6. מבלי לגרוע מכלליות האמור, במקרה בו הספק יפר תנאי מתנאי ההסכם ו/או יגרום לחברה הפסד או הוצאה כספית עקב מחדל של הספק, תהא החברה רשאית, מבלי לגרוע ו/או לפגוע בזכויותיה על פי הוראות ההסכם ו/או הוראות כל דין, לחלט את סכום הערבות כולו או חלקו, לפי שיקול דעתה הבלעדי כפיצוי מוסכם וללא צורך בהוכחת נזק, ובנוסף לכל סעד משפטי אחר שיעמוד לחברה, ומבלי שהספק יוכל להתנגד לחילוט האמור. חילוט הערבות כאמור יתאפשר לאחר שתינתן לספק התראה בכתב בת לפחות 3 ימי עסקים, וככל שההפרה לא תוקנה בתוך התקופה כאמור.

### 14. העברת זכויות

- 14.1. הספק לא יהיה רשאי להמחות ו/או להסב ו/או להעביר במישרין ו/או בעקיפין ו/או לשעבד את זכויותיו ו/או התחייבויותיו על פי הסכם זה, כולן או מקצתן לצד ג' כלשהו, ללא אישור מראש ובכתב של החברה.
- 14.2. החברה רשאית להסב ו/או להמחות זכויותיה, כולן או חלקן, עפ"י הסכם זה לכל צד ג' מכל סוג שהוא בכל עת וללא צורך בקבלת הסכמת הספק לכך ובתנאי שלא תיפגענה זכויות הספק עפ"י הסכם זה.

### 15. סודיות

- 15.1. הספק מתחייב לשמור על סודיות הסכם זה, ולא למסור או להביא לידיעת כל אדם כל ידיעה שתגיע אליו אגב או בקשר עם ביצוע השירותים או במהלך או אגב ביצועם.
- 15.2. הספק יחתום על תצהיר לשמירה על סודיות ולמניעת ניגוד עניינים בנוסח המצורף **כנספח ו'** להסכם זה ולפעול על פי האמור בתצהיר בכל תקופת ההתקשרות ולאחריה.



16.1. הוראות סעיפים 4, 5, 6, 7, 8, 9, 12, 13, ו-14 לרבות סעיפי המשנה שלהם הם תניות יסודיות בחוזה זה, אשר הפרת כל אחת מהן תהווה הפרה יסודית של החוזה כמשמעה בחוק החוזים (תרופות בשל הפרת חוזה), תשל"א 1971, ותזכה את המזמינה בפיצויים, מוסכמים וקבועים מראש בסך של 20,000 ₪, צמוד למדד החל ממדד הבסיס ועד למדד החדש (אלא אם נקבע אחרת בהסכם זה ביחס לאותה הפרה), וזאת מבלי לגרוע מכל סעד, ו/או תרופה המוקנית למזמינה ו/או למזמינה על פי כל דין ועל פי החוזה.

16.2. מבלי לפגוע בכל זכות ו/או סעד לו הינה זכאית על פי הסכם זה ו/או על פי הדין החברה תהיה רשאית, לבטל הסכם זה באופן מיידי, במקרים המפורטים להלן, מבלי שהספק יהא זכאי לפיצוי כלשהו עקב סיום ההתקשרות:

16.2.1. הספק הפר את ההסכם בהפרה יסודית.

16.2.2. הספק הפר הסכם זה או הוראה מהוראותיו, שאינה הפרה יסודית, ולא תיקן את ההפרה תוך ארבעה עשר (14) ימים ממועד קבלת הודעה בדבר ההפרה.

16.2.3. אם יתברר כי הצהרה כלשהי של הקבלן אינה נכונה או כי לא גילה למזמינה, לפני חתימת החוזה, עובדה אשר היה בה כדי להשפיע על החלטת המזמינה לחתום איתו על החוזה.

16.2.4. ניתן לבקשת צד ג', נגד הספק צו לפירוק ו/או צו כינוס נכסים ו/או צו הקפאת הליכים, ו/או הוגשה בקשה להסדר נושים של הספק ו/או מונה לו כונס נכסים ו/או הוטל עיקול על נכסי הספק, באופן שיש בו כדי לפגוע באפשרותו לעמוד בהתחייבויות על פי הסכם זה והכל במקרה שהללו לא בוטלו תוך ארבעה עשר (14) יום ממועד הינתנם, או תוך 7 ימים ממועד הינתנם אם הוגשה בקשה למתן אילו מהצווים הנ"ל על ידי הספק בעצמו.

16.2.5. הספק המחה ו/או הסב ו/או שיעבד את זכויותיו על פי ההסכם, כול או מקצתן, ללא אישור החברה, כמפורט בהסכם זה;

16.2.6. הספק חדל בפועל מלנהל את עסקיו או אם הוכח להנחת דעתה של החברה כי הספק הסתלק מביצוע ההסכם.

16.2.7. הספק הורשע בעבירה שיש עמה קלון או עשה מעשה או מחדל כלשהו אשר, לדעת החברה, עשוי לפגוע בשמה הטוב של החברה ו/או באינטרסים של החברה;.

16.3. במקרה שהחברה תבטל את ההסכם כדין בשל אחד מהמקרים המנויים לעיל, תהא החברה זכאית לכל סעד ותרופה משפטיים על פי החוזה ועל פי חוק החוזים (תרופות בשל הפרת חוזה), התשל"א 1970, ומבלי לגרוע מכלליות האמור לעיל תהא החברה זכאית לחלט את מלוא הערבות הבנקאית כפיצוי מוסכם בגין הנזקים שנגרמו ו/או ייגרמו לחברה כתוצאה מביטול ההסכם במקרים המנויים לעיל, ומבלי שתידרש להוכיח נזקים אלו. הצדדים מצהירים כי חילוט הערבות הבנקאית כפיצוי מוסכם נקבע מתוך אומדן הנזק אשר עלול להיגרם לחברה עקב ביטול ההסכם, והספק יהיה מנוע לטעון כל טענה הפוכה. אין באמור כדי לגרוע מזכותה של החברה לקבל מהספק כל סעד או תרופה אחרים ו/או נוספים על פי כל דין.

16.4. הוראות סעיף זה באות להוסיף על זכויות החברה על פי כל דין ולא לגרוע מהן.

16.5. הספק אינו רשאי בשום מקרה לבטל את ההסכם או להפסיק את מתן השירותים על פי הסכם זה, כולה ו/או כל חלק ממנה, לפני תום תקופת ההתקשרות ו/או תקופת ההארכה ככל שמומשה, בהתאם לעניין. ביטול ההסכם ו/או הפסקת מתן השירותים תהווה הפרה יסודית מצד הספק, על כל המשתמע מכך.

## **17. שונות**

### **17.1. ויתור על סעדים**

הספק מצהיר ומתחייב בזה, כי לעניין כל טענה, תביעה או דרישה, מכל סוג שהוא, שתהיינה לו לפי הסכם זה או מכוחו או בקשר אליו, במישרין או בעקיפין, בקשר להבאתו לידי סיום, על פי הוראות הסכם זה ו/או הדין, הינו מוותר ולא יהיה זכאי, לזכות עכבון או כל תרופה אחרת שתכליתה אכיפת ההסכם. במקרה של הבאת הסכם זה לידי סיום, לא יהיה הספק רשאי למנוע מסירת ביצוע שירותי השירותים לכל גורם אחר עליו תחליט החברה.

### **17.2. שיפוי**

הספק מתחייב לשפות ו/או לפצות, באופן מלא ומיד עם קבלת דרישה בכתב, את החברה ו/או את עובדיה ו/או שלוחיה, בגין כל נזק וכנגד כל תביעה או דרישה, מכל עילה שהיא שתוגש, אם ומיד כאשר תוגש, על ידי כל אדם, בלי יוצא מן הכלל, נגדה ו/או נגד כל מי מעובדיהן, שלוחיה ושולחיה, בגין כל מעשה ו/או מחדל לו אחראי הספק על פי הסכם זה ו/או על פי הדין, לרבות שכ"ט עו"ד וההוצאות המשפטיות שייגרמו לחברה ו/או מי מטעמה במלואם ו/או בכל סכום אשר ייפסק בפסק דין לחובתה בקשר לנזקים, אשר הספק אחראי להם על פי הסכם זה ו/או על פי הדין ובתנאי, שהחברה תודיע לספק, מיד עם קבלת הודעה על כך, על המקרים המנויים מעלה, ותיתן לספק הזדמנות להתגונן כנגד תביעה כאמור.

### **17.3. ויתור או שינוי**

17.3.1. הסכמה של צד לסטות מתנאי ההסכם במקרה מסוים לא תהווה תקדים ולא ילמדו ממנה גזירה שווה למקרה אחר. לא השתמש מי מהצדדים בזכויות שניתנו לו על פי ההסכם במקרה מסוים, אין לראות בכך ויתור על אותן זכויות במקרה אחר ואין ללמוד מהתנהגות זו ויתור כלשהו על זכויות וחובות לפי הסכם זה.

17.3.2. שום ויתור, או הימנעות מפעולה במועדה, או ארכה שתינתן, לא יחשבו כויתור של צד על זכות מזכויותיו והוא יהיה רשאי להשתמש בזכויותיו, כולן או מקצתן בכל עת שימצא לנכון.

#### 17.4. תיקון להסכם

17.4.1. כל תיקון או שינוי או תוספת להסכם זה ייערכו בכתב וייחתמו על ידי שני הצדדים, שאם לא כן, לא יהא להם כל תוקף.

#### 17.5. קיצוץ

17.5.1. הספק מוותר בזה על כל זכות קיצוץ ו/או עיכבון שהיא הנתונה לו על פי כל דין כנגד החברה.

17.5.2. החברה תהיה זכאית לקצוץ ו/או לעכב תחת ידה ו/או לגבות כל סכום שמגיע ו/או שיגיע לה מן הספק, מתוך כספים שיגיעו ממנה לספק ו/או לחלט מהערבות הבנקאית, כל סכום ו/או חוב שהספק יהיה חייב לה, מכל סיבה שהיא ו/או כל הפסד או הוצאה כספית שתיגרם לחברה עקב מחדל של הספק ו/או כל סכום ו/או תשלום הנתבע ו/או נדרש ו/או עלול להתבצע או להידרש ממנה בקשר לקיום התחייבויותיו של הספק על פי הסכם זה, לרבות התנהגותו ומחדליו, עד שתסולק באופן סופי התביעה ו/או הדרישה, לרבות הוצאות משפט ושכר טרחת עורך דין. הספק מוותר על זכותו לעיכבון על פי הוראות כל דין.

#### 17.6. סמכות שיפוט והדין החל

17.6.1. הצדדים מסכימים כי הדין הישראלי יחול על הסכם זה.

17.6.2. הסמכות הייחודית לדון בכל עניין הנוגע להסכם זה או הנובע ממנו מוקנית לבית המשפט, המוסמך מבחינה עניינית, בעיר תל אביב-יפו, ולא תהיה סמכות לכל בית משפט אחר בעניין זה.

#### 17.7. מיצוי התנאים המוסכמים

17.7.1. הסכם זה מכיל, מגלם, ממוזג ומבטא את כל התנאים המוסכמים בין הצדדים. כל הבטחות, ערובות, הסכמים בכתב או בעל-פה, התחייבויות או מצגים בדבר נשוא הסכם זה שניתנו או נעשו על-ידי הצדדים לפני כריתת הסכם זה ואשר לא באו לידי ביטוי מפורש בו, אין בהם כדי להוסיף על החיובים והזכויות הקבועים בהסכם זה או הנובעים הימנו, לגרוע מהם או לשנותם, והצדדים לא יהיו קשורים בהם החל מתאריך הסכם זה.

17.7.2. בהסכם זה כל החובות החלים על הספק חלים גם על עובדיו, שליחיו או מי מטעמו של הספק וכל האמור בלשון יחיד אף הרבים במשמע וכן להפך, וזאת כשאין כוונה אחרת משתמעת.

- 18.1. כל הודעה שנמסרה ביד על ידי צד למשנהו - לנמען בכתובת המצויה בכותרת הסכם זה - תחשב כמתקבלת בעת מסירתה.
- 18.2. הודעה שתשלח על ידי צד למשנהו בדואר רשום, על פי הכתובת המצוינת להלן ותוך ציון הנמען המצוין להלן - תחשב כאילו התקבלה על ידי הצד השני תוך 7 ימי עסקים ממועד השלחה.

**ולראייה באו הצדדים על החתום:**

---

הספק

---

אתרים בחוף תל אביב – חברה לפיתוח  
אתרי תיירות בת"א-יפו בע"מ

---

אוצר מפעלי ים בע"מ

אישור עו"ד

אני הח"מ \_\_\_\_\_, יועצה המשפטי של הספק מאשר בזאת כי החתומים על הסכם זה מטעמו מוסמכים לחייב אותו כדין ומוסמכים לחתום על הסכם זה.

---

עו"ד, \_\_\_\_\_

נספח א'

פרוגרמה תפעולית ומפרט טכני

(מצורף בנפרד)

נספח ב'

נספח התמורה

טופס הצעת המחיר של המציע במכרז

(יצורף לאחר הזכייה במכרז)

## נספח ג'

### נוסח אישור ביטוחים

תאריך הנפקת האישור:		אישור קיום ביטוחים						
<p>אישור ביטוח זה מהווה אסמכתא לכך שלמבוטח ישנה פוליסת ביטוח בתוקף, בהתאם למידע המפורט בה. המידע המפורט באישור זה אינו כולל את כל תנאי הפוליסה וחריגיה. יחד עם זאת, במקרה של סתירה בין התנאים שמפורטים באישור זה לבין התנאים הקבועים בפוליסת הביטוח יגבר האמור בפוליסת הביטוח למעט במקרה שבו תנאי באישור זה מיטיב עם מבקש האישור.</p>								
מבקש הראשי	מבקש האישור	גורמים נוספים הקשורים למבקש האישור וייחשבו כמבקש האישור	המבוטח					
אתרים בחוף תל אביב - חברה לפיתוח אתרי תיירות בת"א- יפו בע"מ	ת.ז.ח.פ. 520028721	אוצר מפעלי ים בע"מ /או עיריית תל אביב /או חברות בנות ועובדים של הנ"ל.	ת.ז.ח.פ.					
מען הארבעה 21, תל אביב-יפו		מען						
תיאור הקשר למבקש האישור הראשי:								
<b>חברות בנות</b>								
<b>כיסויים</b>								
כיסויים נוספים בתוקף וביטול חריגים	מ ט ב ע	גבול האחריות/ סכום ביטוח		תאריך סיום	תאריך תחילה	נוסח ומהדורת הפוליסה	מספר הפוליסה	סוג הביטוח חלוקה לפי גבולות אחריות או סכומי ביטוח
		לתקופה	למקרה					
302 אחריות צולבת 304 הרחב שיפוי בגין פעילות המבוטח 307 קבלנים וקבלני משנה 309 ויתור על תחלוף לטובת מבקש האישור למעט מי שגרם לנזק בזדון 315 תביעות המל"ל 318 מבוטח נוסף - מבקש האישור 322 מבקש האישור מוגדר כצד ג' 328 ראשוניות	נח	2,000,000	2,000,000			ביט		צד ג'
309 ויתור על תחלוף לטובת מבקש האישור למעט מי שגרם לנזק בזדון 319 מבוטח נוסף היה ויחשב כמעבידים 328 ראשוניות	נח	20,000,000	20,000,000 לתובע ולמקרה			ביט		אחריות מעבידים
301 אובדן מסמכים 302 אחריות צולבת (למעט בגין אחריותו המקצועית של מבקש האישור) 304 הרחב שיפוי בגין פעילות המבוטח 309 ויתור על תחלוף לטובת מבקש האישור למעט מי שגרם לנזק בזדון 325 מרמה ואי יושר עובדים 327 עיכוב /שיהוי עקב מקרה ביטוח 328 ראשוניות 332 תקופת גילוי - 6 חודשים	נח	2,000,000	2,000,000		ת.רטרו:			(*) אחריות מקצועית
302 אחריות צולבת (למעט בגין אחריותו המקצועית של מבקש האישור) 309 ויתור על תחלוף לטובת מבקש האישור למעט מי שגרם לנזק בזדון 328 ראשוניות (המבטח מוותר על כל דרישה או טענה מכל מבטח של מבקש האישור) 332 תקופת גילוי 12 חודשים. 347 הרחבת שם המבוטח בביטוח חבות המוצר ביחס לפגם במוצרים שסופקו /או הותקנו /או שווקו /או תוחזקו על ידי המבוטח /או מי מטעמו	נח	2,000,000	2,000,000		ת.רטרו:	ביט		(*) חבות מוצר
<p>פירוט השירותים (בכפוף, לשירותים המפורטים בהסכם בין המבוטח למבקש האישור, יש לציין את קוד השירות מתוך הרשימה הסגורה המפורטת בנספח ג' כפי שמפורסם על ידי רשות שוק ההון, ביטוח וחיסכון. ניתן להציג בנוסף גם המלל המוצג לצד הקוד ברשימה הסגורה):</p>								
<b>043 מחשוב</b>								
<b>ביטול/שינוי הפוליסה *</b>								
<p>שינוי לרעת מבקש האישור או ביטול של פוליסת ביטוח, לא ייכנס לתוקף אלא 60 יום לאחר משלוח הודעה למבקש האישור בדבר השינוי או הביטול.</p>								
<b>חתימת האישור</b>								
<b>המבטח:</b>								

(\*) ניתן להמציא פוליסת אחמ"ק וחבות המוצר כפוליסה משולבת.

## נספח ד'

### נוסח ערבות בנקאית להסכם

## יומצא ע"י הזוכה במכרז. אין צורך להגיש עם מסמכי ההצעה!!

### ערבות זו אינה ערבות המכרז

לכבוד

אתרים בחוף תל-אביב – חברה לפיתוח אתרי תיירות בת"א-יפו בע"מ  
ו/או אוצר מפעלי ים בע"מ  
רחוב הארבעה 21  
תל אביב-יפו

תאריך: .....

א.ג.נ,

### הנדון: ערבות בנקאית מס' .....

1. אנו ערבים בזה כלפיכם לתשלום כל סכום עד לסכום כולל של 200,000 ₪ (ובמילים: מאתיים אלף שקלים חדשים) (להלן - "סכום הערבות"), שתדרשו מאת \_\_\_\_\_ (להלן: "הנערב" או "החייב"), בקשר להסכם לתכנון, אספקה, התקנה ואחזקת מערכת ניהול ובקרת חניה בנמל תל אביב ויריד המזרח.  
סכום הערבות יהיה צמוד למדד המחירים לצרכן כפי שהוא מתפרסם מפעם לפעם ע"י הלשכה המרכזית לסטטיסטיקה ולמחקר כלכלי, בתנאי ההצמדה שלהלן:  
"המדד היסודי" לעניין ערבות זו, יהא מדד חודש יוני 2024 שיתפרסם ב-15 לחודש שלאחריו (או בסמוך למועד זה).  
"המדד החדש" לעניין ערבות זו, יהא המדד שפורסם לאחרונה וקודם לקבלת דרישתכם על פי ערבות זו.  
הפרשי הצמדה לעניין ערבות זו יחושבו כדלהלן: אם יתברר כי המדד החדש עלה לעומת המדד היסודי, יהיו הפרשי ההצמדה - הסכום השווה למכפלת ההפרש בין המדד החדש למדד היסודי בסכום הדרישה, מחולק במדד היסודי. אם המדד יהיה נמוך מהמדד היסודי, נשלם לכם את הסכום הנקוב בדרישתכם עד לסכום הערבות, ללא כל הפרשי הצמדה.
2. לפי דרישתכם הראשונה בכתב, לא יאוחר מחמישה עשר ימים מתאריך התקבל דרישתכם על ידינו לפי כתובתנו המפורטת לעיל, אנו נשלם לכם כל סכום הנקוב בדרישה ובלבד שלא יעלה על סכום הערבות בתוספת הפרשי הצמדה, מבלי להטיל עליכם חובה להוכיח את דרישתכם ומבלי שתהיו חייבים לדרוש את התשלום תחילה מאת הנערב.
3. ערבות זו תישאר בתוקפה עד 31 בדצמבר 2025 (כולל) בלבד ולאחר תאריך זה תהיה בטלה ומבוטלת.
4. כל דרישה על פי ערבות זו צריכה להתקבל על ידינו בכתב לא יאוחר מהתאריך הנ"ל. דרישה בכתב כאמור בערבות זו, אין פירושה דרישה שתגיע לבנק באמצעות פקסימיליה, טלפקס, מברק, דואר אלקטרוני או בכל אמצעי אלקטרוני אחר, ודרישה כזו לא תיחשב כדרישה בהתאם לערבות זו.
5. ערבות זו אינה ניתנת להעברה או להסבה. בכפוף לאמור בסעיף 4 לעיל, ערבותנו זאת היא מוחלטת ובלתי תלויה, אנו מתחייבים לפעול על פיה ולא נהיה זכאים לבטלה בדרך כלשהיא.

בכבוד רב,

בנק ..... בע"מ  
סניף ..... (מס' .....



## נספח ה'

### נספח רמת שירות (SLA)

1. החל ממועד התקנת המערכת ובמשך כל תקופת ההתקשרות והארכותיה, ככל שתהייה, הספק יעניק למזמינה שירותי תמיכה, אחזקה ותחזוקה שוטפים למערכת הניהול ובקרת החניה אשר תותקן על ידו בחניוני נמל תל אביב ויריד המזרח (להלן בנספח זה – "השירותים").
2. השירותים שיסופקו ע"י הספק יכללו, בין היתר:
  - א. אחזקה ותחזוקה שוטפים, לרבות שירות לתוכנה ולחומרה. טיפול בכל סוגי התקלות עד להחזרת המערכת לעבודה מלאה, תקינה, סדירה ורצופה.
  - ב. עדכוני גרסאות תוכנה של המערכת באופן שוטף כך שבכל עת המערכת תפעל בהתאם לגרסה העדכנית ביותר הקיימת אצל הספק. בנוסף ומבלי לגרוע מהאמור, הספק יטמיע במערכת את העדכונים הבאים בהתאם לצורך: עדכוני מבנה לוחיות הרישוי הנהוגות בישראל ככל שיעודכנו ע"י הגורמים הרשמיים, עדכון מטבעות ושטרות כסף הנהוגות בישראל, עדכון מבנה התעריפים והמחירוים ככל שיוחלט עליו ע"י המזמינה. כל הנ"ל יבוצע ללא תמורה נוספת. מבלי לגרוע מהאמור, הספק מתחייב לעדכן את המזמינה בכל שינוי ו/או שדרוג שיחול במערכת.
  - ג. חידוש רישיונות.
  - ד. התקנות.
  - ה. תמיכה שוטפת למזמינה בקשר למערכת ולתוכנה.
  - ו. ביצוע טיפול תקופתי ותחזוקה מונעת.
  - ז. פיתוח, התאמה, התקנות, הגדרות, הטמעה, הדרכה, תמיכה וטיפול בתקלות המערכת בכל ימות השבוע ושעות היממה (24/7) במהלך 365 ימים בשנה.
  - ח. בכל עת במהלך תקופת ההתקשרות עם הספק לפי הסכם זה המערכת תהיה תקינה על כל מרכיביה ומערכותיה והיא תמלא את כל הפונקציות המפורטות במפרט הטכני באופן מלא.
3. הספק בלבד יהיה אחראי באחריות מלאה ובלעדית לטיב ואופן ביצוע השירותים לפי הוראות נספח זה.
4. מוסכם ומוצהר בין הצדדים כי זכות הפיקוח על ביצוע השירותים השמורה למזמינה אינה אלא אמצעי להבטיח כי הספק יקיים את הוראות נספח זה במלואו ואין היא יוצרת יחס אחר מאשר יחס בין מזמין שירות לנותן שירות.
5. הספק מתחייב להעביר למזמינה דו"חות ועדכונים, על פי דרישת המזמינה, ובתדירות שתיקבע על ידה מעת לעת, אודות מתן השירותים והעבודות כמפורט במפרט הטכני, השירותים והתפוקות הנדרשות למסמכי המכרז.
6. הספק מתחייב לקיים את כל המטלות, המשימות והתנאים המופיעים במסמך כמפורט במפרט הטכני, השירותים והתפוקות הנדרשות למסמכי המכרז, לספק את כל המערכות, התמיכה והשירותים במועדים שיקבעו ע"י המזמינה על מנת שלא לפגוע בפעילות השוטפת של הנמל.
7. מסמכי המפרט הטכני, השירותים והתפוקות הנדרשות בהתאם למסמכי המכרז ומסמך זה מהווים התחייבות הספק לרמת שירות אותה ייתן למזמינה. למען הסר ספק מובהר כי סעיף זה איננו מחליף ואינו מבטל סעיף או התחייבות של הספק הנובעים מכלל מסמכי המכרז.

## 8. הצהרות והתחייבויות הספק :

- 8.1. הספק מכיר את המערכת אותה מתקין, מפעיל ויתחזק בחניוני נמל תל אביב ואין הוא רואה כל מניעה למתן השירותים לכל אורך התקופה, במחירים ובתנאים המצוינים בהצעתו. הספק מתחייב לתת את השירותים על פי מסמך זה בנאמנות, במקצועיות, בתום לב ובמסירות.
- 8.2. הספק ייתן את השירותים במיומנות, במקצועיות, ביעילות וברמה הגבוהה ביותר.
- 8.3. השירותים יינתנו ע"י הספק ועובדיו בלבד, והוא לא יהיה רשאי להסב את התחייבויותיו לפי נספח זה לגורם אחר מטעמו.
- 8.4. העובדים מטעמו יהיו בעלי רישיונות וידע כנדרש בחוקים ובתקנות לגבי המערכת.
- 8.5. העובדים מטעמו ינהגו על פי כללי הבטיחות בעבודה ובכלל זאת הוראות לעבודה בגובה, שימוש בציוד מגן היכן שנדרש, ועל פי פקודת הבטיחות בעבודה 1970.
- 8.6. ברשותו כל האמצעים הנדרשים ולרבות מעבדות מוסמכות כנדרש.
- 8.7. הספק מצהיר ומתחייב כי יש לו וכי יהיו לו בכל עת הידע, הניסיון, היכולת המקצועית, היכולת הפיננסית, כוח אדם מיומן, מיומנות, מלאי, ציוד, משאבים, רישיונות, היתרים וכל הדרוש לשם קיום התחייבויותיו על פי נספח זה.
- 8.8. הספק מצהיר כי הוא מוסמך ומורשה מטעם היצרן לספק את השירותים כמפורט, וכי יספק את השירותים בהתאם להוראות היצרן. הספק מצהיר ומתחייב כי התקשר בהסכם עם היצרן, אשר מבטיח את אפשרותו של הספק לספק למזמינה את השירותים וכי יהיה לו הסכם כאמור במשך כל תקופת ההתקשרות לרבות האחריות והשירות על פי מסמך ההתקשרות כפי שנחתם עם המזמינה, לרבות בכל הקשור לאספקת חלקי חילוף.
- 8.9. הספק מצהיר כי יהיה אחראי למערכת ולכול מוצר שיסופק במסגרת הפרויקט במשך כל התקופה האחריות כמצוין בהסכם.
- 8.10. הספק יהיה מחויב באספקת חלקי חילוף מקוריים למערכת, מאושרים לשימוש על ידי היצרן ו/או היבואן של המערכת, למשך 7 שנים לפחות מיום מסירת המערכת. אין באמור כדי לגרוע מאחריות הספק להחזיק במלאי חלפים למערכת כל עוד ההסכם תקף ומחייב את הצדדים. בכל מקרה לא ייווצר מצב שבו המזמינה נדרשת להחליף את המערכת בשל מחסור בחלקי חילוף ו/או התחלפות הטכנולוגיה.
- 8.11. חלקי חילוף למערכת יסופקו בתוך זמן סביר בהתחשב במהות התקלה ופגיעתה בתפעול השוטף והרגיל של החניון. בנוסף ומבלי לגרוע מהאמור, הספק יציע רשימת חלקים שיהיו במחסן קדמי בשטח הנמל לצורך זמינות מיידית במקרה של תקלה במערכת. המזמינה תאשר את הרשימה שתוצע ע"י הספק.
- 8.12. הספק בלבד יישא בתשלומים המגיעים לעובדיו ו/או נותני השירותים ו/או בקשר אליהם, על פי כל דין, לרבות שכר, מיסים וביטוחים.
- 8.13. הספק מתחייב כי ימנע מלפעול בניגוד עניינים בין עניינו הוא לבין עניינה של המזמינה.

## 9. שירות, תמיכה וטיפול בתקלות :

- 9.1. שיחזור מערכת - במקרה של אובדן חומרת מערכת, תוכנה ונתונים, יספק הספק חומרות חלופיות זמניות ויבצע שיחזור מערכת בזמן שלא יעלה על 24 שעות מקבלת דרישה לביצוע.

9.2. טיפול תקופתי ותחזוקה מונעת - יבוצעו בהתאם להוראות היצרן של המערכת או אחת לשלושה חודשים, לפי המוקדם. הטיפול יבוצע בין ה-1 ל-10 לחודש בתחילת כל רבעון קלנדארי. בסיום כל ביקור יופק למזמינה דו"ח המפרט את הביקור, ליקויים שהתגלו במערכת, פעולות שנקטו ע"י הספק וציוד שהוחלף/ תוקן במידה והיה או פעולות שנדרשות לטיפול בליקויים.

9.3. שירות תמיכה טלפוני למשתמשי הנמל .

9.3.1. הספק יספק תמיכה טלפונית (להלן: "מוקד השירות"), לצורך נתינת שירות לעובדי אגפי הנהלת הנמל הרלוונטיים ובכללם בירורים, עדכונים, מידע, ותלונות.

9.3.2. מוקד השירות יפעל בימים ובשעות הבאים :

9.3.2.1. 07:30 – 18:00 בימי חול.

9.3.2.2. 08:00 – 13:00 בערבי שבתות וחגי ישראל.

9.3.3. הספק יאפשר התממשקות לטובת פתיחת קריאות ממערכת ניהול האירועים של המזמינה למערכת ניהול האירועים של הספק (באמצעות שליחה וקבלת מייל).

9.4. מערכת ניהול קריאות :

9.4.1. הספק יהיה מחויב במתן שירות לתיקון תקלות במערכת 24/7/365, ובאחזקת כונני שירות בלילות, סופ"ש וחגים. לוחות הזמנים לטיפול בתקלות במערכת כמפורט להלן יחול ויחייב את הספק 24/7/365.

9.4.2. מוקד התמיכה הטכנית יבצע שימוש במערכת ממוחשבת לניהול קריאות לצורך תיעוד פניות הנמל - קריאות שירות תפתחנה במערכת ניהול פניות של הספק, אשר תתעדנה את כלל המידע על הקריאה כדוגמת תאריך ושעת פתיחת הקריאה ומהות הקריאה וכן על דרך הטיפול בקריאה ועד לסגירת הקריאה לשביעות רצון פותח הקריאה.

9.4.3. הספק יספק להנהלת הנמל שמות משתמש וסיסמאות לצורך גישה למערכת ניהול הפניות וביצוע פעולות כדוגמת צפייה והפקה של דוחות אודות פניות נציג הנמל.

9.4.4. הספק יעביר אחת לחודש לידי נציג הנמל דוחות ביצוע ובקרה אחר פעילותו, אשר יכללו מידע כדוגמת: זמן תחילת טיפול וסיום טיפול, גורמים מעורבים בטיפול, אופן הטיפול ופתרון הבעיה והכל בתצורה ובמועדים שיוגדרו על ידי נציג הנמל.

9.4.5. הספק יטמיע את זמני התקן כאמור, במערכת לניהול קריאות והכל תוך תיאום מלא ובכפוף לאישור נציג הנמל.

9.4.6. תיקון התקלות יתבצע תוך שמירה על רציפות תפקודית של החניונים. ככל ויהיה צורך לתקן פריט/ רכיב/ ציוד כלשהו במערכת שאינו מאפשר תיקון בתוך מסגרת הזמנים הקבועה להלן ושמירה על רציפות תפקודית, הספק יהיה אחראי לספק ולהתקין פריט/ אמצעי חלופי עד לתיקון המערכת או הפריט והחזרתו לשימוש מלא.

9.4.7. הספק יעדכן באופן שוטף את המזמינה אודות התקדמות הטיפול בתיקון התקלה.

9.4.8. בכל מקרה שבו על המזמינה לשאת בתשלום בגין החלפה או תיקון של רכיב/ חלק במערכת בהתאם לתנאי ההסכם בין המזמינה לספק, ידווח הספק למזמינה על עלות התיקון בהתאם להוראות ההסכם ויקבל את אישור המזמינה מראש ובכתב לביצוע התיקון.

9.5 כל תקלה במערכת תסווג על ידי הנהלת הנמל לאחת מהרמות הבאות:

9.5.1 **משביתה**: תקלה המשביתה שרות קריטי אצל מתחם הנמל באופן שבו נמנע ממשתמשי המערכות לספק שירותים או שמשפיעה על גורם קריטי בארגון. השבתה הגורמת לשער אחד לא לתפקד במלואו, במידה והתקלה נובעת תקלת תקשורת, באחריות הספק להציג את הבדיקות וההוכחות לכך שהבעיה אינה נובעת מתפקוד המערכת אלא מהתקשורת למרכז הבקרה.

9.5.2 **חמורה**: תקלה המשביתה את עבודת אחד ממודלי המערכות (חומרה ו/או תוכנה) שאינו משרת תהליך קריטי, או כאשר נתיב אחד מושבת מסיבה כלשהיא ובמסגרתה אין יכולת לאף אחד ממשתמשי קצה להשתמש במודול המושבת.

9.5.3 **רגילה**: תקלה המונעת ממשתמש להשתמש במערכת, לרבות השבתת עמדה ו/או פונקציה, ושקיים לגביה פתרון זמני המאפשר עבודה.

9.5.4 **נמוכה**: תקלה המקשה על משתמש לבצע פעולה או מספר פעולות במערכת, אך אינה מונעת את השימוש השוטף במערכת.

9.5.5 **חוזרת**: תקלה שתוקנה וחזרה במשך ה 48 שעות שוב.

9.6 זמני תקן לטיפול בתקלות –

עם גילוי תקלה תודיע על כך המזמינה לספק באמצעות הטלפון ובדוא"ל ובכל דרך סבירה אחרת שנראית למזמין. דבר מסירת ההודעה ופירוט התקלה, יירשם ביומן התקלות של הספק לצורך מעקב אחר תיקון התקלה. הספק ימסור למזמינה איש קשר/ מספר טלפון לקריאות על תקלות מעבר לזמני השירות הרגילים.

הספק יידרש לעמוד ברמת השירות, אחרת ייגבו מהספק פיצויים מוסכמים כמפורט ומוסכם מראש בטבלה שלהלן. הסמכות לקבוע לאיזו קטגוריה שייכת התקלה היא של המזמינה בלבד, ולספק אין זכות ערעור על ההחלטה.

רמת חומרה של התקלה	זמן הגעת טכנאי ממועד פתיחת קריאת השירות (בשעות)	זמן מקסימאלי לתיקון התקלה ממועד פתיחת קריאת השירות (בשעות)	פיצוי מוסכם על אי עמידה בתיקון התקלה	הפרה יסודית של רמת השירות
משביתה	2	4	1,000 ₪ בגין כל שעת עיכוב בתיקון התקלה	עיכוב של למעלה מ-12 שעות בתיקון התקלה
חמורה	4	8	750 ₪ בגין כל שעת עיכוב בתיקון התקלה	עיכוב של למעלה מ-24 שעות בתיקון התקלה
רגילה	24	48	400 ₪ בגין כל שעת עיכוב בתיקון התקלה	עיכוב של למעלה מ-7 ימים בתיקון התקלה
נמוכה	72	96	200 ₪ בגין כל שעת עיכוב בתיקון התקלה	עיכוב של למעלה מ-10 ימים בתיקון התקלה
חוזרת (*)	4	8	600 ₪ בגין כל שעת עיכוב בתיקון התקלה	עיכוב של למעלה מ-24 שעות בתיקון התקלה

(\*)- למעט אם מדובר בתקלה חוזרת משביתה שאז יחולו זמני הטיפול בהתאם לתקלה "משביתה".

9.7. זמני תקן למענה טלפוני: זמן ההמתנה עבור הלקוחות בטלפון עד למתן מענה לא יעלה על 180 שניות.

10. ביצועי המערכת:

10.1. זמן התגובה המקסימאלי לשאילתה מקוונת לא יעלה על 4 שניות.

10.2. זמן התגובה המקסימאלי ליצירת דו"ח לא יעלה על 30 שניות.

11. פיצויים מוסכמים:

11.1. הספק מתחייב להתריע בפני הנהלת הנמל, במפורש ובכתב, על כל חריגה צפויה בלוח הזמנים, ולנקוט בכל האמצעים הדרושים, הן בעצמו והן בתיאום עם הנהלת הנמל, לצורך עמידה בלוחות הזמנים האמורים.

11.2. מבלי לגרוע מכלליות האמור, פיגור בלוח הזמנים שנגרם אך ורק בשל עיכוב בהליכי אישור ע"י הרשויות המוסמכות, ו/או מי מטעמם, שאינו בשליטתו של הספק, ושלא נגרם עקב מעשה ו/או מחדל של הספק, לא יחשב כהפרה של הסכם זה ע"י הספק.

11.3. הספק מתחייב לעמוד בהתחייבויותיו על פי מסמכי המכרז וההסכם. במידה והספק לא יקיים את התחייבויותיו, תהיה הנהלת הנמל רשאית הטיל על הספק תשלום פיצויים מוסכמים בסכומים המצטברים המופיעים בטבלה.

11.4. מוסכם במפורש כי כל סכומי הפיצויים המוסכמים הם לא קנסות משום סוג שהוא אלא הסכומים המוגדרים והמוסכמים על הצדדים להסכם זה כנוק שצפוי להיגרם למזמינה בגין ההפרות המפורטות לצידם. עוד יוסף כי תשלום הפיצויים המוסכמים כאמור לא יגרע מכל סעד אחר המוקנה למזמינה בהתאם להסכם ו/או בהתאם לדין.

11.5. מוסכם במפורש כי המזמינה תהיה רשאית לגבות את סכום הפיצויים המוסכמים בדרך של קיזוז מהתמורה שמגיעה לספק בהתאם להוראות הסכם זה ו/או על-ידי חילוט הערבות הבנקאית.

11.6. כל הסכומים בטבלה הם בשקלים שלמים.

11.7. טבלת ההפרות

תיאור ההפרה	כל יום עד 14 ימי פיגור	כל יום מעל 14 ימי פיגור ועד 30 ימי פיגור	כל יום מעל 30 ימי פיגור ועד 45 ימי פיגור	כל יום מעל 45 ימי פיגור
עיכוב במסירת אבן דרך בפרויקט	2,000	4,000	6,000	10,000
פיגור במימוש של תהליך חסר שהובטח כי יושלם על פי התחייבות הספק ולאחר אישור קבלה של הנהלת הנמל	500	750	1,000	1,500
חוסר בתהליך שהוצהר עליו כי הוא קיים וראוי להפעלה מידית	500	750	1,000	1,500
אי מסירת תיעוד ע"פ הנדרש	500	750	1,000	1,500
פיגור בתוכנית ההטמעה	500	750	1,000	1,500

כל יום מעל 45 ימי פיגור	כל יום מעל 30 ימי פיגור ועד 45 ימי פיגור	כל יום מעל 14 ימי פיגור ועד 30 ימי פיגור	כל יום עד 14 ימי פיגור	תיאור ההפרה
1,500	1,000	750	500	אי העברת נתונים להנהלת הנמל כפי שמופיע בסעיפי סיום ההתקשרות בחוזה
1,000	500	300	200	אי עמידה בסעיף מהתחייבויות הספק בנושאי אבטחת מידע
1,000	500	300	200	אי ביצוע עדכון תוכנה ו/או עדכון אבטחת מידע הנדרשים
3,000	2,000	1,000	500	חוסר בחלקי חילוף
1,500	1,000	750	500	אי ביצוע אחזקה מונעת
1,000	500	300	200	אי שליחת דו"ח אחזקה מונעת לאחר כל טיפול
1,000	500	300	200	הפרה של כל התחייבות אחרת מצד הספק בהסכם להוראות ההסכם ונספחיו שאין לה סעיף ספציפי לעיל

## 12. כללי

12.1. הספק מתחייב שהוא ו/או עובדיו ו/או מועסקיו לא יתחברו בגישה מרחוק למערכות הנמל אלא לצורך עבודתם עפ"י הסכם זה, הודעה מראש על כניסה למערכת לנציג הנמל תהייה מחויבת.

12.2. הספק מתחייב כי בכל מקרה הוא לא ישבית ו/או יפגע ו/או ישבש ו/או ימנע, במעשה או במחדל, את השירותים וזאת גם במקרה של מחלוקת בין הצדדים.

12.3. אסור לקבלן להמחות את זכויותיו על פי מסמך זה לאחר, בין באופן זמני ובין באופן קבוע וכן אסור לו להסב את התחייבות השירות ו/או לשעבד את זכויותיו על פי מסמך זה לאחר, אלא אם קיבל את הסכמת המזמינה, מראש ובכתב, ובהתאם לתנאים שתקבע המזמינה.

12.4. הספק לא יהיה רשאי להעביר לקבלני משנה מטעמו, כל חלק מהשירותים להם הוא מחויב לפי הסכם זה, ללא הסכמת הנהלת הנמל מראש ובכתב. הספק יפצה וישפה את הנמל בגין כל טענה ו/או תביעה ו/או נזק שייגרם לה כתוצאה ממעשה ו/או מחדל של מי מקבלני המשנה, לרבות כאלה שייגרמו לה בגין טענות של קבלני המשנה כלפי הספק.

## נספח ו'

### תצהיר לשמירה על סודיות ולמניעת ניגוד עניינים

לכבוד

אתרים בחוף תל -אביב – חברה לפיתוח אתרי תיירות בת"א-יפו בע"מ

ו/או אוצר מפעלי ים בע"מ

(להלן: "המזמינה")

א.ג.נ.,

#### הנדון: תצהיר לשמירה על סודיות ומניעת ניגוד עניינים

בהמשך לחתימת ההסכם בינינו לתכנון, אספקה, התקנת ואחזקת מערכת ניהול ובקרת חניה בנמל תל אביב

וויריד המזרח (להלן: "ההסכם" ו-"השירותים") אנו הח"מ \_\_\_\_\_, ח.פ. \_\_\_\_\_

מצהירים בזה על התחייבותנו כלפי המזמינה, כדלקמן:

1. לשמור בסודיות כל מידע עסקי, תפעולי, מנהלי או אחר שיגיע אלינו אגב, בקשר או במהלך ביצוע השירותים.
2. "מידע" לעניין התחייבות זו משמעו - לרבות: תוכניות, שרטוטים, מפרטים, תוכניות מחשב, שיטות עבודה, רשימת לקוחות, תוכניות עסקיות, מידע כלכלי ופיננסי, מידע מקצועי וכל המסמכים האגורים ברשתות המחשבים והתקשורת שלכם.
3. בנוסף ומבלי לפגוע בכלליות האמור בסעיף 1 לעיל, הננו מתחייבים כי במשך תקופת מתן השירותים למזמינה או לאחר מכן ללא הגבלת זמן לא נגלה לכל אדם או גוף, לא נפרסם וכן לא נוציא מחזקתנו את המידע ו/או כל חומר כתוב אחר ו/או כל חפץ או דבר, בין ישיר ובין עקיף, לצד כל שהוא.
3. לנקוט באמצעי הזהירות הננקטים על-ידינו לגבי המידע הסודי שברשותנו, וזאת למניעת אובדן המידע או הגעתו לאחר.
4. להביא לידיעת עובדי ו/או מי מטעמי חובה זו של שמירת סודיות ואת העונש על אי מילוי החובה.
5. להיות אחראים כלפיכם על פי כל דין לכל נזק או פגיעה או הוצאה או תוצאה מכל סוג, אשר יגרמו לכם או לצד שלישי כל שהוא כתוצאה מהפרת התחייבותי זו, וזאת בין אם נהיה אחראים לבדנו בגין כל האמור ובין אם נהיה אחראים ביחד עם אחרים.
6. להחזיר לידיכם ולחזקתכם מיד כשנתבקש לכך כל חומר כתוב או אחר או חפץ שקיבלנו מכם או השייך לכם שהגיע לחזקתנו או לידינו עקב מתן השירותים או שקיבלנו מכל אדם או גוף עקב מתן השירותים או חומר שהכנו עבורכם.
7. שלא לעסוק בכל דרך שהיא בעיסוק שיגרום לי להיות במצב של ניגוד עניינים עם עיסוקי במתן השירותים כאמור לעיל.
8. בכל מקרה שנגלה מידע כאמור השייך לכם ו/או הנמצא ברשותכם ו/או הקשור לפעילויותיכם, תהיה לכם זכות תביעה נפרדת ועצמאית כלפינו בגין הפרת חובת הסודיות שלעיל.
9. הננו מצהירים כי ידוע לנו ששימוש במידע שיגיע לידינו במהלך ביצוע השירותים ומסירתו לאחר מהווים עבירה על פי חוק עונשין, התשל"ז-1997 וחוק הגנת הפרטיות, התשמ"א-1981.
10. התחייבותנו זו לא תפורש כיוצרת קשר אישי מכל סוג שהוא בינינו לבינכם.
11. מבלי לגרוע בזכאות המזמינה לפיצוי מלא בגין מלוא נזקה בגין הפרת התחייבות זו, תזכה הפרת

התחייבות זו על ידי הספק או מי מטעמו בפיצוי מוסכם ומוערך מראש מאת הספק, ללא צורך בהוכחת נזק של בסך 20,000 ש"ח.

תאריך

הספק

(חתימת מורשה/מורשי החתימה  
+ חותמת המציע/ הקבלן)

### אישור עו"ד

אני הח"מ, עוה"ד \_\_\_\_\_, מאשר/ת בזאת, כי ביום \_\_\_\_\_ הופיע בפני  
מר/גב' \_\_\_\_\_ נושא/ת ת.ז. מספר \_\_\_\_\_  
ו- מר/גב' \_\_\_\_\_ נושא/ת.ז. מספר \_\_\_\_\_ ולאחר שהזהרתיו/  
הזהרתי אותם, כי עליו/עליהם לומר את אמת, וכי יהיה/יהיו צפוי לעונשים הקבועים בחוק אם לא  
יעשה/ יעשו כן, אישרו/ את נכונות הצהרתו/ הצהרתם הנ"ל וחתמו עליה בפני.  
מר/גב' \_\_\_\_\_ ומר/ גב' \_\_\_\_\_ מוסמך/מוסמכים לחתום על  
תצהיר זה בשם המציע וחתימתו/ חתימתם מחייבת את המציע.

עו"ד, \_\_\_\_\_



## נספח ז'

### תצהיר בדבר שימוש בתוכנות מקור

לכבוד

אתרים בחוף תל-אביב – חברה לפיתוח אתרי תיירות בת"א-יפו בע"מ

ואו אוצר מפעלי ים בע"מ

(להלן: "המזמינה")

#### הנדון: תצהיר בדבר שימוש בתוכנות מקור

אני הח"מ, ת.ז. \_\_\_\_\_, לאחר שהוזהרתי כי עליי לומר את האמת וכי אהיה צפוי לעונשים הקבועים בחוק אם לא אעשה כן, מצהיר/ה בזאת כדלקמן:

- הנני נותן תצהיר זה בשם \_\_\_\_\_ שהוא הגוף שהתקשר עם בהסכם לתכנון, אספקה, התקנה ואחזקת מערכת ניהול ובקרת חניה בנמל תל אביב ויריד המזרח (להלן: "הספק"). אני מכהן כ \_\_\_\_\_ והנני מוסמך/ת לתת תצהיר זה בשם הספק.
- הריני להצהיר כי הספק מתחייב לעשות שימוש אך ורק בתוכנות מקוריות לצורך ביצוע השירותים נשוא ההסכם.
- התחייבות זו תעמוד בתוקפה במשך תקופת ההתקשרות עם המזמינה.
- זה שמי, להלן חתימתי ותוכן תצהירי דלעיל אמת.

\_\_\_\_\_  
תאריך

\_\_\_\_\_  
הספק

(חתימת מורשה/מורשי החתימה  
+ חותמת המציע/ הקבלן)

#### אישור עו"ד

אני הח"מ, עוה"ד \_\_\_\_\_, מאשר/ת בזאת, כי ביום \_\_\_\_\_ הופיע בפני מר/גב' \_\_\_\_\_ נושא/ת \_\_\_\_\_ ת.ז. \_\_\_\_\_ מספר \_\_\_\_\_ מורשה חתימה מטעם \_\_\_\_\_ ח.פ. \_\_\_\_\_ (להלן: "המציע") ולאחר שהזהרתיו/ה כי עליו/ה לומר את האמת, וכי יהיה/יהיו צפוי לעונשים הקבועים בחוק אם לא יעשה/תעשה כן, אישר/ה את נכונות הצהרתו/ה הנ"ל וחתם/ה עליה בפני מר/גב' \_\_\_\_\_ מוסמך/ת לחתום על תצהיר זה בשם המציע וחתמתו/ה מחייבת את המציע.

עו"ד \_\_\_\_\_

(שם מלא, חתימה וחותמת)

## נספח ח'

### נספח אבטחת מידע

בהתאם להוראות חוק הגנת הפרטיות, התשמ"א – 1981 ותקנותיו, לרבות ובמיוחד תקנות הגנת הפרטיות (אבטחת מידע) – התשע"ז 2017 והנחיות הרשות למשפט טכנולוגיה ומידע, נותן השרות הח"מ הינו מחזיק מאגר כהגדרתו בחוק ומתחייב כדלהלן:

1. נספח זה הינו חלק בלתי נפרד מן ההסכם.
2. הגדרות עיקריות:
  - 2.1 דיני הגנת הפרטיות הרלוונטיים משמעם לרבות אך מבלי לגרוע מכלליות האמור, חוק הגנת הפרטיות התשמ"א 1981, תקנות הגנת הפרטיות (אבטחת מידע) תשע"ז 2017, הנחיה מס' 2/2011 מאת רשם מאגרי המידע בנוגע לשימוש במיקור חוץ וכל הנחיה ו/או נוהל ו/או חוזר רלוונטי כפי שיהיו בתוקף מעת לעת.
  - 2.2 "מושא נתונים" – אדם מזוהה או הניתן לזיהוי במישרין ו/או בעקיפין.
  - 2.3 "מידע" ו/או "מידע רגיש" – כהגדרתם בחוק הגנת הפרטיות.
  - 2.4 "עייבוד מידע" – כל פעולה או מערכת של פעולות המבוצעות על נתונים אישיים או על קבוצות של נתונים אישיים, בין אם באמצעים אוטומטיים, כגון איסוף, הקלטה, ארגון, בנייה, אחסון, הסתגלות או שינוי, אחזור, ייעוץ, שימוש, גילוי על ידי שידור, הפצה או ביצוע בדרך אחרת, יישור או שילוב, הגבלה, מחיקה או הרס.
3. נותן השרות מתחייב כי יעשה שימוש במידע אך ורק לשם המטרה המוגדרת בהסכם ואך ורק על ידי עובדים מטעמו בעלי הרשאה למידע כפי שהוסכמו בין נותן השרות למזמין (קבוצת אתרים).
4. נותן השרות מצהיר כי ידוע לו כי המידע לרבות מידע אשר יעובד במערכות של קבוצת אתרים או מידע עבור קבוצת אתרים שהספק ייצר במסגרת התקשרות זו, הוא בבעלותה הבלעדית של קבוצת אתרים, כי נותן השירות לא יהיה רשאי לעשות בו כל שימוש שאינו לצורך ביצוע ההתקשרות עם קבוצת אתרים על פי הסכם זה.
5. נותן השירות מתחייב הממונה על אבטחת המידע לפרט את מרכיבי אבטחת המידע של המערכת המוצעת וכן לצרף את שרטוט ארכיטקטורת המערכת המוצעת.
6. נותן השירות ינהל את ההרשאות במערכת באמצעות מודול הרשאות אשר יאפשר גישה למידע רק לבעלי ההרשאות בהתאם לתפקידם ולהסיר משתמשים אשר סיימו עבודתם או שעברו לתפקיד אחר אשר אינו מחייב הרשאת גישה על פי הסכם זה.
7. הרשאה כאמור למידע אישי או מידע עסקי רגיש תיעשה רק לאחר הזדהות אישית חזקה.
8. נותן השירות יחתים כל עובד/ת או מי מטעמו אשר מעורב בביצוע ההסכם, קודם לתחילת עבודתו עבור קבוצת אתרים, על התחייבות אישית לשמירת סודיות והגנת מידע בנוסח הנהוג בקבוצת אתרים.
9. מערכות המאגר יתעדו כל גישה / עדכון / מחיקה של מידע בגישה למאגר במנגנון לוג מתאים הכולל את שם המשתמש, תאריך, שעה, כתובת ה IP של התחנה ממנה נגש וכן את הפעולה שביצע במערכת כולל זיהוי חד חד ערכי של נשוא המידע.
10. נותן השרות מתחייב כי לא יעביר, בתמורה ו/או שלא בתמורה לכל גורם צד שלישי מידע מכל מין וסוג שהוא אשר הגיע אל נותן השרות במסגרת הסכם זה.
11. נותן השרות מתחייב להדריך את העובדים מטעמו ו/או עבורו ו/או שלוחיו בכל הנוגע למטרת השימוש במידע ואופן השימוש בהרשאות על ידי המורשים לכך.
12. במידה וקיים איסוף מידע ישירות על ידי נותן השרות מאת נשוא המידע – יפעל נותן השרות בהתאם לכל הוראות חוק הגנת הפרטיות התשמ"א 1981 לרבות ובמיוחד מתן הסבר מפורט לנשוא המידע בדבר מטרת איסוף המידע, אופן השימוש והשמירה שלו.

13. נותן השרות מתחייב בזאת כי לא יאסוף מידע, במישרין ו/א ובעקיפין ולא ינסה לאסוף מידע על נשואי המידע אלא בדרכים הקבועות בהסכם זה ולא יעשה שימוש בכל מאגר מידע בלתי חוקי.
14. נותן השרות ידאג לאבטחת כל חומר שיגיע אליו במסגרת ביצוע התחייבויותיו על פי הסכם זה ויהיה אחראי כלפי המשרד על כל המידע המועבר אליו או דרכו לרבות דוחות, נתונים אישיים, תכתובות דוא"ר, ל, קבצים, מסמכים, שרטוטים וכיו"ב על פי ההנחיות שיועברו על ידי המזמין.
15. נותן השרות מתחייב כי כלל הרכיבים, אשר נעשה בהם שימוש על ידי נותן השרות במסגרת התקשרותו עם קבוצת אתרים, עומדים בדרישות בחוק הגנת הפרטיות ותקנותיו ובכל תקנה שתפורסם בנושא פרטיות וסייבר, ככל שיהיו בתוקף במהלך תקופת התקשרות עם קבוצת אתרים.
16. נותן השרות מתחייב כי אם השרות ניתן באמצעות מכשור המתחבר למערכות מחשב בהן קיים מידע רגיש או אישי או אם המכשיר אוסף מידע רגיש או אישי, נותן השרות יעשה שימוש באמצעים מאובטחים בלבד.
17. בהסכם בו אושר חיבור לרשת קבוצת אתרים או למערכות המידע של קבוצת אתרים, החיבור ייעשה בהתאם להנחיות הממונה על אבטחת המידע בקבוצת אתרים.
18. נותן השרות מתחייב שלא יבצע כל שינוי הגדרות או אחר בכל רכיבי חומרה או תוכנה המתחברים לקבוצת אתרים או מחזיקים מידע של קבוצת אתרים או של לקוחות קבוצת אתרים ללא אישור מראש ובכתב מהממונה על אבטחת המידע בקבוצת אתרים.
19. נותן השרות מתחייב לבצע על חשבונו עדכון גירסא או שדרוג במערכות המידע שלו ו/או בתשתיות המחשוב שלו במקרה ששינוי בהגנת מידע או טיפול באיום על הגנת המידע יחייב, לדעת הממונה על אבטחת המידע בקבוצת אתרים, ביצוע עדכון כאמור.
20. נותן השרות מתחייב לבצע על חשבונו אחת ב- 18 חודשים, לכל הפחות, בדיקת חוסן penetration test וסקר סיכונים למערכות המחשוב ולמאגרי המידע אצלו ולכל מערכות המידע שלו הקשורים בהסכם זה או המחזיקים / נגישים למידע של ועל לקוחות קבוצת אתרים. נותן השרות מתחייב שהבדיקה תבוצע על ידי חברת אבטחת מידע חיצונית מוכרת ומקובלת בשוק. נותן השרות יעביר את תוצאות בדיקת החוסן אל הממונה על אבטחת המידע בקבוצת אתרים. נותן השרות מתחייב להתאים את המערכת על חשבונו למלוא הדרישות כאמור מתוצאות בדיקת החוסן.
21. נותן השרות מתחייב לערוך אחת ל- 24 חודשים, לכל הפחות, ביקורת פנימית או חיצונית על ידי גורם בלתי תלוי בעל הכשרה מתאימה לביקורת אבטחת מידע (שאינו הממונה על אבטחת המידע של נותן השרות) לוודא עמידת נותן השרות בהוראות תקנות הגנת הפרטיות. נותן השרות יעביר דוח זה לממונה על אבטחת המידע בקבוצת אתרים.
22. נותן השרות מתחייב כי אם הוא מספק שירותים למספר מזמינים שונים, יפעל בהתאם לקבוע בסעיף 17א' לחוק הגנת הפרטיות.
23. נותן השרות מצהיר כי ידוע לו שאם לצורך מתן השרות נדרשת גישה למערכות המידע של קבוצת אתרים, נותן השרות יקבל אישור לכך ממנהל הרשת של קבוצת אתרים.
24. נותן השרות ידווח למזמין מיד בכל מקרה של חשש לדליפת מידע מהמאגר או שימוש חורג מההרשאה שניתנה.
25. נותן השרות יעביר הדרכה לעובדיו ו/או שלוחיו בכל הנוגע לעקרונות הסכם זה בדבר אבטחת המידע וכן הדרכות ריענון פעם בשנתיים.
26. נותן השרות מתחייב כי בתום סיום ההתקשרות על פי הסכם זה יעביר כל מידע השייך לקבוצת אתרים ו/או נאסף ו/או עובד עבודה ולאחר מכן ימחק כל מידע כאמור מכל אמצעי המדיה שברשותו ו/או אמצעי גיבוי ו/או כל מדיה מגנטית או אופטית אחרת וזאת למעט במקרה בו נדרשת שמירה על פי דין. נותן השרות מתחייב כי יספק למזמין תצהיר המאמת את ביצוע פעולות המחיקה, ביעור והשמדה של כל המידע כאמור.
27. נותן השרות מתחייב למלא אחר כל דרישות הגנת המידע של תקן PCI המעודכן ליום חתימת הסכם זה וזאת אם במוצר/במערכת/בשירות יש נתוני כרטיסי אשראי או עוברים דרכה נתוני כרטיסי אשראי. נותן השרות מתחייב לבצע על חשבונו שינויים בהגנת המידע ככל שיחולו שינויים בדרישות התקן כאמור.
28. נותן השרות מתחייב כי אם הוא עושה שימוש בשירותי ענן (Cloud) עבור שירותיו לקבוצת אתרים, שירותים אלו יאובטחו בהתאם לסטנדרטים המקובלים בעולם ולהמלצות הרשות להגנת הסייבר. בכל

מקרה מידע רגיש על פי הגדרות החוק יוצפן בענן. שירותי הענן ימצאו בגבולות הגיאוגרפיים הניתנים במדינת ישראל ו/או במדינות הנמצאות בתחומי האיחוד האירופאי וחתומות על האמנה האירופאית להגנה על שמירת הפרטיות והמידע.

29. נותן השירותים מתחייב לאבטח את תחנות הקצה מהם נגשים למאגר בהתאם לסטנדרטים המקובלים בעולם ולהמלצות הרשות להגנת הסייבר כפי שיעודכנו מעת לעת.

30. נותן השירותים מתחייב לאבטח את רשת התקשורת והתשתיות שלו ובנוסף את חיבורי האינטרנט החיבורים האלחוטיים ואמצעי הגישה מרחוק בהתאם לסטנדרטים המקובלים בעולם ולהמלצות הרשות להגנת הסייבר. כפי שיעודכנו מעת לעת.

31. נותן השירותים מתחייב לעמוד בכל הוראות הדין לרבות חוק הגנת הפרטיות ותקנותיו.

32. נותן השרות מתחייב לשפות את קבוצת אתרים מיד עם דרישתה הראשונה בגין כל נזק ו/או תביעה ו/או דרישה הנובעת ו/או הקשורה להפרת נותן השרות את התחייבותו לעמידה בכל כללי אבטחת המידע הן על פי הדין והן על פי הסכם זה וכי הוא מחזיק בביטוח בתוקף בחברת ביטוח מורשית כדין לפיצוי ושיפוי כאמור.

שם החברה \_\_\_\_\_

שם החותם \_\_\_\_\_

מספר ת"ז \_\_\_\_\_

שם הפרויקט או השירות \_\_\_\_\_

חותמת וחתימה \_\_\_\_\_

**פרוגרמה תפעולית ומפרט טכני  
לתכנון, אספקה, התקנה ושרות עבור  
מערכות ניהול ובקרת חנייה  
נמל תל אביב**

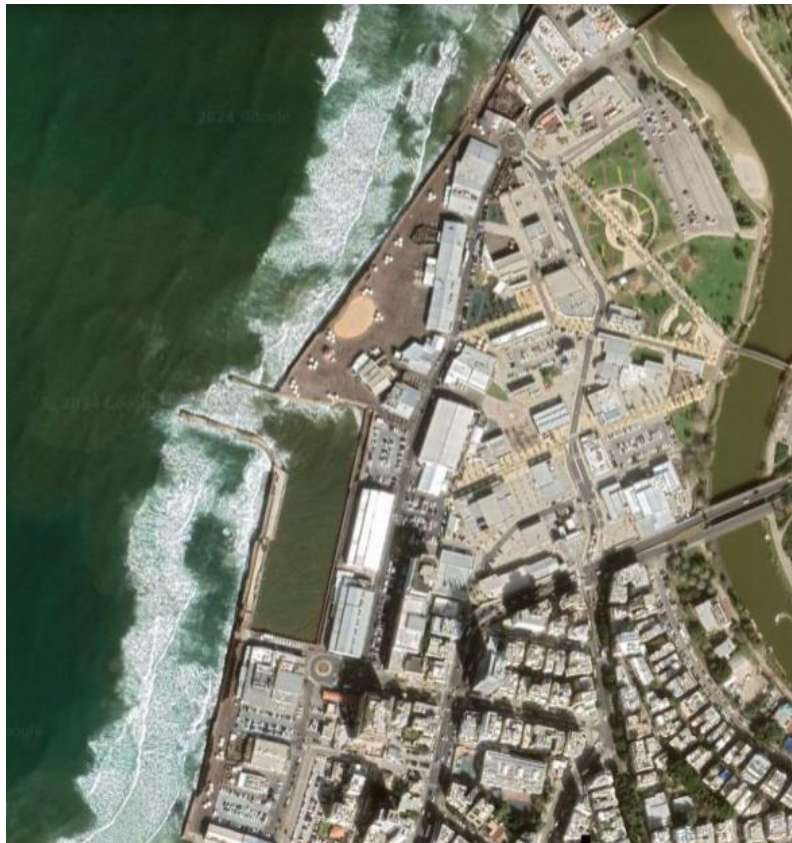

**נכתב ע"י אייל ניקלס**

**יולי 2024**

## תוכן עניינים

3	1. כללי .....
3	2. מטרות .....
4	3. הגדרות וקיצורים .....
5	4. תכולת עבודה .....
6	5. זמני ביצוע .....
8	6. תפעול וניהול החניון .....
8	7. תנאי סביבה .....
9	8. תיאור הציוד עבור מערכות החניון .....
18	9. ניתור תפוסת חנייה והכוונה .....
20	10. מערכת ניהול ובקרה מרכזית .....
23	11. ניהול משתמשים .....
25	12. תעריפים .....
26	13. דוחות ושאליות .....
28	14. התראות .....
29	15. תשתיות, כבילה וארונות תקשורת .....
30	16. גיבויים ואבטחת מידע .....
31	17. שעונים וסנכרון .....
31	18. הדרכה וליווי .....
32	19. אחריות בתקופת בדק .....
33	20. הוראות כלליות .....

## נספחים

- נספח א' – מפת מתחם תשתיות תקשורת נמל תל אביב
- נספח בי - ארכיטקטורה מערכת חניון מוצעת
- נספח ג' - טבלת היענות
- נספח ד' – רשימת רכיבי המערכת להקמה / אספקה לפי חניונים
- נספח ה' – הבהרות לממשק (חומרה/תוכנה) בין הספק לנמל
- נספח ו' – קטלוג אינטרקום

## 1. כללי

### מצב הקיים

מתחם נמל תל אביב כולל קרוב ל 650 מקומות חנייה בשטח ובניהול הנמל, בנוסף קיימים עוד כ-250 חניות נוספות הממוקמות בארבע חניונים המופעלים באמצעות זכיון. כל החניונים בתשלום.

מערכות החניון הקיימות הותקנו לפני מעל לעשור שנים ובכוונת הנמל לבצע החלפה כוללת של ציוד מערכות הניהול והבקרה של החנייה והוספת מערכות לחניונים הנוספים המופעלים כיום באמצעות זכיון.

### 1.1. השערים והנתיבים

הכניסות והיציאות לאזורי החנייה בנמל תל אביב מתבצעים דרך השערים והנתיבים הבאים:

#### א. חניון מרכזי הכולל 4 שערים:

- שער דרומי – כניסה דרומית מרחוב חבקוק, נתיב כניסה בלבד לרכבים ורכבים גבוהים.
- שער ציון – שער חירום נתיב מתחלף כניסה ויציאה, לא פועל באופן סדיר.
- שער ראשי כ"ג - שני נתיבי כניסה ושני נתיבי ויציאה, כולל נתיב אחד כניסה ויציאה עבור רכבים גבוהים.
- שער צפון פלומר - נתיב כניסה, נתיב יציאה ונתיב מתחלף ורכבים גבוהים.

#### ב. חניונים עצמאיים ביריד המזרח (כיום מופעלים באמצעות זכיון):

- חניון A - נתיב כניסה ונתיב יציאה (ליד מבנה 30)
- חניון B - נתיב כניסה יציאה (ליד מבנה 35)
- חניון C - נתיב כניסה ויציאה (ליד מבנה 38)
- חניון D - נתיב כניסה ויציאה (ליד מבנה 47)

בנוסף קיים מרכז שליטה ובקרה מאויש 7/24 אשר מבקר ונותן שירות לכלל המערכות מבנה 8.

## 2. מטרות

הנהלת הנמל מבקשת לערוך שינויים במערך בקרת החנייה והשליטה כולל טכנולוגיות חדשות אשר יכללו, אבל לא רק:

- כניסות ויציאות מבוקרות בשערים השונים כולל בחניונים החדשים (D-A).
- אימוץ טכנולוגיות חדשות לכול הקשור לטיפול באוכלוסיות השונות.
- כניסה ויציאה של רכבים בצורה מבוקרת בקלות.
- הקמת מערך ספירה לאזורים מוגדרים ושליחתם למערך שילוט שימוקם בהתאם לתוכניות.

- יכולת שליטה ובקרה וניהול המתחם.
- התממשקות למערכות תומכות בנמל.
- הקמת מערך שירות בהתאם לקריטריונים המתאימים לאזור הנמל.

### 3. הגדרות וקיצורים

לצרכי מכרז זה, משמעות המונחים שלהלן תהיה כפי שזו מפורטת בצדד:

<ul style="list-style-type: none"> <li>- אתרים בחוף תל-אביב – חברה לפיתוח אתרי תיירות בת"א-יפו בע"מ ו/או אוצר מפעלי ים בע"מ.</li> <li>- מציע אשר יוכרז כזוכה במכרז עמו תחתום המזמינה על הסכם התקשרות.</li> <li>- אחראי על הפרויקט, מנהל פרויקט, ממונה של הלקוח.</li> <li>- המזמינה ו/או גוף אחר שיקבע על ידי המזמינה כמי שיוכל להשתמש בשירותי המכרז,</li> <li>- מערכת ניהול ובקרת חניון מתחם נמל תל אביב, הכוללת את כלל האמצעים הפרוסים בשטח כפי שמוגדרים במפרטים הטכניים במכרז זה, ובכלל זה, חיבור לרשת התקשורת .</li> <li>- Application Programming Interface ממשק תכנות ייעודי</li> <li>- Acceptance Test Procedure</li> <li>- Critical Design Review סקר הקפאת תצורת המערכת תכנון מפורט לקראת יישום</li> <li>- Internet Protocol</li> <li>- Infra-Red</li> <li>- License Plate Recognition – זיהוי לוחית רישוי</li> <li>- Mean Time Between Failure – זמן ממוצע בין תקלות</li> <li>- Preliminary Design Review – סקר מערכות ראשוני עבור עבודת תכנון המערכת.</li> <li>- Service Level Agreement – רמת השירות שתקבע במסגרת ההסכם לתחזוקת המערכת.</li> <li>- Transmission Control Protocol / Internet Protocol</li> </ul>	<ul style="list-style-type: none"> <li>או</li> </ul>	<ul style="list-style-type: none"> <li>"המזמינה"</li> <li>"החברה"</li> <li>"הקבלן"</li> <li>"מפקח"</li> <li>"הלקוח"</li> <li>"מערכת"</li> <li>"API"</li> <li>"ATP"</li> <li>"CDR"</li> <li>"IP"</li> <li>"IR"</li> <li>"LPR"</li> <li>"MTBF"</li> <li>"PDR"</li> <li>"SLA"</li> <li>"TCP/IP"</li> </ul>
--	--	---



**4. תכולת העבודה**

שלבי העבודה עבור כלל המערכות הנדרשות:

- אחריות הספק הינה עבור מערכת ניהול ובקרת החניון, עבור החומרות המסופקות על ידו ומערכות ניהול ובקרה תוכניתית.
- אספקת ציוד תקשורת ותשתית המחשבים תבוצע ע"י הנמל, לא על ידי הספק אולם מעורבותו בתכנון ודרישות יהיו נדרשות.
- תכנון מפורט ואישורו ע"י המזמין כפי שיידרש. התכנון המפורט יכלול: הצגת הפתרון, דפי נתונים של הציוד המוצע, תרשימים חד-קוויים של הפתרון ומערך התקשורת, מהלכי הכבילה. התכנון המפורט יוצג למזמין במסגרת PDR לאישור עקרוני ולאחר מכן יוכן להצגה תוכניות עבודה לביצוע במסגרת CDR.
- שימוש כבילה ותשתיות מקומיות.
- הקמת תשתית מקומית בשערים בין נקודות הקצה לארון בקרה מקומי, כחלק מעלות הכוללת של הפתרונות שיוצעו.
- אספקת הציוד, הצבתו, הקמתו בנקודות הקצה, בחדר בקרה. הציוד כולל ציוד תקשורת ככול שנדרש להשלמת הפעלת המערכת.
- הקמת מערך ספירה ושילוט מקומי המציג מצב חניונים.
- יכולת לא מוגבלת של הקמת פרופילים ומחירוניהם וממשקים נדרשים להפעלת המערכת.
- הקמת הגדרות ובסיס נתונים עד אישורם הסופי ע"י המזמין.
- הקמת מערך תשלומים ותעריפים עם יכולת שינוי.
- הפעלה ראשונית והרצה לפעילות שותפת, הקמת המערכת תהייה בשלבים ולכול שלב תהייה הפעלה והרצה.
- הכנת והגשת תיעוד שיכלול: תיק מערכת, תוכניות עדות, הוראות תפעול, מסכי המערכת, דוחות, טיפול בתקלות.
- הדרכת המשתמשים.
- תוכנית מבחני הקבלה עד אישורם הסופי ע"י המזמין לרבות רה-תכנון, כפי שיידרש.
- עריכת מבחני הקבלה בנוכחות המזמין. ומבחני קבלה משלימים עד למסירת המערכת.
- סיוע בהטמעת המערכת וליווי.

- מסירת מערכת ואישור מהנדס חשמל.
- טיפול ותחזוקת המערכת בתקופת אחריות והסכם השירות.
- פירוק הציוד הקיים בחניונים ופינוי משטח הנמל למקום שייקבע ע"י החברה.

## 5. זמני ביצוע

בכוונת המזמינה לבצע הפעלה עצמית של כל מערכות החניונים (החניון המרכזי והחניונים העצמאיים). הביצוע וסדר התקנת המערכות החניונים בהתאם לסדר עדיפויות שיקבע על יד הנמל בתחילת הפרויקט.

ביצעו התקנה יהיה בשני שלבים עיקריים:

שלב א – ביצוע החלפת הציוד של החניון המרכזי (הערכה אוקטובר 2024 ועד פברואר 2025).

שלב ב – ביצוע החלפת הציוד של החניונים העצמאיים שיתווספו לנמל (הערכה מרץ 2025).

התקנת מערכת בחניונים תתבצע ברצף ובמקביל יאריך מתחילת התקנה בהתאם ללוחות הזמנים ואבני הדרך המובאים מטה. עבודות ההתקנה יתבצעו במשך היום והלילה ברצף בתיאום עם הנהלת הנמל.

שלב א' – תכנון ראשוני ומפורט ואישור על ידי הנמל – תקופת ההקמה. מתייחס לתכנון מערכת בקרת וניהול המרכזית חומרה ותוכנה, השתלבות במערך תקשורת, מרכז שליטה ובקרה מקומי, בכול חניוני הנמל.

שלב ב' – התקנת מערכת הבקרה המרכזית ושערים – תקופת ההקמה. מתייחס להקמת מערכת הבקרה המרכזית, התקנת שער ציון ובדיקת פעול המערכת.

שלב ג' – השלמת התקנת שערים נוספים –לאחר בדיקות הפעלה ראשוניות. יבוצע הפעלה כוללת של מתחם הנמל (שער כ"ג, שער דרום ושער צפון).

שלב ד' – התקנת מערכת שילוט וספירת חניונים.

שלב ה' - התקנת חניונים עצמאיים חיבורם למערכת ניהול ושילוט.

להלן רשימת העבודות שיתבצעו כבר בהתקנת השער הראשון שישימש את שאר השערים:

- תכנון מפורט של פרישת הציוד, ומערך התקשורת מקומית וחיבורה למערך התקשורת הראשית.
- הכנת ממשקים להעברת ותחזוקת נתוני תושבים ממערכות המידע של עיריית תל אביב אל מערכת ניהול החניונים. לדוגמא: תושבי ת"א בעלי תו חנייה, רשימות רכבי גמלאים וכד'.

- ממשק לקליטת ועדכון נתוני רכבי נכים ממאגר משרד התחבורה.
- הקמת בסיס הנתונים הכללי רשימות לבנות, רשימות שחורות לסוגי פעילויות שונות וכד'.
- הקמת קבוצות מינויים, VIP.
- ממשק לתוכנת ניהול אירועים הקיימת באתר.
- יכולת הנפקת קופונים אלקטרוניים.

אבני הדרך ממועד קבלת צו התחלת עבודה (ARO (After Receive of Order

עבור כל שלב ושלב המוצג לעיל מצורפים להלן:

לוח לסיים אבן הדרך (בשבועות)	פעילות + ARO שבועות קלנדריים מצו תחילת עבודה
בסמוך לאחר הודעת הזכייה ולפני קבלת צו התחלת עבודה	סגירת כל נושאים אדמיניסטרטיביים ומשפטיים
ARO = 0	הוצאת צו התחלת עבודה לקבלן בהתאם להסכם עבור תקופת ההקמה
ARO+ 1	פגישת התנעה לפרויקט
ARO+ 2	הגשת תוכנית ניהול הפרויקט
ARO+ 3	הגשה לאישור - מצגת סקר תכנון ראשוני (PDR)
ARO+ 4	אישור סקר תכנון ראשוני (PDR) ע"י החברה
ARO+ 6	<u>תכנון מפורט</u> סקרי תכנון באתרי השטח. הגשה לאישור – תיק התכנון המפורט (מתייחס למערכת הבקרה המרכזית מרכז שליטה ובקרה והשערים). הצגת התכנון המפורט ע"י הקבלן
ARO+ 7	הצגת התכנון המפורט ע"י הקבלן
ARO+ 7	אישור סקר תכנון קריטי (CDR) על ידי החברה
ARO+ 8	העברת מסמך בדיקות מסירה ובדיקות קבלה למערכת, לאישור החברה
ARO+ 11	<u>התקנת:</u> - מערכת ניהול מרכזית בחדר בקרה ושליטה. (תקשורת, אינטרקום) ועמדת תשלום אחת. - הקמת ממשקים – הקמה והרצה. - התקנת שער ציון ובדיקתם
ARO+ 12	בדיקות ואישור על ידי הנהלת/נציגי הנמל
ARO+ 13	הדרכה משתמשים וליווי
ARO + 14	התקנת שער כ"ג + דרום + צפון
ARO+ 15	בדיקות ואישור על ידי הנהלת/נציגי הנמל
ARO+ 15	התקנת שילוט ומערכת ספירה לחניונים
ARO+ 16	הרצת מערכת

שינויים ושיפורים.	ARO+ 17
בדיקות קבלה של המערכת	ARO+ 19
תיעוד	ARO+ 19
סיום ביצוע התקנות חניונים פנימיים.	20 שבועות
התקנת חניונים חיצוניים ושילובם במערכת הראשית	מה- 1/3/2025 ועד ל- 15/3/2025 (הערה: תיתכן הקדמה בשבוע אחד של תחילת העבודה)

## 6. תפעול וניהול החניון

עמדות ניהול ובקרת חניון תפקידם לבצע ניהול שותף של מתחם הנתיבים והחניונים, ניהול משתמשים, בקרה על תפעול יחידות הקצה, שליטה ובקרה על מערכת התשלום ותעריפים, ביצועי גיבוי ושיחזור, עמדת ניהול חניון כוללת חומרה מסופקת על ידי הנמל ותוכנה. הפעלת החניון תבצע עצמאית על ידי עובדי הנמל. מוקצה חדר מוקד הפעלה ובקרה אשר יכלול את כל המחשבים והמערכות הנדרשות. כל תשתיות וכבילת התקשרות מנקודות הקצה יגיעו חדר הבקרה. מחדר הבקרה ניתן יהיה לבצע את כל הפעילויות לתפעול השותף של החניון (מענה לבעיות חונים, פתיחת מחסום, וכד') ולקבל חיוויים והתרעות על מצב המערכות. המערכות המוצעות יהיו מערכות מבוססות חיבור קווי **ולא יתאפשר אספקה ושימוש במערכות המבוססות בענן מקומי או חיצוני.**

בנוסף, במידה ובחניון מסוים מצבת החניות מלאה, לא יתאפשר להכניס רכבים לחניון עד שרכב אחר יבצע יציאה. למרות הנאמר, חדר הבקרה יוכל לבצע פתיחה ידנית לרכבים במידת הצורך.

## 7. תנאי סביבה

המערכות והציודים אמורות לעמוד ועבוד בתנאים הקשים של חוף ים כגון: תנאי לחות, תנאי חום ושמש, מליחות תמידית, רוחות, מניעת חדירת מים וכן תופעות ונדליזם מעשה ידי אדם. המערכות תידרשנה לעמוד בתנאים קשים אלו. ציוד הקצה יהיה עמיד לתנאים המיוחדים השוררים בסביבה. על הספק להציג ולפרט לעמידה בתקנים המיוחדים במערכות המוצעות על ידו על מנת לענות על דרישה זאת. מרכיבי המערכת יהיו בהגנה של קרינת UV, מיוצרים מפלדה מגולוונת/נירוסטה מחוסמת וצבוע בתנור בצע מתאים לסביבה ימית וקוריוזית. אחריות הספק לגבי קורוזיה בלבד יהיו 5 (חמש) שנים (ראה פרק אמנת שירות).

## 8. תיאור הציוד עבור מערכות החניון

על מערכות החניונים אשר יוצבו באתרים לכלול ולקיים את מלוא המאפיינים אשר מוגדרים בסעיף זה וכפי שמופיעים בטבלת היענות (נספח ג'). המזמינה תהיה רשאית שלא לקבל הצעה שאינה עומדת בדרישות החובה (M) ו/או המציע אינו מתחייב (או שאינו מראה יכולת ברורה) לקיים את הדרישות האחרות המפורטות במפרט הטכני. מבלי לגרוע מן האמור, במפרט להלן, הוגדרו דרישות מינימום נוספות שעל המערכת המוצעת לקיים. לשם בחינת הצעת המציע, על המציע לצרף להצעתו את המפרט הטכני, שהוכן על-ידי יצרן/ני המיכון האוטומטי המוצע על-ידו במסגרת הליך זה בנוסף לענות על טבלת היענות המצורפת למכרז.

מובהר ומודגש כי על-פי שיקול דעת של הנהלת הנמל, החברה רשאית לדרוש מידע נוסף על המיכון המוצע על-ידי המציע. להלן תכולת המערכות:

- המערכת תכלול ותעמוד בכללי הנגישות הנדרשות.
- עמדות תקשורת לכניסה ויציאה, מחסומים, מצלמות LPR, גלאי כביש, בקר מערכת כבילה וכול הנדרש להקמת המערכת.
- עמדות תשלום אוטומטיות ועמדות תשלום אשראי.
- מערכת מרכזית לניהול שליטה ובקרה עבור מוקד.
- עמדות קלינט.
- גלאי כביש ורכב גבוהה.
- תוכנות ורישיונות לעבודה מלאה.
- מערך ספירה ושליטים אלקטרוניים חיצוניים.
- כבילה בהתאם לנדרש באזור איי התנועה.
- ארונות חשמל ותקשורת כולל כל הרכיבים הנדרשים (בהתאם לסיכום).
- מיגון.

הציוד שיסופק יהיה ציוד חדיש ומתקדם. לא יותר ציוד משומש או משופץ. אספקת כל הנדרש עבור הפעלה תקינה כל ציוד בקרה ומחשוב נילוה למערכת בקרת החניון, שילוט וניהול.

### 8.1 מחסום זרוע

מחסום זרוע מהיר של עד 1 שנייה לפתיחה ולסגירה כולל מערכת בקרת מהירות והאטה לסגירה ללא רעידות. זרוע מחסום עד 3 מטר כאשר נדרש להשאיר מרווח למעבר אופנועים ואופניים. במקרה של פגיעה בזרוע – זרוע תתנתק באופן שלא יגרם נזק לזרוע או למחסום כולל חיבור נתיק לתאורת הליד של הזרוע, חיבור זרוע המחסום יהיה בברגיי הגנה נתיקים. המחסום המיועד לפעילות של לפחות 5000 פעולות ביום. המחסום יהיה עם סימון מחזירי אור בצבע אדום, יותקן בתחתית

הזרוע הגנה למניעת נזק במקרה של פגיעה ותאורת לד בתחתית הזרוע. על גוף המחסום יודבק מדבקה האוסרת מעבר להולכי רגל ומזהירה מפגיעה. במקרה של גילוי נוכחות רכב בעת ירידת הזרוע עד זווית של 30 מעלות לאופק, הזרוע תעצור "FREEZE MODE". (ניתן יהיה להגדיר לחילופין כי הזרוע תעלה אוטומטית למצב פתוח, או תמשיך בפעולתה). עם הפסקת הגילוי הזרוע תיסגר. במקרה של נזק במחסום, מחסום פתוח ולא נסגר, או ניתוק זרוע מתקבלת התראה קופצת במערכת ניהול מרכזית. על המחסום וההתקנה לעמוד בכל התקנים הנדרשים על-פי דין ובדרישות ת"י 900 חלק 21.03.

אפשרות הפעלה ידנית מוגנת גישה באמצעות מפתח, יסופק מפתח לנציג הנמל. המחסום יהיה אטום לחדירת מים ולכלוך ומוגן לתנאי הסביבה שהוגדרו בסעיף 7.

## 8.2. יחידת תקשורת בכניסה

היחידה תהייה היברידית, כניסה עם כרטיס או כניסה ללא כרטיס (ticketless), השימוש ושיטת העבודה בכול אחת מהאפשרויות תהיה בהחלטת המזמינה. במידה ולא יהיה זיהוי של מספר הרכב יונפק לנהג כרטיס כניסה עם הדפסת QR לביצוע תשלום.

היחידה תותקן ותוצב בצד שמאל של הנתיב במרחק של 2.5 מ' לפני המחסום באופן שתהיה בטווח יד של נהג רכב מתקרב יכולת קריאה. זיווד העמדה יהיה בהתאם לתנאי הסביבה שהוגדרו בסעיף 7. העמדה תהייה נגישה גם בעמדת גובה עבור רכבי שירות ומשאיות, במקרה של כניסת משאית רק עמדה עליונה תופעל ויוגדרו זמני חסד ותעריפים שונים במידת בצורך. היחידה תכלול:

- לשימוש בכרטיסים, לחצן הנפקה מואר ופתח יציאת הכרטיס. הנפקת כרטיס בתוך לא יותר מ 3 שניות מהלחיצה על הלחצן.
- חיישן להתרעה על מלאי כרטיסים נמוך.
- קורא ברקוד QR.
- צג גראפי הודעות ללקוח (LCD מואר 16 תווים אלפא נומריים – גובה תו יהיה 10 מ"מ לפחות).
- שלוחת אינטרקום VOIP לחצן קריאה, מיקרופון ורמקול במארז מתאים כך שלנהג יהיה גלוי רק לחצן הקריאה.
- האינטרקום יפעל ב-codecs כדלקמן:
  - Video codecs (H.263, H.263+, H.264, MPEG-4, JPEG)
  - Audio codecs (G.711, G.729, G.722, L16/16kHz)
  - באופן שיוכל להתחבר למערכת האינטרקום המרכזית הפועלת בחדר הבקרה.

- מצלמה HD לזיהוי משתמש האינטרקום.
- בזיהוי כניסה LPR היחידה תפעיל את פתיחת המחסום בתוך לא יותר מ 3 שניות מהגעת רכב לגלאי הנוכחות.
- בזיהוי רכב גבוהה על ידי גלאי גובה יחידת התקשורת הגבוהה תעבוד בלבד. תהייה אפשרות ליצירת פרופיל מיוחד לרכב גבוהה שבו יינתן זמן חסד ארוך יותר.
- עמדת תקשורת לרכבים גבוהים תכלול את אותם רכבים של יחידת התקשורת ותותקן בגובה מתאים לשימוש עבור משאיות.

### 8.3. יחידת תקשורת ביציאה

היחידה תותקן בצד שמאל של הנתיב במרחק של 2.5 מ' לפני המחסום באופן שתהיה בטווח יד של נהג רכב מתקרב. עמדה תופעל רק בנוכחות רכב או אי זיהוי מספר הרכב.

זיווד העמדה יהיה בהתאם לתנאי הסביבה שהוגדרו בסעיף 7. העמדה תהייה נגישה גם בעמדת גובה עבור רכבי שירות ומשאיות, במקרה של יציאת משאית רק עמדה עליונה תופעל.

עמדה תכלול את הרכיבים הבאים:

- קורא כרטיסי מזדמנים, ברקוד QR, במקרה של מערכת ללא כרטיסים מצלמה תזהה את הרכב לחישוב עלות החניה.
- שלוחת אינטרקום כולל מצלמה לזיהוי הנהג (VOIP). ראו הערה בפירוט ביחידת תקשורת כניסה.
- צג גראפי הודעות ללקוח (LCD מואר 16 תווים אלפא נומריים – גובה תו יהיה 10 מ"מ לפחות).
- תצוגה גרפית להודעות דינמיות שניתנות לשנוי מוארת היטב ביום ולילה.
- חריץ להכנסת וקריאת כרטיס אשראי כולל התאמה לעבודה בתקן EMV.
- מדפסת קבלות כולל חיישן להתרעה על מלאי הכרטיסים נמוך ויכולת שליחה חשבונית למיל.
- קורא קופונים (כרטיסים/מדבקות/QR מטלפון נייד)
- בזיהוי LPR היחידה תפעיל את פתיחת המחסום בתוך לא יותר מ 3 שניות מהגעת רכב לגלאי הנוכחות.
- הקבלה תהיה בעברית ותכיל את כל הנדרש על ידי שלטונות המס במדינת ישראל ובכלל זאת: שם החניון, מס' עוסק מורשה, "חשבונית

מס/קבלה", מספר הקבלה, תאריך התשלום, תאריך ושעת הכניסה, תאריך ושעת היציאה, הסכום ששולם, סכום המע"מ ושיעורו ב %, אם שולם בכרטיס אשראי יודפס קוד לפי הגדרות תקן DSS PCI. עמדת תקשורת לרכבים גבוהים תכלול את אותם רכבים של יחידת התקשורת ותותקן בגובה מתאים לשימוש עבור משאיות.

#### 8.4 מצלמת LPR

מצלמת LPR מותקנת בעמוד אנטי ונדאלי המקובע ברצפה, זיווד העמדה יהיה בהתאם לתנאי הסביבה שהוגדרו. מצלמת LPR תופעל ותזהה רכבים בכול מזג אוויר, יום ולילה, הפעלה תהייה לאחר מעבר רכב על גלאי לולאה אלקטרומגנטית או VMD. מצלמה תכלול תאורת אינפרה אדומה IR או יכולת לקראת מספר רכב באזור חשוך. המצלמה תהייה עם חיבור IP ורזולוציה של 2 מגה פיקסל לפחות. איכות הזיהוי ופענוח מספרי רכב לא ירד מ 98% מסה"כ הזיהויים ( באחריות הספק להמציא דוח בדיקות שטח המוכיח עמידה בתנאים אלו). במידה וזיהוי מספרי הרכב לא יגיע לרמת הזיהוי הנדרשת בנתיב כל שהוא, יתקין הספק מצלמת LPR נוספת באותו הנתיב לזיהוי כפול של מספר הרכב (stereo) על חשבוננו. צילום ה LPR יצלם את קידמת הרכב בלבד ללא הנהג ונוסעיו. המערכת תזהה לוחות זיהוי רישוי תקינים שמאושרים לנוע בכבישי ישראל. במקרה של אי זיהוי לוחית רישוי המוקד יכול לבצע תיקון מספר ולהריץ תהליך חוזר. המצלמה ומארז מוגנת מפגעי מים, לחות וגורמי סביבה מזיקים בהתאם להוראות. פתיחת המחסום ביציאה על סמך זיהוי מספר הרכב + תשלום, ללא צורך בהכנסת כרטיס אישור תשלום. באחריות הספק להציג את הדגם המוצע ואת יכולותיו כחלק מהמפרט. שרת ניהול ה-LPR יהיה וירטואלי ויאפשר דחיסה של הצילומים. במידה ויהיו נתיבים עם איכות זיהוי לא טובה בגלל מבנה השער והגאומטריה סביבו, מצלמה נוספת תותקן בנתיב (צילום stereo).

#### 8.5 אינטרקום

יחידות האינטרקום בקצה, בעמדות התקשורת ועמדות תשלום יהיו מחוברות למערכת VOIP הפועלת בנמל ת"א ויהוו שלוחה במערכת הקיימת בתקשורת בפרוטוקול SIP, יהיו מבוססות POE ויהיו פנימיות בתוך עמדות התקשורת. במידה ויהיו חיצוניות יתמוך ב-IP69. המצלמות ביחידות האינטרקום יהיו בעלות עדשה רחבה וימוקמו בעמדות השונות במיקום ייעודי (לא פתרונות של קדיחה בציווד). המצלמות ישולבו ביחידות הקצה באופן פנימי כך שלא יהיו חשופות



לפגיעה חיצונית. תהיה יכולת כיוון המצלמה לאזור הרצוי לצילום (50x50 ס"מ במרחק 65 ס"מ מהציוד).

נדרשות לתמוך ב- codecs כדלהלן:

Video codecs (H.263, H.263+, H.264, MPEG-4, JPEG)

Audio codecs (G.711, G.729, G.722, L16/16kHz)

באופן שיוכל להתחבר למערכת האינטרקום המרכזית הפועלת בחדר הבקרה.

נספח ו' מתאר את דוגמת הגדרות האינטרקום הרצויה להתקנה על עמדות

התקשורת וחיבורה למערכות הקיימות. הספק יכול לרכוש ולבצע התקנה

פנימית/חיצונית עבור יחידות אינטרקום כפי שמוצג בנספח וניתן לעשות שימוש

ביחידה המוצגת.

המיקום של יחידות האינטרקום והגנה עליהן בעמדות הינו באחריות ספק ציוד

החניון אולם נדרש שיהיה נגיש לכול כלי הרכב.

כל שאר המרכיבים שייכים לחדר הבקרה וכל המידע המפורט לעיל מתייחסים

למערכות הפועלות בחדר הבקרה.

יחידות הקצה יכללו אינטרקום בטכנולוגיית VOIP. על ידי לחיצה בכפתור

האינטרקום תתבצע שיחה עם חדר בקרה או מקום ייעודי למענה ללא צורך להחזיק

את לחצן האינטרקום לחוץ.

בחדר הבקרה יותקנו עמדות שולחניות שניתן להבחין בקריאת האינטרקום על גבי

צג המכשיר המראה מהיכן מגיעה השיחה ותמונת הנהג ממצלמת המותקנת

בעמדה המקושרת. עמדות שולחניות יסופקו על ידי המזמינה.

ניתן יהיה ליזום קריאה מהרכזת אל היחידה בעמדות הקצה.

## 8.6. גלאי נוכחות רכב

גלאי אלקטרומגנטי המותקן בכביש לזיהוי נוכחות רכב מעליו לביצוע צילום LPR ,

נוכחות רכב, סגירת מחסום וספירה.

ביצוע חריצת כביש והתקנת כבילה מתאימה באחריות הספק. סגירת חריצת הכביש

יעשה בחומרים שיעמדו בתנאי הסביבה כמפורט.

לא יהיה ניתן להשתמש בגלאים הקיימים.

## 8.7. עמדת תשלום אוטומטית

• התשלום יתאפשר בלפחות: 4 סוגי מטבעות, ו- 4 סוגי שטרות. במקרה של

תשלום במזומן תונפק קבלה לפי דרישה באמצעות מקש ייעודי.

• מתן עודף ב 3 סוגי מטבעות לפחות: מחזירי העודף יתמלאו אוטומטית

מתשלומי הלקוחות. תכולת מטבעות להחזרה לפחות – 300 מכל סוג

לפחות. כמות גדולה יותר היא רצויה.

- תהיה אפשרות לשלם בכרטיסי אשראי או בכרטיסי "דביט". במקרה כזה קבלה תונפק אוטומטית.
- תתאפשר חסימת אפשרות לתשלום באמצעות שטרי בנק מסוימים למשל 200 שקלים.
- הקבלה תהיה בעברית ותכיל את כל הנדרש על ידי שלטונות המס במדינת ישראל ובכלל זאת: שם החניון, שם המפעיל, מס' ח"פ, "חשבונית מס/קבלה", מספר הקבלה, תאריך התשלום, תאריך ושעת הכניסה, תאריך ושעת היציאה, הסכום ששולם, סכום המע"מ ושיעורו ב %, אם שולם בכרטיסי אשראי יודפס קוד לפי הגדרות תקן PCI DSS. כמו כן יירשם הטקסט: "קבלה זו אינה מהווה אישור ליציאה מהחניון". ההדפסה תהיה קריאה למשך 7 שנים לפחות לפי דרישות רשות המיסים.
- בעמדה יותקן צג שעליו יופיעו הנחיות ברורות לפעולה ב 4 שפות: עברית, אנגלית, ערבית, רוסית לפי בחירת המשתמש. באמצעות לחצן בחירת שפה. רצוי צג גרפי צבעוני.
- העמדה תוזן מקו אל-פסק (UPS) שיאפשר עבודה רצופה במקרה של הפסקת מתח הרשת ל 20 דקות. במקרה שהאל-פסק מכבה את המכונה, אזי בעת החזרת המתח הוא יעלה את העמדה מחדש ללא צורך בכל התערבות חיצונית, וללא אבדן מידע. העמדה תעלה מחדש בתום לא יותר מ 30 שניות מרגע חזרת המתח. במידה והמכונה תחובר לחשמל ייעודי לא יהיה צורך באל פסק.
- אם לא נתבקשה קבלה במעמד התשלום, ניתן יהיה להפיק קבלה "מקור" באותה עמדה בכל עת לאחר מכן, ע"י הכנסת הכרטיס המשולם לפתח המתאים במכונה.
- מעמדת ניהול מערכת יתאפשר לבחון את מצב הכספי מטבעות/שטרות של מכונת התשלום.
- העמדה תתריע במערכת הבקרה המרכזית על האירועים הבאים: ניסיון פריצה, פתיחת דלת לא תקינה, הדלת אינה נעולה כראוי, רמה נמוכה מתחת לסף שיוגדר של מעות לעודף, מחסור במעות לעודף, מחסור בנייר לקבלות, רמה נמוכה של נייר לקבלות (ניתן לכוונן), מחסור בנייר להנפקת כרטיסים, רמה נמוכה של נייר לכרטיסים (ניתן לכוונן), קופות מלאות, הוצאת קופות.
- כל פעולה שתבצע בעמדה תתועד במערכת וניתן יהיה לזהות מתי בוצעו הפעולות הבאות: פתיחת דלת, הוצאת קופת מטבעות או קופת שטרות, הוספת מעות לעודף, ריקון מטבעות מהתקנים למתן עודף.

- אינטרקום – בעמדה תותקן שלוחת מערכת האינטרקום כולל מצלמה.
- פירוט הדרישות של האינטרקום ראו בסעיפים הקודמים
- העמדה תהיה בנויה באופן מסיבי וממוגנת בפני וונדליזם כולל עיגון לרצפה.
- פרטי המיגון יוצגו ע"י הקבלן לאישור המפקח מראש ובכתב.
- זיווד העמדה יהיה בהתאם לתנאי הסביבה שהוגדרו.
- על המכונה יוצמד שילוט הנחייה ברור ועמיד בוונדליזם. תיכון ועיצוב השילוט יוצגו לאישור המפקח מראש ובכתב.
- המכונה תכלול מערכת תאורה פנימית המציגה את פאנל המכונה.
- תינתן אפשרות לבצע עיצוב המכונה בהתאם לאופי הנמל.
- בעמדה יופק אוטומטית דו"ח מפורט לאירועים הבאים: הוצאת קופת שטרות, הוצאת קופת מטבעות, הוספת מעות לעודף. הדו"ח יופק לאחר השלמת ביצוע פעולה. אם בוצעה הוצאת קופת שטרות או מטבעות, תאופס תכולת הקופה במערכת באופן אוטומטי.
- במידה ובנק ישראל ייצא בסדרת שטרות/ מטבעות חדש לשוק, על הספק להכשיר שטרות/ מטבעות אלו במכונת התשלום ללא כל עלות נוספת למזמין.

## 8.8. עמדת תשלום אשראי

- תהיה אפשרות לשלם בכרטיסי אשראי או בכרטיסי "דביט". במקרה כזה קבלה תונפק לפי בחירת הנהג.
- הקבלה תהיה בעברית ותכיל את כל הנדרש על ידי שלטונות המס במדינת ישראל ובכלל זאת: שם החניון, שם המפעיל, מס' ח"פ (או ע"מ), "חשבונית מס/קבלה", מספר הקבלה, תאריך התשלום, תאריך ושעת הכניסה, תאריך ושעת היציאה, הסכום ששולם, סכום המע"מ ושיעורו ב %, אם שולם בכרטיס אשראי יודפס קוד לפי הגדרות תקן DSS PCI. כמו כן יירשם הטקסט: "קבלה זו אינה מהווה אישור ליציאה מהחניון". ההדפסה תהיה קריאה למשך 7 שנים לפחות לפי דרישות רשות המיסים.
- בעמדה יותקן צג שעליו יופיעו הנחיות ברורות לפעולה בעברית ואנגלית לפי בחירת המשתמש. באמצעות לחצן בחירת שפה. רצוי צג גרפי צבעוני.
- אינטרקום – בעמדה תותקן שלוחת מערכת האינטרקום VOIP כמתואר בסעיף אינטרקום
- העמדה תהיה בנויה באופן מסיבי וממוגנת בפני וונדליזם כולל עיגון לרצפה.
- פרטי המיגון יוצגו ע"י הקבלן לאישור המפקח מראש ובכתב.
- על המכונה יוצמד שילוט הנחייה ברור ועמיד בוונדליזם. תיכון ועיצוב השילוט יוצגו לאישור המפקח מראש ובכתב.
- עמדת התשלום תהייה מוכנה לעבודה בתקן EMV.

## 8.9 פס האטה

פס האטה עשוי גומי או חומר פלסטי אחר לרוחב 2.50 מ' ואורך (בכיוון הנסיעה) 30-40 ס"מ. הפס יוגדר ע"י היצרן כמתאים למהירות של 10 קמ"ש. לפס פרופיל מעוגל בגובה של 5-7 ס"מ. בכל פס מותקנות "עיני חתול" מחזירות אור בצפיפות של 2 עיניים מופנות לכיוון התקרבות הרכב. הפס יקובע בברגים אל רצפת החניון באופן שלא תהיה כל תזוזה בעת מעבר רכב. כמות ומיקום פסי ההאטה ייקבעו ע"י הספק והמזמין במהלך ההתקנה.

## 8.10 עמודי מיגון

הציוד שיוצב על איי תנועה ימוגן על ידי עמודי פלדה בקוטר 4 אינץ' בגובה עד 100 ס"מ שיחוברו לאי התנועה. פתחם העליון ייסגר באמצעות מכסה. עמודים יהיו בצבע בולט לנהג. יעוגנו אל בסיס בטון (יבוצע במידת הצורך ע"י הקבלן) באמצעות 4 ברגים. העמודים ייצבעו ברצועות אופקיות ברוחב כ-20 ס"מ בצבעי אדום-לבן לסירוגין או יצופו בשרוולי פלסטיק צבעוניים בהתאם. הפתח העליון של העמוד ייסתם בפקק/מכסה מתכתי או מפלסטיק עמיד בקרינת UV. במידה ולספק יש מיגון אחר, יש לאשר את המיגון לפני הצבתו. זיוד יהיה בהתאם לתנאי הסביבה שהוגדרו.

## 8.11 עמוד הפרדה

עמוד פלסטי גמיש בצבע כתום ועליו 2 פסים היקפיים מחזירי אור לבנים באיכות דיאמונד (מתוצרת 3M). גובה העמוד 50 ס"מ לפחות. העמוד יחובר לרצפה באמצעות 4 בורגי עיגון. במקרה של פגיעת רכב או דריסה – לא ייפגע העמוד ויחזור לאחור האירוע למצבו המקורי. התקנת העמודות תהיה כזו שיהיה ניצב, גם אם המשטח עליו יוצב יהיה משופע.

## 8.12 גלאי גובה לנוכחות רכב

בנתיבי הכניסה והיציאה מוגדרים יותקנו גלאי גובה. זוג גלאי אינפרא-אדום אקטיביים יותקנו על גבי עמודים בגובה 245 ס"מ 2 גלאים במרחק של 80 ס"מ אחד מהשני, עמודי הגלאי יהיו בהתאם זיוד לתנאי הסביבה שהוגדרו. רק חיתוך בו-זמני של 2 הקרניים יפעיל את פתיחת המחסומים/הפעלת עמדת תקשורת.

מטרת הגלאי:

- להפעיל את עמדת התקשורת העלית בנתיב.
- לתת תעריף אחר או זמן חסד גבוהה יותר לרכבי אספקה ושירות בזמנים שונים של היום.
- לתת אפשרות כניסה חופשית לרכבי שירות הרשאים להיכנס ולצאת מהנמל בצורה מהירה.

### 8.13. ארון בקרה

ארון בקרה יותקן בקרבת השערים ויכלול את כל מערך התקשורת והחיבורים של המערכת. ארון הבקרה כולל תכולת חיבורי חשמל ותקשורת יסופק על ידי הנמל (אלה באם נאמר אחרת). בנוסף יותקן בארון בקר המערכת הנדרש עבור הפעלה מלאה של השער. באחריות הספק לבצע את החיבורים של הבקר לתקשורת המרחבית בהתאם להוראות נציג הנמל.

### 8.14. ולידאטור (יחידת תיקוף)

יחידת ציוד להצבה או שימוש בנייד באתר הנמל לצורך מתן הנחה בדמי החנייה ללקוחות. המערכות יאפשרו להגדיר גם מכירה מראש וגם חיוב על פי שימוש של המדבקות/הקופונים. יפקו דוחות משתמשים בהתאם לעלויות משתנות וכול הפעולות יופיעו בדוחות הכנסות Z. נדרשים שני סוגי יכולות לפתרונות:

1. ולידאטור אלקטרוני – נדרש יכולת מסירת קופון הנחה לטלפון נייד בפורמט QR אשר יוצג בעמדות התקשורת או בעמדות תשלום לצורך תשלום ויציאה. הפקת QR ליכולת הפעלה עבור בתי עסק, מארגני אירועים, הנהלת הנמל בהפעלה דרך טלפון נייד, (ללא הגבלת כמות משתמשים המורשים להנפיק אבל עם בקרה מלאה של מערכת ניהול) למסחר ולמבצעי אירועים אשר יקבלו את יכולת הנפקה QR לפני ובזמן האירוע. בסוף כל חודש יונפק לכול אחד ממקבלי יכולת הנפקה קופונים דוח שימוש בקופונים. תשלום יוכל להיות בתשלום מראש והורדה בסוף חודש או תשלום לאחר שימוש. על הספק לספק תאר מימוש סעיף זה.

2. יחידת ולידאטור - היחידה תהיה מחוברת בתקשורת למערכת ניהול החנוונים. עם הכנסת כרטיס מנוי ליחידה המערכת תשנה את תעריף הלקוח לפי הגדרות כמקובל בהסדרים עם מדבקות או מתן כרטיס עם QR מודפס שיקרא ביציאה. קורא הכרטיסים יהיה ממונע ועם קריאת הכרטיס יתקבל חייווי באיתות נורית וצפצוף. במקרה של קריאה לא תקינה – יהיה איתות וצפצוף שונה.

### 8.15. שילוט ציוד

ציוד המצוי בשימוש החונים (עמדות תקשורת, עמדות תשלום) יסומן בצורה ברורה ויכילו הוראות הפעלה על גבי הציוד. באחריות הספק להציג ולקבל אישור לפני הצבת השילוט. ניתן להציג המידע באמצעות פיקטוגרמים ברורים כתחליף למלל.

### 8.16. שילוט הכוונה אלקטרוני

ראה פרק "ניתור תפוסה והכוונה"

### 8.17. נתיב מתחלף

בשערים שיהיו נתיבים מתחלפים, יקבע פרופיל הפעלה שישתנה בהתאם לעבודה אוטומטית או ידנית. יותקו על אי התנועה של הנתיב המתחלף תמרוז מפקד 213/214 שיפעל בהתאם לפרופיל שיקבע.

## 9. ניתור תפוסת חנייה והכוונה

### 9.1. תיאור

המערכת תנתר את תפוסת הרכבים השוהים בשטחי החנייה השונים בנמל, ותיידע נהגים על מצב התפוסה בשילוט מקדים.

שטחי החניה בנמל יחולקו לאזורים הבאים כפי שמתואר בתסריט הנמל:

- אזור חנייה צפוני, שטחי החנייה משער צפון פלומר ועד הביתנים 29/28.
- אזור חנייה דרומי שטחי חנייה משער דרום ועד שער כ"ג
- אזור חנייה מרכזי אמצעי משער כ"ג ועד ביתנים 28/29.
- בנוסף כל 4 חניונים חיצוניים (A,B,C,D).

הספק נדרש לנתר את אזורים אלו בכול טכנולוגיה שימצא לנכון ובקבלת אחוז דיוק של 90% ומעלה מהתפוסה הקיימת. הטכנולוגיה יכולה להיות גלאים ו/או רדאר ו/או מערך צילום, באחריות הספק להציג במענה את הפתרון המוצע על ידו, ובמידת הצורך את דרישותיו מהנהלת הנמל לבצע.

מערכת הספירה יכולה להיות אינטגרלית כחלק ממערכת החניון או מערכת נפרדת שתתממשק למערך השילוט האלקטרוני ישירות או דרך מערכת הניהול של המתחם. המערכת תוכל להנפיק דוחות סטטיסטיות לאזור חנייה לפי שעות וימים. כמו כן אפשרות בקלות לשנות פרמטרים. יתרון למערכת שמבצעת אנליטיקה לפי סיווג סוג רכב.

החניון יוגדר "מלא" בעת שלא יהיו בו מקומות חנייה פנויים. שינוי כיתוב המופיע בשלט ייקבע ע"י המזמין ותהיה לו יכולת לשנות נתון זה. בעת שהחניון "מלא" לא תתאפשר הכניסה. מנויים ייכנסו כרגיל אלה אם המכסה שניתנה להם מלאה. כאשר החניון מגיע לתפוסה של מעט/ מלא תתקבל התראה ויזואלית למערכת הניהול כולל שליחת התראה במייל/ מסרון.

### 9.2. שלטי הכוונה חיצוניים

מטרת השילוט להורות לנהג על מצב חניונים פנימיים וחיצוניים בהתאם לספירה שמבוצעת באותו חניון. מערכת ניהול החניונים תספק את נתוני כמות המקומות הפנויים בחניונים השונים כפי שיוגדרו בכל זמן נתון ומערכת השילוט תקבל את הנתונים "בדחיפה" ותציג בשלטים.

מיקום סופי של השלטים יוחלט יחד עם הספק, יתבצעו 5 מיקומים הכוללים מספר

תאים:

- בכניסה בשער כ"ג שילוט עבור 2 אזורי חנייה עם חצים (אזור דרומי, אזור צפוני)
- בכניסה למתחם הנמל (בסמוך למבנה מס' 41) שילוט עבור 5 אזורי חנייה עם חצים (חניון צפוני, חניונים D,C,B,A).
- ברחוב התערוכה בשטח הנמל שילוט עבור 2 אזורים (חניון צפוני, חניון דרומי)
- בכניסה בשער צפוני שילוט עבור 2 אזורים (חניון צפוני, חניון דרומי)
- בכניסה לחניון צפוני (אופציונאלי) שילוט עבור 2 אזורים.

השלטים שיוצבו יציגו את מספר מקומות החנייה הפנויים או אלטרנטיבי מצב חניון (בהתאם להחלטת מנהלת הנמל) "פנוי, מלא, מעט" עבור המזדמנים. כמות הרכבים להתניות יהיה בהתאם לדרישות הנהלת הנמל.

השלט יכול מסך לד מחולק בהתאם לצורך. בתוכניות השלט או דוגמא כולל גרפיקה יוצגו לאישור המזמין טרם ייצורו. שילוט אלקטרוני יוצב באזור כניסה למתחמים, במקום הנראה לעיני הנהג לפני כניסתו לחניון.

באחריות הספק להציג במענה את הפתרון המוצע על ידו.

חשמל ותקשורת לשלטים יסופקו על ידי המזמינה.

#### הדרישות מגוף השלט:

- מערך השילוט שיוצב יהיה אטום לחדירת מים ולכלוך ומוגן לתנאי הסביבה חיצוניים שהוגדרו
- רגל פלדה מפרופיל RHS 60/6
- גובה מתחתית השלט 230 ס"מ.
- דופן אחורית בארגז ניתן לפתיחה עם צירים לצרכי תחזוקה.
- על הדופן הקדמית תבוצע גרפיקה צבעונית לפי הגדרות הנהלת הנמל.
- בעמוד תותקן דלת להתקנה חשמלית כולל מאמ"ט.
- כל חלקי הגוף מגולוונים וצבועים בצבע אפוקסי שיקבע קלוי בתנור.
- זיווד השלט עומד בתקן IP65 ומעלה ובתנאי הסביבה המפורטים.
- תקשורת השלט לחדר בקרה יהיה סלולארית/אלחוטית ע"י הנמל, ומערך שליחת מסרים יתבצע ממערכת הניהול בהתאם להנחיות ופרמטרים שיקבעו.

#### הדרישות מיחידת התצוגה:

- יחידת התצוגה בשלט תכיל מינימום 4 ספרות למסרים הבאים: 9999, פנוי, מלא, מעט.
- השילוט יהיה מסוג לד בצבע ירוק/אמבר/אדום, גודל אות לא פחות מ 20 ס"מ, שיראה לפחות למרחק של 15 מטר עם כיתוב קבוע שיונחה על ידי הנהלת הנמל.

- קונסטרוקציה של השלט והעמוד להתקנה שיסופקו ייבדקו ויאושר ע"י קונסטרוקטור שבאחריות הספק ולהמציא למזמין לפני התקנה.
- עבודות החשמל יבוצעו ע"י חשמלאי בעל הסמכה.
- הספק נדרש לספק במענה למכרז קטלוג של השילוט האלקטרוני המוצא.

### 9.3. חיבור אפליקציית נייד

לנמל תל אביב קיים אתר אינטרנט (namal.co.il) המתואם גם לטלפונים ניידים. מטרת הדרישה שמזדמן המגיע לחניוני הנמל יוכל בעוד מועד לדעת את תפוסת החנייה. האינפורמציה שמועברת לשילוט האלקטרוני תועבר בממשק קבוע מראש בדחיפה לאתר הנמל כך שיוצג תפוסת חניוני הנמל. באחריות הספק ליצור ממשק ביחד עם מפתחי האתר של הנמל להעברת האינפורמציה.

## 10. מערכת ניהול ובקרה מרכזית

### 10.1. מיקום

מערכת ניהול ובקרה של המתחם תימצא היכן שהיא קיימת היום בחדר שליטה ובקרה במבנה 8 קומה 1. חדר זה מהווה כמרכז שליטה על כל צרכי הנמל כולל תפעול החניונים. ליד חדר הבקרה ממוקם חדר שרתים אשר אספקה והתקנת פיזית שרת המערכת וחיבור התשתיות יהיו בארון נפרד שיסופק ע"י הספק. תשתיות מאזורי השערים מגיעים בסיבים אופטיים או בתקשורת אלחוטית לחדר הבקרה (ראה פרק תשתיות). כל מרכיבי התשתית בארונות התקשורת והשרתים – יוקמו על ידי ספק תשתיות המחשוב והתקשורת של הנמל. ספק מערכות החניון לא נדרש להציג הצעתו בחלק זה. אלא להציג את דרישות המערכת אותה הוא מתכנן להתקין ולבצע הגדרות בשרתים שיוקמו עברו בהתאם להגדרות.

### 10.2. חומרות מערכת ניהול

כל הציוד מחשוב ותקשורת עבור הפתרון המוצע יוקם, יסופק, יבוצע קונפיגורציה על ידי ספקי התקשורת והמחשוב של מנהלת הנמל או מי מיועציה. ספק מערכות החניון נדרש להציג את כל דרישות החומרה ומערכות הפעלה של המערכות המיועדות להתקנה המענה המכרז. חשוב לציין, נדרש לוודא כי שרת מערכת ה-LPR יהיה שרת וירטואלי ולא בשרת פיזי נפרד. ציוד התקשורת כולל כל הכבילה מאזורי השערים חדר בקרה, ממירים, נתבים, מחשב מרכזי, מחשבי מוקדן, מסכים וכד' יסופק על ידי מנהלת הנמל.



### 10.3. מערכת ניהול ובקרת חניון

ארכיטקטורת מערכת הניהול תהיה בדפדפנים סטנדרטים (WEB).

#### 10.3.1. ניהול מרכזי.

תפעול השערים והחניונים יתבצע עמדת ניהול ראשית למערכות החניונים, תפקידה של עמדת ניהול ובקרה במוקד לבצע ניהול משותף של החניונים.

עמדת ניהול תשמש את מנהל האחראי להגדרת מערכת ותאפשר ביצוע הפעילויות להלן: תחזוקת ועדכון נתונים, עדכון תעריפים, הפקת שאילתות ודוחות ניהוליים ולשחזר אירועים ממערכת, הפקת דוחות כספיים והיסטוריים ועוד.

על המערכת לאפשר בקרת כניסות לא חוקיות ו/או עוקפות נהלים לפי אוסף חוקים והצלבות מידע שניתנים לשינוי ועדכון תוך כדי פעילות ותחקור אירועים. המערכת תעמוד בדרישות תקנות הגנת הפרטיות ממאי 2018.

נתוני מעברים יישמרו במערכת למשך 3 חודשים לכל הפחות ויהיו זמינים לשליפה על-פי מספר חתכים כגון: מס רכב, נתיב, טווחי זמנים, תאריך ושעה וכד'

רשימות שחורות יאפשרו ליצור בסיס נתונים לרכבים בעייתיים ומפריעים לניהול החניה והחניונים בשטחי הנמל. מנהל המערכת יוכל להשתמש בכלי זה עבור נהגים ורכבים אשר חונים באופן לא נכון באזורים אסורה חניה או באזורי חניה שלא שייכים להם וכן עבור מזדמנים או ספקים אשר מבצעים עבירות חניה ותשלום. השליטה ברשימות השחורות היא בידי מנהל מערכת ורק הוא יוכל להוסיף ולהוריד רכבים מבסיס נתונים זה. להדגיש יכולים להיות מספר רשימות שחורות שיופעלו בהתאם לביצוע העברה. תוכנת ניהול החניון תוכל לבצע לפחות את הפעילויות הבאות:

- מערכות ניהול, שליטה ובקרה יהיו בשפה העברית וקלות לתפעול.
- מערכת ניהול החניון תאפשר לעבוד במספר רשימות (מנויים, רשימות שחורות, ספקים וכד').
- צפייה ושליטה בכול נתיבי כניסה ויציאה.
- קבלת קריאות אינטרקום מעמדות ציוד הקצה כולל וידאו של הנהג (עמדות כניסה ויציאה ועמדת תשלום).
- יכולת הפעלה יחידות קצה (פתיחה/סגירה מחסומים).
- יכולת שליחת חיוב לעמדות התשלום.
- ביצוע הגדרות מערכת בהתאם לדרישות.

- יכולת יצירת פרופילים לשינוי מחירים ותעריפים לקבוצות שונות וזמנים שונים.
- יכולת הנפקת קופוניי יציאה (נייר, QR לנייד)
- ביצוע התממשקות עם מקורות נתונים.
- הפקת דוחות וביצוע שאילתות.
- קבלת התראות אשר דורשות דיווח וטיפול מידי על ידי מנהל האתר. ישלח מייל למערכת ניהול אירועים של הנמל שתפיץ את התראות באופן אוטומטי.
- נעילת חניון כאשר כמות החניות מלאה עד ליציאת רכב מהחניון.
- הגדרת הרשאות.
- ביצוע גיבויים ושחזור מראש באמצעי חיצוני קיים. יידרש גיבוי תוכנה. המערכת שתותקן כמערכת וירטואלית תגובה כחלק מגיבוי כל השרתים של חברת אתרים.

### 10.3.2. ממשקים.

- לפעילות המתחם נדרשת התממשקות לבסיסי נתונים וחומרות. באחריות הספק לבצע את כל הממשקים הנדרשים כולל ולא רק כחלק מהפתרון:
- ממשק למערכת אספקת רשימות רכבי נכים.
  - ממשק למערכות עיריית תל אביב (תו תושב, נתוני גמלאים).
  - ממשקים לאספקת מערכת קופונים QR למסחר ואירועים.
  - ממשק למערכת האירועים של הנמל.
  - ממשק לאתר הנמל לשליחת מצב חניונים.

### 10.3.3. עמדת ניהול (קלינט).

תחנות העבודה יסופקו על ידי הנמל, הגישה למערכת ניהול של עמדת הקלינט תהיה WEB צפיה בדפדפן.

עמדת קלינט מספקת יכולות ניהול למוקד וכוללת תוכנה על גבי מחשב קיים או מחשב מסופק על פי דרישה.

עמדת הפעלה תהיה בעל יכולת צפייה ושליטה בנתיבי כניסה ויציאה. עמדות הניהול, קלינט, של המערכות המוצעות יאפשרו לבצע את הפעילויות השונות עבור ניהול המערכת כגון: הפקת שאילתות ודוחות ניהוליים, ניהול משתמשים, שליטה על עמדות קצה שליחת חיוב לעמדות תשלום.

עמדת הניהול תקבל התראות מערכת לטיפול בהתאם להגדרת ההתראות. עמדת קלינט תסופק ותכלול את תוכנה ועמדת מחשב הנדרשת וכול הקשור לעבודה מלאה.

## 11.ניהול המשתמשים

קבוצות אוכלוסיות משתמשים יוגדרו בפרופיל ייעודי עבור כל קבוצה וקבוצה בנפרד במערכת ניהול ובקרת החניון, להלן רשימה עקרונית של אוכלוסיות, יתכן ובעתיד יהיה צורך בהגדרת קבוצות משתמשים נוספות חדשות, באחריות הספק לעזור במידת הצורך.

- **מזדמנים**: הכניסה ויציאה במשך 7/24 על בסיס מקום פנוי ולחנות באזור החנייה הציבורי בלבד. התהליך יתבצע ע"י זיהוי בכניסה וביציאה במערכות זיהוי מספר רכב (LPR), מזדמן יוכל למשוך כרטיס כניסה או כניסה ע"י זיהוי מספר רכב ללא כרטיס בהתאם להחלטת הנהלת החניון בהפעלת פרופילים עבודה שונים (ע"י שימוש במערכת היברידית).

○ היציאה בתשלום באופנים הבאים:

- עמדות תשלום מפוזרות בשטח הנמל
- כרטיס אשראי בעמדת יציאה מחניון וקבלת חשבונית.
- תשלום אלקטרוני (כדוגמת פנגו, סלו).
- קופוני יציאה שניתנים על ידי משרדים והמסחר ושימוש באפליקציה ייעודית (QR לנייד).

- **מנויי מתחם**: מנויי המתחם יוכלו להיכנס ולצאת בכל זמן בהתאם להגדרות שיחולו עליהם על ידי הנהלת החניון והנמל, בהתאם לזכויות המנוי הכניסה תהיה לרכב אחד או יותר. הכנסת רשימות המשתמשים יתבצע במשרד הניהול של החניון, או על ידי מתן יכולת כניסה למערכת (שם חברה וסיסמה) לחברות. תינתן אפשרות לחברות להיכנס למערכת דרך מערכות WEB כך שיוכלו להכניס כמות רכבים שיושרו כניסה לחניון, כאשר בקרת כמות הרכבים הנכנסים בפועל תתבצע על ידי מערכת הניהול ולא תאפשר כניסה מעבר לכמות שהוגדרה. הגדרת נתונים לרכבי חברות תכלול לפחות את הנתונים הבאים:

- מספר לוחית רישוי (יכולת הגדרה מספר רכבים למנוי)
- שם בעל הרכב
- מספר טלפון קווי
- מספר טלפון נייד
- תאריך
- תפוגת אישור כניסה

- **אורחי המסחר**: הכניסה לאורחי המסחר יתבצע בהמשך ובהתאם למדיניות שתקבע על ידי הנהלת הנמל. כחלק מהמענה ועלויות המערכת, במידה ויידרש יסופק למסחר יכולת מערך הנפקת קופונים QR שישלח לנייד האורח או חלוקת קופוני יציאה שיוצגו העמדות היציאה/עמדות התשלום. קופוני הנחה יכולים להיות אחוז הנחה/הנחה בשקלים/יציאה ללא הגבלת זמן וכד'. יתבצע מערך רישום ודוחות

כספיים בהתאם להנפקות הקופונים ו-QR לחברות המסחר השונות. באחריות הספק לספק פתרונות עבור הנפקת קופונים אלו לכול יחידות המשרדים/מסחר כחלק מפתרון המערכת וללא עלות נוספת. מוזמן יוכל גם לקבל מראש ברקוד לטלפון הנייד ולהציג בעמדת הכניסה/יציאה. הערכה שכמות המשתמשים תהייה לפחות מאה.

- **אירועים:** בשטח הנמל מתרחשים אירועים בשעות היום והערב במשך כל השנה. במידה ולא קיימת הנחה לבאי האירועים מתבצע תשלום רגיל של מזדמן. בנוסף קיימים מצבים שבאי האירועים מקבלים הנחת חנייה. ההנחה יכולה להיות יציאה ללא תשלום או הנחה בעלות החנייה. להלן מספר שיטות מסירת הנחה לנהג לאירוע:

○ שליחת ברקוד בעוד מועד לטלפון הנייד של בעל הרכב המאפשר כניסה/יציאה ממתחם הנמל על ידי מתן יכולת למנהל האירוע לבצע עצמאית.

○ שליחת ברקוד בזמן הגעה לאירוע לטלפון הנייד של הנהג על ידי מתן יכולת למנהל האירוע לבצע עצמאית.

○ מסירת קופון יציאה אשר הוכן מראש.

בכול שיטת הנחה שתיבחר מנהלת הנמל תקבל דוח ביצוע שיכלול רשימת הקופונים שניתנה כולל מספרי טלפון/רכב למעקב ותשלום עתידי.

- **רכבי נכים:** רכב נכה הנמצא ברשימת רכבי הנכים כרכב יקבל חנייה חינם בחניוני הנמל. בעתיד יתכן ויתבצע שינוי כאשר נכה אשר נעזר באמצעים מיוחדים (בהתאם לרשימת הנכים) יקבל חנייה חינם אוטומטית, עבור רכב נכה אחר, יתבקש הנהג להציג למצלמה שבעמדות התקשורת והתשלום תעודה מזהה אשר מקשר בינו לבין הרכב, רק לאחר ההצלבה יקבל הנהג את ההנחה המתאימה. באחריות הספק לבצע על חשבונו את השינוי שיידרש בפרופיל הפעלה של רכבי נכים במידה ויתרחש. באחריות הספק להתחבר ולהוריד את מאגר רכבי הנכים ממשרד התחבורה למערכת בתזמון שיקבע על ידי הנהלת החניון.

**ספקים ורכבי תפעול:** בהתאם להסכם של העסקים במסחר עם הנהלת הנמל יקבע הסדר כניסה ותשלום עבור ספקים ורכבי תפעול. גם לספקים בעלי רכב רגיל וגם לספקים לבעלי רכב גבוהה מעל 240 ס"מ. באחריות הספק לממש הסכמים אלו במידה ויהיו.

## 12. תעריפים

### 12.1. תשלום דמי חנייה

ניתן יהיה לשלם את דמי החנייה:

- בעמדות היציאה באמצעות כרטיסי אשראי או באפליקציות תשלום ממכשיר טלפון נייד.
  - באמצעות מערכות אלקטרוניות סלולריות לדוגמת סלופארק, פנגו, וחיבור למערכות עתידיות במידה ויהיו (על חשבון הספק ביצוע החיבור).
  - בעמדות התשלום במזומן ואשראי הנמצאות באזור הנמל.
  - באמצעות קופוני הנחה שמונפקים מהמערכת לטובת לקוחות במסגרת הסדרים.
  - רכישת מנוי – (במשרדי החברה) כמפורט לעיל.
- הטיפול באשראי יהיה על פי דרישות תקני EMV, מערכת החניון תספק עם אפשרות סליקה סלולארית בכל החברות המאפשרות תשלום סלולרי. על המערכות להיות בעלות יכולת חיבור עצמאי לחברות גביית דמי חנייה. האחריות המזמינה ליצור את החיבור העסקי לחברות גביית דמי חנייה לקבלת סכומי דמי חנייה, אלה באם נאמר אחרת.

### 12.2. תעריפים

הנהלת החניון תקבע את תעריפי החנייה עבור אוכלוסיות שונות, לדוגמא: הנחת נכים, הנחה אורחים. זמנים שונים ביממה ועבור אוכלוסיות שונות. ניתן ליצור רשימות תעריפים שונות ללא הגבלה, כמו כן רכב שזכאי להנחה יבחן לפי התעריף הנמוך המגיע לו במידה ונימצא במספר תעריפי אוכלוסיות. שיטת חישוב תעריפי רכב מזדמן לחניון היום :

Duration of Stay	תעריף סופ"ש וחג Weekend & Holiday Tariff	תעריף ימי חול Weekday Tariff	משך שהייה
First Hour or Portion Thereof	<b>16</b> ₪/nis	<b>10</b> ₪/nis	שעה ראשונה או חלק ממנה
Each Additional 15 Minutes	<b>4</b> ₪/nis	<b>3</b> ₪/nis	כל 15 דקות נוספת
Maximum Per-Day Price (Including Lost Tickets) Starts at 5:00 until 20:00	<b>60</b> ₪/nis	<b>50</b> ₪/nis	מחיר מרבי ליום כולל אובדן כרטיס החל מהשעה 5:00 ועד השעה 20:00
Overnight Parking One-Time Entry Starts at 20:00 until 5:00 the next day	<b>25</b> ₪/nis	<b>25</b> ₪/nis	חניית לילה כניסה חד פעמית החל משעה 20:00 ועד 5:00 למחרת

יתכן ובעתיד תעריפי רכבי מזדמנים ישתנה.

המערכת תשנה את התעריפי ימי חול ותעריף סופ"ש וחג באופן אוטומטי.

### **12.3. כרטיס אבוד**

במידה והשימוש בכרטיסי כניסה, מזדמן שאין בידו כרטיס יתקשר באינטרקום מעמדת התשלום או מעמדת היציאה למוקד וימסור את מספר לוחית הרישוי של רכבו. המוקד יפתח תהליך "הפקת כרטיס אבוד/חלופי", וכברירת מחדל ישלח ללקוח חיוב לפי תעריף אובדן כרטיס. למוקד תהיה גם אפשרות לשלוח ללקוח חיוב בהתאם לזמן שהייה בפועל בחניון בהתאם לתעריפון. בכל אחת מהחלופות הסכום לתשלום יישלח אוטומטית לעמדה. החונה המזדמן ישלם את הסכום. אם שולם בעמדת תשלום יונפק לו כרטיס יציאה חלופי. אם שולם בעמדת היציאה תונפק קבלה והמחסום ייפתח ליציאה עם משיכת הקבלה.

### **12.4. הסדרים**

הנהלת החניון תוכל להנפיק קופונים או מדבקות/כרטיסים שיקנו הנחה בדמי החניה בהנפקה ישירה דרך הנהלת הנמל או על ידי מתן יכולת לסוחרים לבצע את ההנפקה בביצוע הנפקת קופונים בצורת QR שישלח לטלפון נייד. באחריות בספק לכלול את כל אפשרויות הנפקת קופוני הנחה במערכת כולל אספקה ללקוחות החניון. ההנחה תוכל להתבטא בכל אחת מהשיטות: מחיר קבוע בשקלים (כולל מחיר "0"), הפחתה בשקלים, הפחתת זמן החניה, הפחתה ב % מהתעריף הכללי. המערכת תאפשר להגדיר גם מכירה מראש של הקופונים/מדבקות וגם חיוב על פי שימוש של המדבקות/הקופונים. יופקו דוחות בהתאם. פתרון הנפקת הקופונים האלקטרוניים יהיה כחלק מעלויות הפרויקט ולא נפרד.

## **13. דוחות ושאלות**

### **13.1. שאלות**

שאלות המערכת ניהול ובקרה יוצגו בצורה מיידית על גבי צג המערכת, שאלות יכללו איתורי רכב על פי קריטריונים שונים, תנועות רכבים בנתיבים. להלן השאלות שיידרשו לפחות:

- הצגת נתוני כניסה ויציאה של רכב על פי מס' לוחית הרישוי כולל תמונות ממערכת LPR, לטווח תאריכים.
- הצגת סכום לתשלום על פי מספר לוחית רישוי או על פי מספר כרטיס כניסה.
- מצב התפוסה בחניונים – בכל חניון וסה"כ החניונים.
- רמת זיהוי.

המערכת תבצע בדיקת תקינות לציוד ותציג התראות בהתאם. על גבי מסך ניהול המערכת תציג התראות לפי תקינות. עבור התראות משביות נדרש בנוסף חלון קופץ (POPUP) ורישום בלוג המערכת (תאריך, שעה, תיאור). התראות מערכת יכללו לפחות את ההתראות הבאות:

- גלאים/מצלמות לא עובדות.
- אי זיהוי מספר רכב.
- שילוט לא עובד.
- אובדן תקשורת בין יחידות הקצה לבקרה

## 13.2. דוחות

ניתן יהיה להפיק דוחות ושאליות על פי הרשאות משתמש בצורה קלה. ניתן יהיה לאפשר יצוא דוחות בפורמט אקסל ו-PDF. המערכת מאפשרת גמישות בבניית דוחות באופן עצמאי ע"י המשתמש באמצעות מחולל דוחות. באחריות הספק לספק 10 דוחות נוספים בהתאם לדרישה ללא תשלום נוסף. בראש כל דוח יירשם: שם החניון, שם הדוח, תאריך ושעת ההפקה, התקופה אליה מתייחס הדוח. בכל דף ירשם מספר הדף. בתחתית כל עמודה בה יש משמעות לסיכום – יירשם הסיכום. ניתן יהיה למיין הדוחות לפי כל אחת מהעמודות. בכל דוח ניתן יהיה להוסיף או לגרוע עמודות.

## 13.3. רשימת דוחות עקרונית

- דוח תנועות בחניון – יציג כמויות כניסות ויציאות רכבים מהנתיבים השונים במרווחים שיוגדרו. המשתמש יגדיר טווח תאריכים, שעות, סוג המשתמשים ואיזה נתיבים.
- דוח תפוסה - מספק מידע לגבי תפוסה היסטורית בחניון בודד ובכלל החניונים, באחוזים ובמספרים מוחלטים.
- דוח התפלגות זמן שהייה - על פי שעות, וסוגי משתמשים לחניון בודד ולכלל החניונים.
- דוח שעות חניה מצטברות לתקופה למשתמש בודד לחברה.
- דוח משתמשים - מאפשר הצגת אינפורמציה של כל החברות או חברה אחת, או מזדמנים שנבחרו, תנאים, לקוחות, אנשי קשר וכדומה, האינפורמציה שתוצג תבחר להצגה ע"י המשתמש.
- דוח משתמשים - יפרט את כל האינפורמציה אודות המשתמשים, כגון: מספר לוחית רישוי, פרטיו האישיים, כניסות ויציאות בכל הנתיבים, בכל אזור/מפלס ובכולם יחדיו, קישורים לתמונות לוחית הרישוי בכל מעבר בנתיב.

- דו"חות חריגים - יפרטו את כל האינפורמציה אודות פעולות חריגות, כגון: פתיחות מחסומים ידניות.
- דוחות תקלות – דו"ח היסטורי אשר יציג את התקלות שאירעו במערכת לפי : עמדות, סוגי תקלות, מועד האירוע, מועד הפעלה מחדש.
- דו"ח התרעות תקופתי – יפרט את ההתרעות באופן קלנדרי או בחתך עמדות או בחתך סוגי תקלות.
- דוח Z – לסיכום הכנסות תקופתי יומי/חודשי מכול עמדת תשלום.
- דוח תקופתי עבור ביצוע הנפקות/שוברים תשלום QR ללקוחות כולל תאריך שעה, מספר רכב.
- דו"ח פדיון - פירוט כל ההכנסות בחיתוך של מתאריך עד תאריך, בכרטיסי אשראי בתוספת ארבעת ספרות אחרונות של הכרטיס.
- דוח הכנסות לפי חלוקה לחניון הכולל כל סוגי התשלום וההנחות, בחתך לפי תקופה נבחרת.
- דוח תפוסה היסטורית ונוכחית- בחלוקה לעובדים ומבקרים. תתאפשר הצגה של תפוסה יומית מכסימלית.
- דוח תקלות בחתכים שונים.
- דוח לוג מערכת.
- דוח רכבים אשר נשארו מעבר לזמן מוגדר.
- דוח חריגים הפעלת מערכת.

## 14. התראות

**14.1.** המערכת תבצע בדיקת תקינות לציוד ותציג התראות בהתאם. על גבי מסך ניהול המערכת תציג התראות לפי תקינות. עבור התראות משביתות נדרש בנוסף חלון קופץ (POPUP) ורישום בלוג המערכת (תאריך, שעה, תיאור). המערכת תבצע בדיקת תקינות לציוד ותבצע התראות בהתאם. בנוסף חלק מהתראות נדרש לקבל את ההתראה במיל בדחיפה (בעיקר למערכת אירועים הקיימת בנמל והיא מבצעת הפצה לנמענים באופן אוטומטי) התראות מערכת יכללו לפחות את ההתראות הבאות:

- מחסום פתוח ולא נסגר במשך 30 שניות.
- זרוע מחסום לא במקומו.
- אובדן תקשורת בין יחידות הקצה לבקרה.
- מצלמות LPR לא מצלמות.
- רכב הנמצא בחניון ולא יצא במשך זמן שיוגדר מראש.



- מחסור בכרטיסים/ נייר קבלות בעמדת הכניסה, היציאה ועמדות התשלום ב 2 רמות – כמות נמוכה וחוסר (התרעה חמורה).
- התראה על חניון מלא (כפי שהוגדר).
- התראה שישלחו מיילים באירועים שונים כגון:
  - רכב VIP נכנס/ יצא.
  - דו"ח של רכבים החונים מעל 24 שעות.
  - רכב הנמצא בשתי רשימות מי מהן מתגברת: רכב המקושר למנוי של החניון אבל הוא גם גמלאי של עיריית ת"א.

כל ההתרעות יירשמו במערכת ויכללו בדוחות.

המוקדן יוכל להשתיק כל התרעה. רישום האירוע במערכת יירשם בסטטוס "פתוח" עם גמר הטיפול.

## 15. תשתיות, כבילה וארונות תקשורת

עבודות התקשורת: כבילה, ארונות תקשורת (אלה באם נאמר אחרת) וכו'. יבוצעו על ידי ספק התקשורת של הנמל. מארונות התקשורת יחוברו כבלי תקשורת ישירות לצידו החניון.

צידו החניון מיועד לפעול בתקשורת IP ללא ממירים מסוג כלשהוא. כל ביצוע התשתיות, הכבילה, חיבור הצידו פיזי ולוגי באזורי השערים יתבצע לאחר הצגת העבודה שהספק מתכונן לבצע ובאישור בכתב מנציג הנמל האחראי. ארכיטקטורה התקשורת המוצעת מתוארות בנספח ב'.

עבודות חשמל יתבצעו על ידי חשמלאים בעלי הסמכה מתאימה.

### 15.1 תשתית וכבילה מקומית

התקשורת לצידו החניון נדרשת להיות מבוססת IP. חיבור ממתג תקשורת הנמצא בארון הקרוב ליחידה (כניסה/יציאה, עמדת תשלום) יועבר כבל תקשורת לצידו: לבקר בצידו, למצלמת LPR, לאינטרקום. אספקת והקמת הארון כולל הכנת הכבילה לצידו הקצה תתבצע על ידי ספק תשתיות התקשורת של הנמל. תשתית וכבילה מקומית מתייחסת לאזור השערים ואיי התנועה. כיום קיימת תשתית באיי התנועה לחשמל ותקשורת, האחריות הספק לבצע את הפעילויות הבאות:

- פרוק המערכת הקיימת והובלת לאזור מוגדר בשטח הנמל.
- פרוק הכבילה הישנה והקיימת באזורים אלו.
- התקנת כבילה חדשה מקומית בהתאם לנדרש ואישור נציג הנמל.
- חיבור הכבילה לעמדות הקצה.

- התקנת בקר/ארון מערכת אשר יכלול:  
ספק המערכות יתחבר לארונות שיוקמו על ידי ספק תשתיות התקשורת  
הפסיבית של הנמל ויחובר בכבלי רשת למתגים הרלוונטיים.  
כל נושא ארונות התקשורת/החשמל באחריות ספק תשתיות התקשורת  
הפסיביות של הנמל.

- חיבור את הזנת חשמל (ממתים, שקעי חשמל וכד').
- התקנת Pach panel כולל החיבורים הפיזיים הנדרשים.

### **באחריות הנמל לספק נתבים לחיבור עמדות הקצה בארונות כולל ביצוע הגדרות מקומיות ומרחביות.**

**15.2 תשתית וכבילה מרחבית (באחריות הנמל)**  
תשתית וכבילה מרחבית מתייחס לתשתית בין השערים ועמדות התשלום לחדר בקרה. כיום קיימת תשתית הכוללת כבילת נחושת, סיבים אופטיים, אלחוטית(סיקלו). כל הקשור לחיבור מערכות השערים פיזי ולוגי לתשתית הנמל יהיה באחריות מלאה של הנמל. אחריות זאת כוללת כל אמצעי התקשורת כמו כבילה, נתבים, מחברים, אנטנות וכד'.

**15.3 מערכת ניהול ובקרת חניון בחדר בקרה**  
ציוד מערכת ניהול החניון ימוקם בחדר התקשורת ושרתים בחדר הבקרה. לחדר השרתים מגיעות כל תשתיות התקשורת השונות של מערכות הניהול חניונים ומערכות נוספות.  
מחדר השרתים נדרשת כבילה ממחשבי המערכת לשולחנות עבודה של המנהלי חדר בקרה ומוקדנים, בנוסף על שולחנות המוקדנים יותקנו עמדות האינטרקום כולל המצלמות לתקשורת עם נקודות הקצה.

**16. שמירת המידע גיבויים ואחזור ואבטחת מידע**  
מרכיב אבטחת המידע יבוצע כחלק ממערך התקשורת ואבטחת המידע של חברת אתרים. נושא הגיבוי יבוצע ברמת היישום על ידי הספק וברמת התשתיות כחלק ממערך המחשוב והתקשורת של חברת אתרים.  
המערכת תכלול יכולות אוטומטיות לגיבוי הנתונים, ובכלל זאת הגדרות תצורת המערכת, נתוני המורשים והמידע השוטף למשך 3 חודשים אחרונים לפחות (אלה אם יוגדר תקופה אחרת). המידע יישמר במערכת באופן מקוון באופן שתמיד יהיה מידע היסטורי זמין לתקופה שהוגדרה. המידע יכלול בין השאר גם את תמונת מצלמת ה LPR לפיה זוהה הרכב באיכות HD לפחות.  
המערכת תכיל מערך גיבוי ב 2 רבדים: הרובד הראשון יגבה מידע שוטף כך שבמקרה של תקלה כגון קריסת דיסק ניתן יהיה להעלות את כל התוכנות, ההגדרות והחומר השוטף לעבודה מחדש בתוך 60 דקות ללא אובדן מידע. הרובד השני יוריד נתונים

היסטוריים למדיה נפרדת באופן אוטומטי בתדירות שתיקבע ע"י המזמין, באופן שניתן יהיה לאחזרו באמצעות כלים הכלולים במערכת.

נדרשת היכולת להמשיך את הפעילות החינוכית לא אובדן מידע וזמן, גם במקרה של תקלה קריטית כגון הצפה, טעות אנוש חמורה, מחיקת מידע בטעות, פריצת האקרים, שריפה, חבלה, וכו'. הספק יקיים יכולת גישה מרחוק למערכת לצורך ביצוע עדכונים, בדיקת תקלות ומתן מוקד לאחר שעות פעילות וכד'. הגישה תתבצע באמצעות כניסה מאובטחת בחומת אש שתוצג לאישור המזמין.

הספק יתקין תוכנות אנטי וירוס בגרסה אחרונה בכול מערכות המחשב המסופקים על ידו.

גיבוי המערכת יאפשר לבצע באופן אוטומטי, גיבוי של בסיס הנתונים בצורה אוטומטית אחת לתקופה בנוהל מסודר ומובנה מראש לגיבוי באמצעי חיצוני. האחריות הספק לדאוג להגדרת מערכת הגיבוי.

מערכת ההפעלה שתותקן תהיה מעודכנת ותכלול את כל העדכונים עד ליום המסירה. הקבלן, במהלך תקופת האחריות והסכם השרות יוודא לעדכן את מערכת ההפעלה לפחות אחת ל 3 חודשים. במקרה של הפצת עדכונים קריטיים או לפי דרישת המזמין, יבוצע עדכון בתוך 10 ימים מפרסום העדכון.

כל גישה למערכת תחייב הקשת שם משתמש וסיסמא.

יהיו לפחות 4 רמות הרשאה בעמדות המערכת וכן 2 רמות הרשאות לגישה למערכות. אי שימוש במערכת במשך מס' דקות (ניתן להגדרה) יחייב הקשת סיסמא מחדש. הקשר ינותק אם לא יהיה פעיל מספר דקות שיוגדר.

## **17. שעונים וסנכרון**

כל הציודים במערכת יהיו מסונכרנים ברמה של 10 שניות לכול היותר. המערכת תדע לעבור במועד שיוגדר מראש משעון קיץ לשעון חורף והפוך בצורה אוטומטית.

## **18. הדרכה ולייווי**

### הדרכה כללי

- הדרכה ראשונית תתבצע לאחר התקנת מערכת ניהול מרכזית ולפני הפעלה.
- לאחר התקנת והפעלת מערכת ולפני מסירה סופית תתבצע הדרכה נוספת .
- חודש ימים קלנדרי לפני מועד מסירת המערכת, הקבלן יגיש תכנית הדרכה ויעביר לאישור המזמין.
- הדרכה תתבצע לרמות שונות: מנהלי מערכת, מפעילים וכד.
- משך הדרכה יעמוד על 2 ימי עבודה.
- לזכות המזמין לקבל יום הדרכה בשנה ללא תשלום בתקופת השירות.

- הספק יהיה אחראי לכל העלויות של ההדרכה, לרבות, אך לא רק, לעבודה, לחומרים ולציוד.
- ההדרכה תכלול היכרות עם הציוד והפעלת המערכת וההדרכה המינימלית אשר נדרשת על מנת להביא את העובדים שנקבעו לרמת המיומנות הנדרשת על מנת שיוכלו לבצע את תפקידם.
- ההדרכה לגבי התחזוקה תתחיל בזמן התקנת הציוד.

## ליווי

בזמן הפעלת המערכת בשלב א', יציב הספק למשך שבוע ימים איש תמיכה אשר יעזור לאנשי האתר לפתור בעיות התחלתיות אשר יועלו בהפעלה ראשונית.

## **19. אחריות בתקופת בדיק**

המערכת על כל המכלולים חומרה, תוכנה, יחידות תקשורת קווית סלולארית, ועבודה וכל הנדרש לפעולה שלמה של המערכת וכל רכיביה יהיו באחריות מלאה של הספק למשך 24 חודשים. אחריות מערכת תחל רק לאחר אישור המזמין בכתב בסיום מעבר במבחני הקבלה בהצלחה. בנוסף לתקופת הבדיקה, כל מכלולי המערכת החיצוניות יהיו באחריות של 60 חודשים כנגד קורוזיה. הקבלן יהיה אחראי לפעולה תקינה של המערכת שהקים לרבות ציוד אביזרים וכבלים שסיפק. הספק מתחייב להחזיק חלקי חילוף מקוריים במלאי למשך 7 שנים ממסירת מערכות למזמין. במשך תקופות האחריות באחריות הספק לבצע בדיקות תקופתיות תחזוקה תקופתית ותחזוקה מונעת הכול לפי הנחיות היצרן ו/או הנחיות מהמתכננים מטעם המזמינה. הנחיות היצרן וריכוז הנחיות המתכננים ימסרו למזמינה כחלק מתיק המסירה של המערכת או חלקיה. ביצוע עבודות תחזוקה מונעת ותחזוקה תקופתית ובדיקות תקופתיות של המערכת יהיו על חשבון הספק. עם השלמת העבודות יעביר הספק למזמינה דוח ביצוע ופרטי הבדיקות והעבודות לרבות ליקויים שנמצאו וחלקים שהוחלפו.

הקבלן נדרש לעמוד בתנאי השירות אשר מובאים בנספח SLA המצורף למכרז.

# הוראות כלליות

## 1. היקף השירותים

### 1.1 פריטים לתכנון, אספקה, התקנה, בדיקה ותחזוקה.

הקבלן יתכנן, יספק, יתקין, יבדוק ויתחזק את הציוד של המערכות שיופקו, ע"פ דרישות המפרטים הטכניים, לרבות הובלה ואחסון, כמתואר במסמכי החוזה, לרבות במפרטי טכני כללי זה, ובמפרטים הטכניים המפורטים.

הקבלן יהיה אחראי לפריטים הנלווים הנדרשים על מנת לספק, להתקין ולתחזק ציוד מתפקד לחלוטין באתר.

### 1.2 טיפול בציוד והספקתו

הקבלן אחראי להובלה של כל הציוד אל אתרי ההתקנה.

באחריות הקבלן לנקוט אמצעי זהירות הולמים בטיפול בציוד, ובמיוחד הציוד האלקטרוני, על מנת למנוע גרימת נזק לציוד במהלך הובלת הציוד והתקנתו. אם הציוד שסופק על ידי הקבלן ניזוק במהלך ההובלה, הציוד יתוקן על ידי הקבלן (לשביעות רצונה של החברה) או יוחלף על חשבונו של הקבלן.

### 1.3 תוכנית ניהול הפרויקט

הקבלן יכין תוכנית לניהול פרויקט עבור ביצוע כל שלבי הפרויקט: תכנון, אספקה, התקנה, בדיקה ותחזוקה. התוכנית תכלול, לכל הפחות:

- תיאור של מבנה הנהלת הפרויקט.
- תרשים ארגוני אשר מציין את שמות התפקידים וצוות העובדים המתוכנן.
- רשימה מפורטת של מסמכי ניהול הפרויקט אשר יסופקו על ידי הקבלן ומועד הגשה של כל מסמך (בין היתר, תוכנית ניהול סיכונים, בקרת איכות ועוד).
- לוח זמנים לפרויקט אשר יוכן על ידי הקבלן בפורמט GANT.

בעת הכנת תוכנית העבודה, הקבלן ייקח בחשבון כי העבודה כוללת תכנון באופן שימזער את משך הזמן בו אתרים קיימים יושבתו בשלב השדרוג מעבודה שוטפת לרמה המינימאלית האפשרית.

במהלך הפרויקט, תוכנית ניהול הפרויקט עשויה לחייב עדכון של התפקידים ושינוי המבנה הארגוני של הפרויקט ו/או שינויים בצוות אנשי הפרויקט. בכל מקרה, הקבלן יעדכן את תוכנית ניהול הפרויקט ויגיש אותה לחברה לבדיקה ואישור.

## 1.4. מנהל הפרויקט מטעם הקבלן

הקבלן ימנה אדם אשר ישמש כמנהל הפרויקט מטעמו. אדם זה יהיה זמין לחברה במשך כל תקופת ההתקשרות.

מנהל הפרויקט מטעם הקבלן יעשה שימוש במסמכי החוזה וכן במסמכים אשר הופקו ו/או סופקו על ידי הקבלן ואושרו על ידי החברה על מנת לעקוב אחר ההתאמה וההתקדמות של כל העבודות ולצורך תיעוד ההתקדמות.

מנהל הפרויקט מטעם הקבלן ינהל לוח זמנים חודשי מעודכן, וישתמש לשם כך ב - Microsoft Project, על מנת לנהל מעקב אחר המשימות שיש להשלים.

לוח הזמנים המפורט יציין בצורה ברורה את הזמן המבוקש חברה על מנת לבדוק ולאשר כל תיעוד הנדרש במסמכי החוזה.

מנהל הפרויקט מטעם הקבלן ישתתף, על פי הנדרש על ידי החברה, במפגשי בדיקה ועדכון בקשר לפרויקט עם כל הגורמים הרלבנטיים ויהיה כפוף להנחיות יועצי הפרויקט מטעם הנמל.

הקבלן ימנה ממונה בטיחות אשר יכין סקר סיכונים מוקדם. תשומת לב מיוחדת נדרשת למתן מענה לפעילות בחניון פעיל ולביצוע עבודות בהם קיים גובה כפול בין הרצפה לתקרה. נאמן בטיחות יהיה אחראי על בטיחות עבודת הצוות באתר ויוצע בדיקות מפעם לפעם בידיעת המזמין.

## 2. תכנון והגשת מסמכים

### 2.1. תכנון ותיעוד

תכנון מפורט יוגש לאישור המזמין או מי מטעמו לא יאוחר מ 14 יום מקבלת הודעת זכייה.

תכנון יכלול שירטוט וסימון פריסת גלאים, ארונות ושלטים.

תכנון מפורט (CDR) יכלול הגדרות מערכת, כבילה נדרשת, מיקומי ציוד וחיבורם, לוחות זמנים לביצוע, סיכונים וכד.

התקנה תתבצע בזמנים מוגדרים מראש (יום ולילה)

לאחר אישור התכנון על ידי המזמין יינתן אישור לביצוע עבודת ההתקנה בשטח.

הספק יעביר למזמין את התיעוד הבא מודפס ועל גבי מדיה (CD או USB):

- תכנוניות AS MADE של התקנת המערכת.
- ספרות הסבר לרכיבי המערכת.
- חוברת הפעלה למערכת הניהול.
- תיעוד תחזוקה מונעת כולל זמנים למכלולי המערכת.

## הגשת פתרון ומסמכים

בהתאם לדרישות המרכז, המציע חייב להגיש את המסמכים הבאים:

- הצגת הפתרון הטכני והמערכת המוצעת – בהתאם לאפיון המערכת בסעיפים מעלה, הספק יתאר את צורת הפתרון שהוא מציע כולל תרשימי זרימה והסברים על צורת הפתרון.
- מפרט טכני למערכות והטכנולוגיה – בהתאם לדרישות הציוד הנדרש ואפיונו, יש לספק קטלוגים תומכים עבור המוצרים אשר הקבלן מציעה בפתרונו ועומדים בדרישות המרכז.
- הקבלן יספק שרטוטי התקנה כולל תשתיות ותקשורת בהתאם לנדרש עבור הפעלת המערכת.
- מפרט ויכולת מערכת הניהול – הספק נדרש לספק מפרטים של מערכת הניהול המוצעת כולל שיטת עבודה, יכולות, דוחות שאילות והתראות וכל אשר הוגדר בסעיפים מעלה. במידה ולא קיים חלק מהדרישות יפרט הספק מה לא קיים ואפשרויות עתידיות.
- למען הסר ספק על הקבלן הזוכה להציג לאישור תצורת הדוחות הסופיים לאישור היזם והמזמין.

### 2.2 תכנון של הקבלן

במקרים המתאימים, הקבלן ישתמש בכל השרטוטים אשר הוכנו על ידי החברה או נמסרו על ידה, לאחר אימות ואישור שלהם על ידו, כמתואר לעיל, על מנת להשלים את תכנון ההתקנה. כל המיקומים הסופיים של הציוד והאוריינטציה המדויקת של הציוד יאושרו על ידי החברה בכתב. כיוון הנחת הציוד בשטח והתקנת הציוד על ידי הקבלן ייעשו בהתחשב בפעילויות התחזוקה, כך שבשום מקרה ביצוע עבודות תחזוקה לא יסכן את ביטחונם ובטיחותם של אנשי התחזוקה.

### 2.3 תיאום תכנון

הקבלן יתאם את התכנון עם קבלן הפיתוח, ספק התקשורת, החברה וכל הגורמים הרלוונטיים האחרים אשר מעורבים בפרויקט.

לפני תחילת העבודה ובמיוחד לפני ביצוע בסמוך למערכות תשתית, בין אם הן מסומנות בתוכניות בין אם לא, על הקבלן לוודא מיקום תשתיות תת-קרקעיות ועליות.

### 3. בדיקת התכנון ואישורו

#### 3.1 סקר תכנון ראשוני (PDR)

הקבלן יכין סקר תכנון ראשוני (PDR) עבור כל הציוד של המערכת אשר מסופקת על פי מסמכי החוזה. השלמת סקר התכנון הראשוני הינה תנאי לאישור התכנון של הקבלן על ידי החברה.

סקר התכנון הראשוני יתבצע עם החברה במועד הקבוע בפרק אבני דרך ולו"ז.

הקבלן ישתמש בסקר התכנון הראשוני על מנת להוכיח את ההתקדמות הראשונית של עבודת התכנון שלו ושאכן הבין את מהות המשימה הנדרשת בפרויקט. הסקר יכלול את המפורט להלן.

במסגרת הסקר יציג הקבלן את התכנון העקרוני למערכת, כולל:

- סקירה של כל התיעוד הראשוני אשר סופק כחלק מתהליך התכנון.
- בדיקת כל התוכניות הראשוניות על פי דרישות מפרט טכני כללי זה.
- סטאטוס של תוכנית הביצוע, לרבות לוח זמנים, שלביות העבודה, אבני הדרך והתוצרים.
- הפריטים הכלולים בתכנון ואופן האינטגרציה ביניהם.
- תכן המערכת הכללי ע"ב סכמת בלוקים עד לרמת תת מכלול. בנוסף, יוצגו שיטת ההתקנה והתשתיות.
- סקירת כלל האישורים וההיתרים הנדרשים למימוש והתקנת המערכת באתרים.
- הפריטים הכלולים, כולל טיב החומרים ותת המכלולים.
- אופן התיעוד והגשת הספרות המתוכנן בפרויקט.
- נהלי בקרת האיכות של הקבלן.

בנוסף, יפרט הקבלן נושאים קריטיים וסיכונים העלולים להשפיע על לוח הזמנים, על הביצוע ועל האספקה של כל העבודות של הקבלן להשלמת התכנון.

כל החומרים והמסמכים של סקר תכנון הראשוני, לרבות סדר יום, יוגשו לחברה 5 ימי עבודה לפני מועד הסקר.

בתוך שבוע מהשלמת סקר התכנון הראשוני, יסכם הקבלן את הסקר במסגרת דוח PDR ויעבירה לעיון ואישור החברה.



## 3.2 סקר תכנון קריטי (CDR)

עם השלמת תכנון ההתקנה, יציג הקבלן את התכנון בפני המזמין במסגרת סקר תכנון קריטי

(CDR) בדומה לסקר התכנון הראשוני, סקר התכנון הקריטי יכלול בדיקה מלאה של כל עבודות התכנון של ההתקנה אשר הושלמו על ידי הקבלן בהתאם לדרישות של מסמכי ההסכם. השלמת סקר התכנון הקריטי היא תנאי לאישור התכנון של הקבלן על ידי המזמין.

הקבלן יבצע את סקר התכנון הקריטי בהתאם ללוחות הזמנים, כפי שמופיע בפרק אבני דרך ולו"ז ולפני תחילת ההתקנה. הקבלן אינו רשאי להתחיל בביצוע ההתקנה לפני קבלת אישור המזמין לסקר תכנון קריטי (CDE).

סקר התכנון הקריטי יכלול:

- הצגת תיקון הליקויים אשר עלו במפגש PDR.
- הצגת דגם לאישור עבור כל פריט שבכתב הכמויות, חומרה ותוכנה.
- הצגת תיק התכנון המפורט לביצוע הפרויקט.
- הצגת נהלי הבדיקות למערכת.
- בדיקה של כל התיעוד הסופי אשר סופק למזמין כחלק מתהליך התכנון.
- בדיקת כל התוכניות הראשוניות על פי הדרישות של מפרט טכני כללי זה.
- סטאטוס תוכנית עבודה לרבות לוח זמנים, שלביות העבודה, אבני דרך ותוצרים.
- תוכנית הסדרי תנועה להקמת המערכת.

בנוסף, יפרט הקבלן נושאים קריטיים אשר עלולים להשפיע על לוח הזמנים, על הביצוע ועל האספקה של כל העבודות של הקבלן במהלך ה CDR.

## 4. התקנה

### 4.1 כללי

הקבלן יספק ויתקין את כל פריטי העזר הנחוצים, כגון מחברים, כבלים, פריטים מתכלים וכדומה, על מנת להבטיח התקנה שלמה ופועלת באופן מלא.

הקבלן יתקין את הציוד בהתאם להנחיות והמלצות היצרן.

הקבלן אחראי שיהיו לו כל המשאבים הנחוצים להתקנה על מנת לבצע עבודות התקנה ועבודות תחזוקה. העבודות יכול שיבוצעו במהלך היום או במהלך הלילה ו/או באופן

רציף, אם הדבר נדרש. על פי הצורך, יעבוד הקבלן באופן זה בשער אחד או במספר שערים במקביל ללא עלות נוספת לחברה.

הקבלן יודיע לחברה או לנציגה על עבודות ההתקנה 48 שעות לפני תחילת העבודה בשטח.

לנציג הנמל תהיה זכות לשהות באתר במהלך ההתקנה ולהשגיח על העבודה אשר תבוצע על ידי הקבלן.

#### **4.2. תנאי האתר**

"אתר נקי" מוגדר כאתר במצבו המקורי, לפני ביצועה של עבודה כלשהי. כאשר הקבלן נכנס ל"אתר נקי" על הקבלן לבדוק את האתר, לרשום הערות ולצלם את מצבו של האתר לפני תחילת העבודות. הקבלן ירשום כל נזק קיים באתר אשר היה קיים באתר לפני שהקבלן התחיל לעבוד בו ויודיע מיד ובכתב למפקח על הנזק האמור.

הקבלן לא יצא מן האתר עד שמצב האתר יאושר על ידי המנהל.

הקבלן יהיה אחראי לפנות מהאתר את כל הפסולת אשר תיווצר עקב השירותים שיבוצעו על ידו, לרבות עקב עבודות ההתקנה של הקבלן. פינוי הפסולת יבוצע באמצעות קבלן מורשה בעל היתרים כנדרש לאתר סילוק פסולת מורשה.

#### **4.3. כבלים וחיווט**

הקבלן אחראי לספק ולהתקין את הציוד אשר נדרש על מנת שההתקנה תהיה מלאה ומתפקדת. ציוד זה יכלול, לכל הפחות:

- כבלים, לרבות
- כוח
- תקשורת - טורי, כבל וידיאו מסוכך, אתרנט, סיב אופטי
- הארקה
- החיווט המחבר את יחידות הציוד זו לזו
- תוויות / סימון

השיטה להתוויה וסימון אשר תוצע על ידי הקבלן תוצג בפני החברה ותקבל את אישורה לפני היישום. לאחר אישור החברה, הקבלן יהיה אחראי להצמדת תוויות לכל הציוד, ההתקנים, הכבלים וכדומה על פי הדרישות של מפרט טכני כללי זה.

כל הציוד בתוך הארון או בתוך המתחם יישא תוויות הולמות שיעשה בהן שימוש בחריטה וצבעים. הציוד יזוהה על פי שם המערכת, אסמכתא של מספר מזהה, יצרן, מספר דגם ומספר סידורי (על פי העניין).

כל התוויות שיוצמדו לכבלים ולחוטטים תהינה עשויות מחומר לא מתכתי ותהינה עמידות בפני חומרי סיכה וממיסים סטנדרטיים המשמשים לניקוי.

כל כבלי התקשורת יסומנו בתוויות עם שם הציוד אשר מחובר לשני קצוות הכבל וסוג הפרוטוקול.

כל החיבורים החשמליים יכללו תוויות אזהרה על הסכנה האפשרית של חיבורים חשמליים חשופים, כפי שנדרש על ידי חברת חשמל ועל פי הדין הישראלי.

עמדות, לחצנים, פאנל ניתוב, פסי חיבורים ואביזרי ההפעלה יושלטו באופן בולט. הקבלה הסופית של המערכת ומרכיביה על ידי החברה מותנית בקבלה ואישור של תוכניות העדות ותרשימי חיווט.

תיק אתר - יימסר תיק אתר AS-MADE לכל אתר שיוקם בפרויקט לרבות החדר בקרה.

## **5. בדיקות קבלה ומסירה**

### **5.1 כללי**

הקבלן אחראי לביצוע כל הבדיקות הנחוצות על מנת להוכיח את התקפות, התפקוד והפעולה של המערכת ושל אתרי הציוד של המערכת, כפי שמפורט במסמכי החוזה.

הקבלן יספק הוכחות על ביצוע בדיקת קבלה ומסירה של התשתית באתר.

הקבלן יבצע לכל הפחות את הבדיקות הבאות:

- בדיקת קבלת האתר ושילובו (SAT).
- בדיקות קבלת של מערכת הבקרה.
- בדיקות הציוד למינהו שמותקן באתר.
- בדיקת קבלה לממשק חיצוני.
- מסירת המערכת להרצה.
- קבלת המערכת.

התמיכה שהקבלן יספק לבדיקות אשר יתבצעו על ידי גורמים אחרים תכלול, בין השאר, אספקה של שירותים טכניים, חומרה, חומרי בדיקה ומכשירים, ואמצעי מדידה.

בדיקות הקבלה וההטמעה תתבצענה לשיעורים, במצטבר ובאופן מתקדם, כלומר עם ביצוע הפריסה של המערכות, הן מבחינת הפיזור הגיאוגרפי והן מבחינה פונקציונאלית. הבדיקות יחזרו על עצמן על פי הצורך על מנת להבטיח כי ההוספה של קטעים חדשים או פונקציונאליות חדשה למערכת לא פגעה בקטעים שכבר נבדקו קודם לכן.

לנציג החברה תהיה זכות להיות נוכח בכל הבדיקות אשר יבוצעו על ידי הקבלן.

## **5.2. הרצת המערכת ע"י הקבלן**

בגמר ההתקנות, הקבלן יבצע הרצות ובדיקות למערכת בהתאם ללוחות הזמנים טרם מסירתה לבדיקת החברה.

תוצאות הבדיקות יתועדו, ירוכזו במסגרת דו"ח מסכם ויוצגו בפני המנהל.

הקבלן יתריע מבעוד מועד על כל חריגה של ביצועי המערכת כפי שהוגדרו במפרט, בהצעת הקבלן למכרז וב- CDR.

הקבלן אחראי לתקן את החריגות בביצועי המערכת.

## **5.3. הרצת המערכת ע"י המזמין**

תקופת ההרצה תחל לאחר ביצוע בהצלחה של בדיקות המסירה של המערכת.

תקופת ההרצה למערכת תימשך ע"פ הדרישה לפרק זמן המצוין בסעיף לו"ז.

במהלך תקופה זו תחל החברה להשתמש במערכת ותלמד את אופן תפקודה כמו גם את מגבלותיה.

בסיום התקופה יופק ע"י החברה דו"ח מסכם. הקבלן מחויב לביצוע כל השינויים והשיפורים הנדרשים אשר יתבקשו מדו"ח זה, בכפוף להוראות הסכם ההתקשרות.

בתקופה זו, בכל מקרה, כל תרחיש שיוגדר במערכת ניתן יהיה לשינוי.

## **5.4. השלמה וקבלת המערכת**

הקבלן ישלים את כל השינויים והשיפורים המפורטים בדו"ח המסכם שיוגש לו על ידי החברה.

הקבלן יבצע את כל בדיקות הקבלה של מערכת הבקרה ובדיקת קבלה לממשק חיצוני על מנת לוודא שהשינויים האחרונים לא השפיעו על תפקוד מערכת הבקרה כפי שמתוכנן ונבדק בעבר.

לאחר השלבים האלה, ובכפוף לעמידת המערכת בהצלחה בכל מבחני הקבלה ויתר הדרישות המפורטות במפרט, יתקבל אישור קבלת מערכת הבקרה המרכזית.

ההדרכה תהיה בשפה העברית.

הקבלן יהיה אחראי לכל העלויות של ההדרכה, לרבות, אך לא רק: עבודה, חומרים וציוד.

ההדרכה תכלול היכרות עם הציוד והפעלת המערכת וההדרכה המינימאלית אשר נדרשת על מנת להביא את העובדים שנקבעו לרמת המיומנות הנדרשת על מנת שיוכלו לבצע את תפקידיהם.

ההדרכה לגבי תחזוקה תתחיל בזמן התקנת הציוד.

## **5.5. מסירת מערכות**

מסירת מערכות כולל מבחני קבלה יתבצע על ידי הספק עם המזמין או מטעמו לביצוע אישור.

הספק יודיע ויתאם תוך 15 ימי עבודה לנכונות ביצוע מבחני קבלה.

תכנית מבחני קבלה יכלול את כל הדרישות של מפרט הטכני, באחריות הספק להכין תכנית זאת.

הספק יספק את כל האמצעים הדרושים למבחני קבלה על חשבון.

במידה ונתגלו ליקויים באריות הספק לתקנם תוך 7 ימי עבודה ולבצע בדיקה חוזרת.

## **6. שירות לאחר תקופת האחריות.**

לאחר תקופת אחריות מלאה של 24 חודשים, יהיו תקופות של שירות אופציונליות כמפורט בהסכם ההתקשרות.

שירות המערכות במהלך כל תקופת ההתקשרות יהיה בהתאם למסמך ה SLA המסופק. השירות יכלול הגעה לאתר ומתן פתרונות בהתאם. למעט במהלך תקופת הבדק, השירות לא כולל חומרות במידה ונדרש להחליף. מצורף מסמך הכולל רשימת מוצרים עבור החלפות שהספק יצטרך לעמוד בהם במידת הצורך.

## **7. הוראות כלליות לעבודה בחניון**

- שעות עבודה בחניון יהיו בתאום עם איש הקשר/מנהל האתר של החניון. הספק מתחייב לפעול בהתאם להוראות המנהל בתקופת ההתקנה של המערכת.
- העבודה תיעשה באופן שלא יפגעו באופן כלשהו צנרת, ומערכות קיימות.
- כל לכלוך ושאריות עבודה וחומרים ינוקה מיידית.
- אין להרטיב ולהתיז במים או בנוזל אחר גופי חשמל לרבות גופי תאורה, צנרת תאורה, אלמנטים של מתח נמוך וכד'.

- שלטי הכוונה פריקים המפריעים להתקנה יוסרו לעת ביצוע ויוחזרו באותו היום תוך שעה מביצוע ההתקנה.
- טרם מתן צו התחלת עבודה יתקיים סיור מכין בחניון עם הקבלן ועם מנהל העבודה מטעמו והקבלן יקבל סקירה לגבי המערכות הקיימות בחניון והגורמים השונים עמהם יש לתאם ולהיות בקשר במהלך שגרת העבודה ובאירוע חריג.
- בכל מקרה של תקלה במערכות החניון תימסר הודעה מידית למנהל הפרויקט.
- הקבלן יפנה מידי יום ו/או יאכסן וינעל את הציוד שישימש את העבודות. לא תאושר השארת ציוד במקום עם גישה לציבור.
- צוות מטעם הקבלן יכין מידי יום את עבודת היום הבא בכפוף לאישור נהלי בטיחות ע"י ממונה הבטיחות של הקבלן.
- ההכנות יכללו סימון תוואי העבודה ותחילה בסרט סימון אדום לבן את האזורים המיועדים לעבודות.
- הצוות ההכנה יקפיד הקפדה יתירה לא לנגוע ולא לפגוע במכונות וכל נזק שיגרם יהיה באחריות ועל חשבון הספק בלבד.
- ככל ומבוצעת הכנה בשעות היום צוות ההכנה יכלול עובד אחד שיהיה בקר לבטיחות למניעת התקרבות רכבים לשאר אנשי הצוות בזמן העבודה ולא יבצע כל עבודה אחרת.
- בזמן עבודת ההכנה בסמוך למיסעה בשעות היום יוצב על המיסעה מחסום האטה כ 15 - 20 מ' לפני מקום העבודה מכיוון התנועה וכן שלט פנס מהבהב. בשעות היום העובד האחראי יהיה סמוך למחסום וידאג לזהות ולהזהיר את הרכבים לפני הגעתם סמוך לאזור עבודת צוות ההכנה.
- טרם כניסה לעבודות בלילה יחסם פיזית הקטע המיועד לעבודה עם אורות מהבהבים מכיוון הנסיעה אל הקטע ויוצבו סרטים ומחסומים בתוספת פנסים מהבהבים ושלט לפני נקודות הסגירה. כמו כן יסומן כל המתחם בסרט סימון אדום לבן.
- כל עבודה שתצריך שימוש באמצעי הרמה, תעשה על חשבון הקבלן, תוך תיאום מלא עם מזמין העבודה ובאמצעי הרמה תיקנים מאושרים ע"פ דין וע"י עובדים שלהם הסמכה בתוקף לעבודה בגובה.
- העבודה תעשה תוך שמירה על החניון, לרבות החניות, מיסעות, מדרכות, עמודים, גופי תאורה, מערכות וכו'. כל נזק שייגרם כתוצאה מפעילות הקבלן יתוקן על חשבון הקבלן לשביעות רצונו המלאה של מזמין העבודה.
- בזמן חסימת מיסעה יש צורך בשוטר/סדרן תנועה מוסמך

# נספח א' - מפת מתחם תשתיות תקשורת נמל תל אביב



## תקשורת שדרוג חניון נמל ת"א

©May2024, Qball Technologies Ltd.  
info@qballtech.co.il

Namal Tel-Aviv Fiber Cables and Equipment- Parking 20240809 vick

### מקרא כבילה

	אספי אסקן
	אספי מולנס
	אספי ירי חומה
	גומות
	גלגל S&L
	אספי שדרוג

### מקרא ציוד

	מחלקה ציוד
	מחלקה ציוד - 200 מסר
	מחלקה PTZ
	מחלקה N366
	מחלקה S&L
	S&L: Base - N366 - Terminal
	אריז חקלאית קיטלומסכין
	מסוף
	עוד לבדיקת התחלה
	שילט הכנסה



# נספח ב' - ארכיטקטורה מערכת חניון מוצעת



## Parking Network Architecture - Suggested

### Outdoor Parking Network

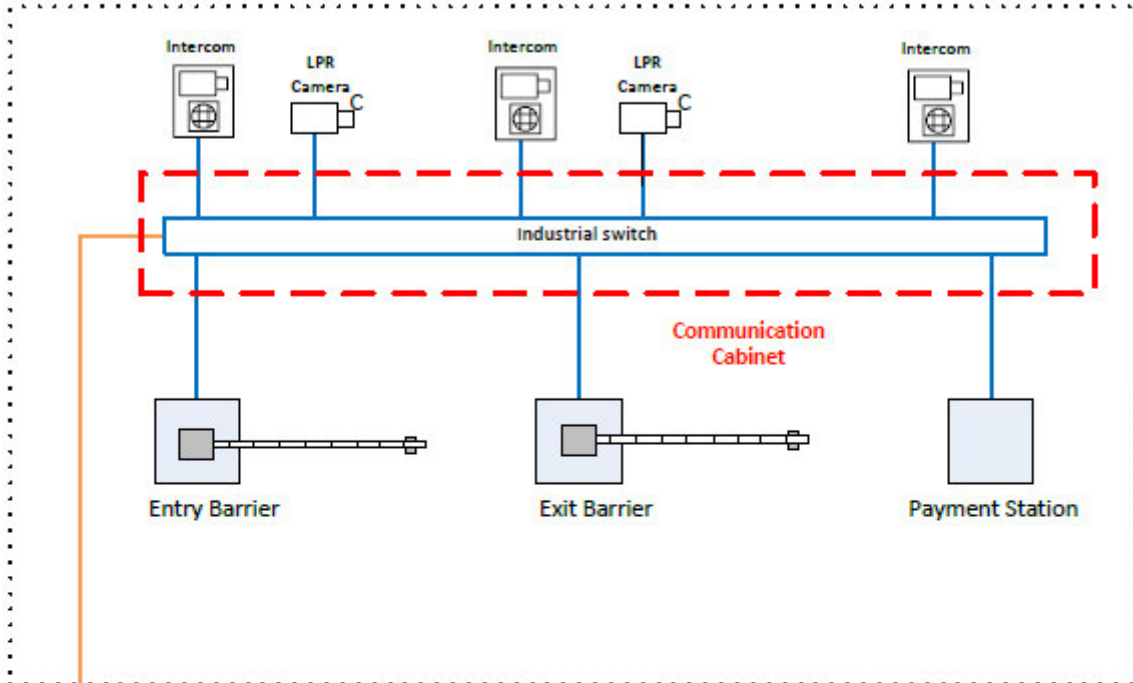

### Servers Room

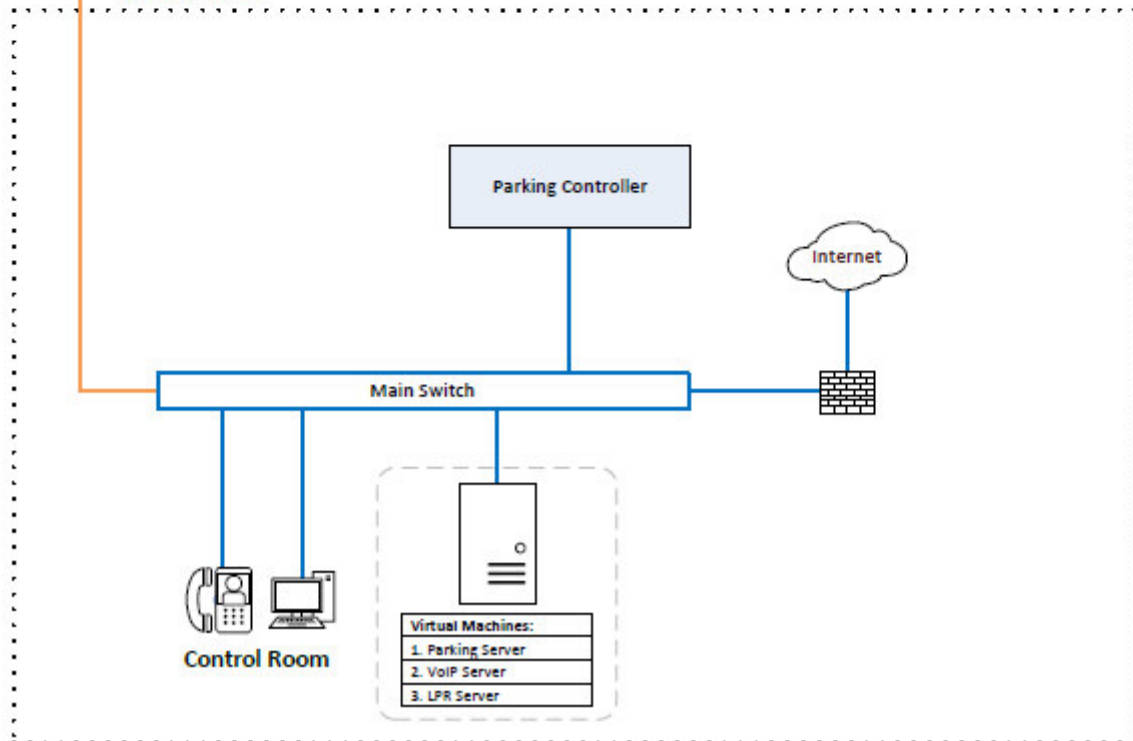



## נספח ג' - טבלת היענות

כל ההוראות הנכללות במפרט הטכני מהוות את ההתחייבויות המינימליות בהן הספק חייב לעמוד, ככל שהצעתו תזכה במכרז, וזאת כפוף להוראות ולסימונים המפורטים בטבלה, להלן:

### *Information – I*

רכיב המובא לידיעה בלבד. אין צורך התשובה והעדר תשובה יובן כ"קראתי והבנתי – מקובל עליי".  
בכול מקרה, אם יש הערות או הסתייגויות, חובה לציין אותם.

### *Mandatory – M*

רכיב דרישת חובה, קיים/לא קיים האמורה להתקיים כבר במועד האחרון להגשת הצעות. תשובת הספק קיים יובן כ"קראנו והבנו - מקובל עלינו, הצעתנו עונה על דרישות סעיף זה"

### *Qualify – Q*

רכיב דרישה אשר אינה מהווה דרישת חובה בהם הספק חייב לעמוד בזמן הגשת הצעתו. יודגש כי על הספק לציין דרישות המופיעות במסמך זה ואשר מחייבות פיתוח מיוחד/דרישות שנגזרות מהמפרט הטכני אשר יהיו כחלק מהפתרון בהקמת המערכות.

### הערות למענה:

1) מענה לדרישות כפי שמוגדרות בעמודות בטבלת היענות ובאופן הבא:

- **עונה מלא** - המערכת המוצעת על כל מרכיביה עונה במלואה לכלל הדרישות.
- **עונה חלקי** - המערכת המוצעת על מרכיביה עונה באופן חלקי לכלל הדרישות.
- **אינו עונה** - המערכת המוצעת לא עונה באופן חלקי או לא עונה באופן מלא לדרישות.

2) במקרה והמענה הוא "חלקי" או "ללא מענה" על הספק לפרט במסמך מענה נפרד שיוכן על ידו הסבר לגבי הסעיף הרלוונטי, אשר יכלול: באיזה חלק עומד, באיזה חלק אינו עומד והאם הפתרון המוצע עונה למכלול הביצועים הנדרשים גם ללא מענה פרטני לדרישה הספציפית. ניתן לציין גם משמעויות פיתוח היכולת הנדרשת בעתיד, בדגש על לוח זמנים (העלויות הרלוונטיות תשולבנה בהצעה הכספית).

3) **על הספק לציין דרישות המופיעות במסמך זה אשר מחייבות מצידו פיתוח מיוחד, על מנת לעמוד בדרישות התפעול.**

4) לכל סעיף המסומן באות Q, על הספק לציין את אופן עמידתו בדרישה זו במענה הנפרד. כמו כן, יודגש כי במקרים בהם מצוין במפורש תחום ערכים ו/או ערך מינימלי או מקסימלי נדרש, על הספק לפרט במענה הנפרד את הערך המתייחס למערכת המוצעת על ידו.

**מערכת בקרה וניהול חניון**

המציע יפרט את מידת המענה בהצעתו לסעיפי המפרט להלן. בכל מקרה שהמענה אינו מלא, יפרט המציע אם מוצע על ידו פתרון חלופי בעמודת ההערות או בדף גלויה.

סימון: (M) - מנדטורי דרישת חובה (Q) - נדרש לעמוד בדריה ביום האספקה (I) איפורמטיבי לידעה בלבד

מס"ד	הסעיף	סימון	תיאור	עונה	עונה חלקית	אינו עונה	הערות
1	1	I	כללי				
2	2	I	מטרת				
3	3	I	הגדרות וקיצורים				
4	4	I	תכולת העבודה				
5	5	Q	זמני ביצוע				
6	6	I	תפעול וניהול החניון				
7	7	M	תנאי סביבה				
8	8	M	תיאור הציוד עבור מערכת החניון				
9	8.1	M	מחסום זרוע				
10	8.2	M	יחידת תקשורת בכניסה				
11	8.3	M	יחידת תקשורת ביציאה				
12	8.4	M	מצלמת LPR				
13	8.5	M	אינטרקום				
14	8.6	M	גלאי נוכחות רכב				
15	8.7	M	עמדת תשלום אוטומטית				
16	8.8	M	עמדת תשלום אשראי				
17	8.9	M	פס האטה				
18	8.10	M	עמודי מיגון				
19	8.11	M	עמודי הפרדה				
20	8.12	M	גלאי גובה				
21	8.13	M	ארון בקרה				
22	8.14	M	ולידאטור (יחידת תיקוף)				
23	8.15	M	שילוט ציוד				
24	8.17	M	נתיב מתחלף				
25	9	I	ניתור תפוסה חנייה והכונה				
26	9.1	I	תיאור				
27	9.2	M	שלטי הכונה חיצוניים				
28	9.3	Q	אפליקציית נייד				
29	10	I	מערכת ניהול ובקרה מרכזית				
30	10.1	I	מיקום				
31	10.2	Q	חומרות מערכת הניהול				
32	10.3	M	מערכת ניהול ובקרת חניון				
33	10.3.1	M	ניהול מרכזי				
34	10.3.2	M	ממשקים				
35	10.3.3	M	עמדת ניהול קלינט				
36	11	M	ניהול משתמשים				
37	12	I	תעריפים				
38	12.1	Q	תשלום דמי חנייה				
39	12.2	Q	תעריפים				
40	12.3	Q	כרטיס אבוד				
41	12.4	M	הסדרים				
42	13	I	זוחות ושאליות				
43	13.1	M	שאליות				
44	13.2	Q	זוחות				
45	13.3	Q	רשימת זוחות עקרוניים				
46	14	Q	התראות				
47	15	I	תשתיות כבילה וארונות תקשורת				
48	15.1	M	תשתיות וכבילה מקומית				
49	15.2	I	תשתיות וכבילה מרחבית				
50	15.3	I	מערכת ניהול בחדר בקרה				
51	16	M	שמירת מידע גיבויים				
52	17	M	שעונים וסינכרון				
53	18	Q	הדרכה וליווי				
54	19	M	אחריות בתקופת בדק				
55		Q	הוראות כלליות				
56		M	נספח SLA				

## נספח ד' – רשימת רכיבי המערכת להקמה/ אספקה לפי חניונים

שער דרומי - חבוק			
מס'	סעיף מס'	תיאור	כמות
1	8.1	מחסום זרוע	1
2	8.4	מצלמת LPR	1
3	8.6	גלאי כביש	2
4	8.2	עמדת תקשורת בכניסה	1
5	8.2	עמדת תקשורת בכניסה לרכבים גבוהים	1
6	8.6	גלאי גובה לרכבים גבוהים	1
7	8.5	אינטרקום	2
8	8.13	ארון בקרה (אופציה)	1
9	8.13	בקר מערכת שער	1
10	8.11	מיגון הפרדה	4
11	6.8	פס האטה (X450)	2
12		כבילה מקומית בא"י התנועה/בקרים/שערים	1
13		התקנה והפעלה ואחריות ל 24 חודש	כלול

שער ציון			
מס'	סעיף מס'	תיאור	כמות
1	8.1	מחסום זרוע	2
2	8.4	מצלמת LPR	2
3	8.6	גלאי כביש	4
4	8.2	עמדת תקשורת בכניסה	1
5	8.3	עמדת תקשורת ביציאה	1
6	8.5	אינטרקום	2
7	8.13	ארון בקרה (אופציה)	1
8	8.13	בקר מערכת שער	1
9	8.11	מיגון הפרדה	4
10	8.9	פס האטה (X450)	2
11		תשתיות וכבילה מקומי	1
12		התקנה והפעלה	כלול

שער ראשי - כ"ג			
מס'	סעיף מס'	תיאור	כמות
1	8.1	מחסום זרוע	4
2	8.4	מצלמת LPR	4
3	8.6	גלאי כביש	8
4	8.2	עמדת תקשורת בכניסה	2
5	8.2	עמדת תקשורת בכניסה לרכבים גבוהים	1
6	8.3	עמדת תקשורת ביציאה	2
7	8.3	עמדת תקשורת ביציאה לרכבים גבוהים	1
8	8.5	אינטרקום	6
9	8.12	גלאי גובה לרכבים גבוהים	2
10	8.13	ארון בקרה (אופציה)	1
11	8.13	בקר מערכת שער	1

8	מיגון הפרדה	8.11	12
8	פס האטה (X450)	8.9	13
1	תשתיות וכבילה מקומי		14
כלול	התקנה והפעלה		15

מס'	שער צפון - פלומר		
מס'	תיאור		כמות
1	מחסום זרוע	8.1	4
2	מצלמת LPR	8.4	4
3	גלאי כביש	8.6	8
4	עמדת תקשורת בכניסה	8.2	2
5	עמדת תקשורת בכניסה לרכבים גבוהים	8.2	1
6	עמדת תקשורת ביציאה	8.3	2
7	עמדת תקשורת ביציאה לרכבים גבוהים	8.3	1
8	גלאי גובה לרכבים גבוהים	8.6	2
9	אינטרקום	8.5	6
10	תמרור לנתיב מתחלף	8.17	2
11	ארון בקרה (אופציה)	8.13	1
12	בקר מערכת שער	8.13	1
13	מיגון הפרדה	8.11	4
14	פס האטה (X450)	8.9	2
15	תשתיות וכבילה מקומי		1
16	התקנה והפעלה		כלול

מס'	חניון A - ליד מבנה 30		
מס'	תיאור		כמות
1	מחסום זרוע	8.1	2
2	מצלמת LPR	8.4	2
3	גלאי כביש	8.6	4
4	עמדת תקשורת בכניסה	8.2	1
5	עמדת תקשורת ביציאה	8.3	1
6	אינטרקום	8.5	2
7	ארון בקרה (אופציה)	8.13	1
8	בקר מערכת שער	8.13	1
9	מיגון הפרדה	8.11	4
10	פס האטה (X450)	8.9	2
11	תשתיות וכבילה מקומי		1
12	התקנה והפעלה		כלול

	חניון B - ליד מבנה 35		מס'
כמות	תיאור		
2	מחסום זרוע	8.1	1
2	מצלמת LPR	8.4	2
4	גלאי כביש	8.6	3
1	עמדת תקשורת בכניסה	8.2	4
1	עמדת תקשורת בכניסה לרכבים גבוהים	8.2	5
1	עמדת תקשורת ביציאה	8.3	6
1	עמדת תקשורת ביציאה לרכבים גבוהים	8.3	7
2	גלאי גובה לרכבים גבוהים	8.6	8
4	אינטרקום	8.5	9
1	ארון בקרה (אופציה)	8.13	10
1	בקר מערכת שער	8.13	11
4	מיגון הפרדה	8.11	12
2	פס האטה (X450)	8.9	13
1	תשתיות וכבילה מקומי		14
כלול	התקנה והפעלה		15

	חניון C - ליד מבנה 38		מס'
כמות	תיאור		
2	מחסום זרוע	8.1	1
2	מצלמת LPR	8.4	2
4	גלאי כביש	8.6	3
1	עמדת תקשורת בכניסה	8.2	4
1	עמדת תקשורת ביציאה	8.3	5
2	אינטרקום	8.5	6
1	ארון בקרה (אופציה)	8.13	7
1	בקר מערכת שער	8.13	8
4	מיגון הפרדה	8.11	9
2	פס האטה (X450)	8.9	10
1	תשתיות וכבילה מקומי	6.8	11
כלול	התקנה והפעלה		12

	חניון D - ליד מבנה 47		מס'
כמות	תיאור		
2	מחסום זרוע	8.1	1
2	מצלמת LPR	8.4	2
4	גלאי כביש	8.6	3
1	עמדת תקשורת בכניסה	8.2	4
1	עמדת תקשורת ביציאה	8.3	5
2	אינטרקום	8.5	6

1	ארון בקרה (אופציה)	8.13	7
1	בקר מערכת שער	8.13	8
4	מיגון הפרדה	8.11	9
2	פס האטה (X450)	8.9	10
1	תשתיות וכבילה מקומי		11
כלול	התקנה והפעלה		12

	כללי תוספות		מס'
כמות	תיאור		
4	עמדת תשלום אוטומטית	8.7	1
1	מערכת ולידציה על גבי נייד (QR) ל- 100 משתמשים	8.14	2
2	ולידטור לכרטיסים	8.14	3
7	שילוט אלקטרוני	9	4
1	מערך ספירת חניוני הנמל	9	5
1	תוכנת ניהול מרכזית ( ללא חומרה)	10.3	6
2	תוכנת ניהול קלינט ( ללא חומרה)	10.3.3	7
1	הקמת ממשקים	8.3.2	8
1	תשתיות וכבילה מקומי		9
כלול	התקנה והפעלה		10

## נספח ה' - הבהרות לממשק (חומרה/תוכנה) בין הספק לנמל

### להלן הממשקים (פיזיים ולוגיים) בין זוכה מכרז החניון לבין נמל ת"א:

1. שרתים – כמכונות וירטואליות (VM)
  - חומרה ותוכנות תשתית (מערכות הפעלה) – **על ידי נמל ת"א.**
  - התקנת תוכנות כמכונות וירטואליות – תוכנת ניהול החניון ושרת ה-LPR – **על ידי הזוכה.**
  - **הזוכה** – נדרש לציין את דרישות החומרה לתוכנות.
2. מתגי תקשורת
  - מתגי תקשורת (מתגים ראשיים ומתגי שטח) : אספקה, תכנון הגדרה והתקנה יסופקו **על ידי נמל ת"א.**
  - התכנון יבוצע במשותף עם הזוכה.
3. ארונות תקשורת, חשמל ונקודות תקשורת לציוד הקצה.
  - ארונות תקשורת יסופקו **על ידי נמל ת"א.**
  - נקודות התקשורת לציוד – יוכנו **על ידי נמל ת"א.**
  - בהתאם לדרישות הזוכה – מספר נקודות ומיקום
  - חשמל יסופק **על ידי נמל ת"א.** ילווה על ידי יועץ חשמל.
  - **הזוכה** – נדרש לציין את דרישות החשמל ומיקומים בציוד שיתקין. בהתאם לתוכניות פרטניות של ציוד החניון: יציאה, כניסה ועמדות תשלום.
  - תשתית תקשורת כולל סיבים אופטיים מאזור השערים לחדר בקרה – יבוצעו **על ידי נמל ת"א**
4. אינטרקום – Voice & Video כולל:
  - שרת ניהול מערך האינטרקום יוכן **על ידי נמל ת"א.**
  - שמירת ההקלטות
  - יחידות הקצה בהתאם למפרט במכרז יסופקו ויותקנו **על ידי הזוכה** כחלק אינטגרלי מהציוד.
  - לפני התקנת הציוד על ידי הזוכה נדרש אישור **על ידי נמל ת"א.**
5. ציוד קצה: תחנות עבודה וטלפונים ניידים.
  - הציוד יסופק **על ידי נמל ת"א.**
  - **הזוכה** – נדרש לציין את דרישות החומרה.
  - במידה ונדרשת התקנה בציוד הקצה. יבוצע **על ידי הזוכה.**

## נספח ו' – קטלוג אינטרקום

### **AXIS TI8602 Wall Mount**

Robust mount for video intercoms

- ✓ Highly robust mount for walls
- ✓ Indoor and outdoor use
- ✓ Optional adapter available for conduit installation
- ✓ IK10 and IP69 rating

**PART NUMBERS**



### **AXIS I8016-LVE Network Video Intercom**

Compact and robust video intercom

- ✓ High-quality video and audio
- ✓ Echo and noise reduction
- ✓ Compatible with 2-gang installation boxes
- ✓ Open interface with IP phone integration, SIP support
- ✓ Anti-ligature, vandal-resistant IK10-rated





## תצהיר לפי סעיף 2 לחוק עסקאות גופים ציבוריים, התשל"ו-1976

אני הח"מ \_\_\_\_\_, ת.ז. \_\_\_\_\_, לאחר שהוזהרתי כי עלי להצהיר את האמת וכי אהיה צפוי/ה לעונשים הקבועים בחוק באם לא אעשה כן, מצהיר/ה בזאת כדלקמן:

1. הנני משמש כ \_\_\_\_\_ ב \_\_\_\_\_ (להלן "המציע")  
תפקיד \_\_\_\_\_ שם המציע \_\_\_\_\_

והנני מוסמך לתת תצהיר זה מטעם המציע במסגרת מכרז פומבי מס' 31/2024 של אתרים בחוף תל אביב - חברה לפיתוח אתרי תיירות בת"א-יפו בע"מ ואוצר מפעלי ים בע"מ.

2. יש לסמן את הסעיף הרלבנטי מבין האמורים להלן:

- המשתתף או בעל זיקה\* אליו לא הורשעו\*\* ביותר משתי עבירות\*\*\*;
- המשתתף או בעל זיקה\* אליו הורשעו\*\* ביותר משתי עבירות\*\*\*, אך במועד האחרון להגשת ההצעות למכרז חלפה שנה אחת לפחות ממועד ההרשעה האחרונה.
- "בעל זיקה" – כהגדרתו בסעיף 2ב(א) לחוק עסקאות גופים ציבוריים, תשל"ו-1976;
- \*\* "הורשע" – הורשע בפסק דין חלוט בעבירה שנעברה לאחר יום 31.10.02;
- \*\*\* "עבירה" – כהגדרתה בסעיף 2ב(א) לחוק עסקאות גופים ציבוריים, תשל"ו-1976;

3. נכון למועד הגשת ההצעות -

יש לסמן את הסעיף הרלבנטי מבין האמורים להלן:

הוראות סעיף 9 לחוק שוויון זכויות לאנשים עם מוגבלות, התשנ"ח-1998 (להלן: "חוק שוויון זכויות") לא חלות על המציע.

### או

הוראות סעיף 9 לחוק שוויון זכויות חלות על המציע והוא מקיים אותן; וכן, אם המציע מעסיק 100 עובדים לפחות, הוא מתחייב לפנות למנהל הכללי של משרד העבודה והשירותים החברתיים לשם בחינת יישום חובותיו לפי סעיף 9 לחוק שוויון זכויות, ובמידת הצורך - לשם קבלת הנחיות בקשר ליישומן; וכן, אם התחייב המציע בעבר לפנות למנהל הכללי של משרד העבודה והשירותים החברתיים לפי הוראות פסקת משנה (ב) לסעיף 2ב(2) לחוק, ונעשתה אתו התקשרות שלגביה התחייב כאמור באותה פסקת משנה - הוא הצהיר כי פנה כנדרש ממנו, ואם קיבל הנחיות ליישום חובותיו לפי סעיף 9 לחוק שוויון זכויות, הוא גם פעל ליישומן; וכן, המציע מצהיר על התחייבותו להעביר העתק מתצהיר זה למנהל הכללי של משרד העבודה והשירותים החברתיים, בתוך 30 ימים ממועד ההתקשרות על פי מכרז זה (אם הצעתו תיבחר כהצעה הזוכה במכרז).

4. הנני מצהיר/ה כי זהו שמי זו חתימתי ותוכן תצהירי אמת.

---

חתימת המצהיר

#### אימות חתימה

אני הח"מ \_\_\_\_\_, עו"ד (מ.ר. \_\_\_\_\_), מאשר כי ביום \_\_\_\_\_ הופיע/ה בפני מר/גב' \_\_\_\_\_, ת.ז. \_\_\_\_\_, לאחר שהזהרתיו/ה כי עליו/ה להצהיר את האמת וכי יהא/תהא צפוי/ה לעונשים הקבועים בחוק באם לא יעשה/תעשה כן, אישר/ה בפני את תוכן תצהירו/ה לעיל בחתמו/ה עליו בפני.

---

חותמת וחתימת עו"ד

## תצהיר העדר הרשעות

לכבוד

אתרים בחוף תל-אביב – חברה לפיתוח אתרי תיירות בת"א-יפו בע"מ

ו-אוצר מפעלי ים בע"מ

### הנדון: מכרז פומבי דו שלבי מס' 31/2024

אני הח"מ לאחר שהוזהרתי כי עלי לומר את האמת כולה ואת האמת בלבד, וכי אם לא אעשה כן אהיה צפוי לעונשים הקבועים בחוק, מצהיר בזאת לאמור:

**במקרה שההצעה מוגשת מטעם יחיד:**

1. תצהירי זה ניתן במצורף להצעתי במסגרת המכרז שבנדון.
2. הריני מצהיר כי לא הורשעתי בפלילים ב 7 השנים האחרונות שקדמו למועד האחרון להגשת ההצעות, בעבירות נגד בטחון המדינה, ו/או על פי חוק העונשין, תשל"ז-1977, כנגד גופו של אדם ו/או כנגד רכוש ו/או בעבירות הנוגעות לתחום עיסוקי במתן שירותים מסוג השירותים נשוא מכרז זה, אשר לא התיישנו, וכן כי לא מתנהלים נגדי הליכים בגין עבירה כאמור.
3. הנני מצהיר כי לא עומדות כנגדי תביעות משפטיות ו/או הליכים משפטיים הנוגעים לפירוק ו/או לפשיטת רגל ו/או לכינוס נכסים.

לחילופין, ככל שהמציע הורשע ו/או שמתנהלים נגדו הליכים כמפורט בסעיף 2 ו/או 3 לעיל, על המציע לפרט את סוג ההרשעות ו/או ההליכים הנ"ל ואת הסטטוס בגינם נכון להיום, בתצהיר חתום על ידו ומאומת בפני עורך דין ולצרפו להצעתו.

**במקרה שההצעה מוגשת מטעם תאגיד:**

1. הנני משמש כ \_\_\_\_\_ מטעם המציע \_\_\_\_\_, (להלן: "המציע").
2. תצהירי זה ניתן במצורף להצעת המציע במסגרת המכרז שבנדון, ושהנני מוסמך להתחייב בשמו למכרז זה.
3. הנני מצהיר כי המציע, או מי מבעליו, לא הורשעו בפלילים ב 7 השנים האחרונות שקדמו למועד האחרון להגשת ההצעות, בעבירות נגד בטחון המדינה, ו/או על פי חוק העונשין, תשל"ז-1977, כנגד גופו של אדם ו/או רכוש ו/או בעבירות הנוגעות לתחום עיסוקו של המציע במתן שירותים מסוג השירותים נשוא מכרז זה, אשר לא התיישנו, וכן כי לא מתנהלים נגדו הליכים בגין עבירה כאמור.
4. הנני מצהיר כי לא עומדות כנגד המציע, ו/או מי מבעלי המציע, ו/או מי ממנהלי המציע, תביעות משפטיות ו/או הליכים משפטיים הנוגעים לפירוק ו/או לפשיטת רגל ו/או לכינוס נכסים.

לחילופין, ככל שכנגד המציע ו/או מי מבעליו, קיימות הרשעות ו/או הליכים כמפורט בסעיף 3 ו/או 4 לעיל, על המציע לפרט את סוג ההרשעות ו/או ההליכים הנ"ל ואת הסטטוס בגינם נכון להיום, בתצהיר חתום על ידי מורשה החתימה מטעם המציע ומאומת בפני עורך דין ולצרפו להצעת המציע.

\_\_\_\_\_  
חתימת המצהיר

\_\_\_\_\_  
תאריך

### אישור

אני החתום מטה \_\_\_\_\_ עורך דין, מאשר/ת בזה כי ביום \_\_\_\_\_ הופיעה/ה בפני המוכר/ת לי אישית/שזיהיתיו/ה על פי תעודת זהות מס' \_\_\_\_\_ ואשר הינו מורשה החתימה מטעם המציע, ולאחר שהוזהרתי/ה כי עליו/ה לומר את האמת כולה ואת האמת בלבד וכי יהיה/תהיה צפוי/ה לעונשים הקבועים בחוק אם לא יעשה/תעשה כן, אישר/ה נכונות הצהרתו/ה דלעיל וחתם/מה עליה בפני.

\_\_\_\_\_  
חתימת וחותמת עורך דין

## תצהיר

לכבוד

אתרים בחוף תל-אביב – חברה לפיתוח אתרי תיירות בת"א-יפו בע"מ

ו- אוצר מפעלי ים בע"מ

### אישור עורך דין על עסק בשליטת אישה, ותצהיר נושאת השליטה

אני עו"ד \_\_\_\_\_, מאשר בזאת כי \_\_\_\_\_, אשר הגיש הצעה למכרז פומבי מס' 31/2024 שפורסם על ידי אתרים בחוף תל אביב בע"מ ואוצר מפעלי ים בע"מ, הינו עסק בשליטת אישה כהגדרתו בסעיף 22 (ה1) לתקנות העיריות (מכרזים), תשמ"ח-1987.

המחזיקה בשליטה במציע הינה גב' \_\_\_\_\_ מספר זהות \_\_\_\_\_.

\_\_\_\_\_ שם מלא  
\_\_\_\_\_ חתימה וחותמת  
\_\_\_\_\_ כתובת  
\_\_\_\_\_ טלפון

אני גב' \_\_\_\_\_, מספר זהות \_\_\_\_\_, שם התאגיד \_\_\_\_\_, מצהירה בזאת כי התאגיד נמצא בשליטתי בהתאם לסעיף 22 (ה1) לתקנות העיריות (מכרזים), תשמ"ח-1987.

\_\_\_\_\_ שם מלא  
\_\_\_\_\_ חתימה